

GARMIN®

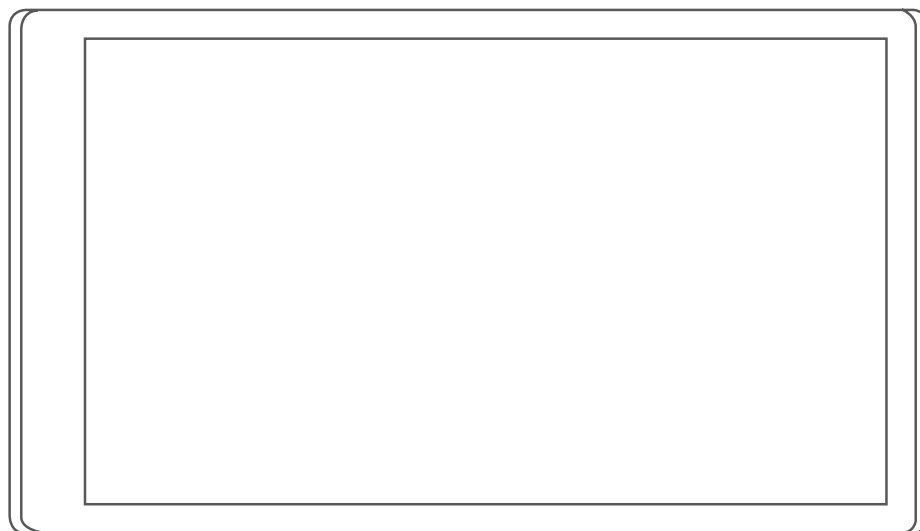

**RV 795 / CAMPER 795 /
AVTEX® TOURER THREE**

Руководство пользователя

© 2022 Garmin Ltd. или подразделения

Все права сохранены. Согласно законодательству о защите авторских прав полное или частичное копирование данного руководства без письменного разрешения компании Garmin не допускается. Компания Garmin оставляет за собой право изменять или улучшать свои продукты и вносить изменения в содержание данного руководства без обязательства уведомлять какое-либо лицо или организацию о таких изменениях или улучшениях. Последние обновления и дополнительные сведения об использовании этого продукта доступны на веб-сайте www.garmin.com.

Garmin® и логотип Garmin являются товарными знаками компании Garmin Ltd. или ее подразделений, зарегистрированными в США и других странах. Данные товарные знаки запрещено использовать без явного разрешения Garmin.

BC™, Garmin Drive™, Garmin Express™ и myTrends™ являются товарными знаками компании Garmin Ltd. или ее подразделений. Данные товарные знаки запрещено использовать без явного разрешения Garmin.

Android™ является товарным знаком компании Google Inc. Apple® и Mac® являются товарными знаками компании Apple Inc, зарегистрированными в США и других странах. Avtex® является зарегистрированным товарным знаком Avtex Limited. Текстовый знак и логотипы BLUETOOTH® принадлежат ассоциации Bluetooth SIG, Inc. Любое использование этого текстового знака или логотипа компанией Garmin осуществляется по лицензии. Foursquare® является товарным знаком компании Foursquare Labs, Inc. в США и других странах. microSD® и логотип microSDHC являются товарными знаками компании SD-3C, LLC. Pilot Flying J™ и Pilot Flying J Travel Centers™ являются товарными знаками компании Pilot Travel Centers LLC и ее дочерних компаний. TripAdvisor® является зарегистрированным товарным знаком компании TripAdvisor LLC. Ultimate Campgrounds является товарным знаком компании The Ultimate Public Campground Project. Windows® является зарегистрированным товарным знаком компании Microsoft Corporation в США и других странах. Wi-Fi® является зарегистрированным товарным знаком Wi-Fi Alliance Corporation.

Содержание

Начало работы..... 1

- Garmin® – обзор устройства..... 1
- Установка устройства Garmin и подключение к нему питания в транспортном средстве..... 2
- Включение и выключение устройства..... 3
- Прием GPS-сигналов..... 4
- Значки в строке состояния..... 4
- Экранные кнопки..... 4
- Регулировка громкости..... 5
 - Использование аудиомикшера..... 5
- Регулировка яркости экрана..... 5

Профили транспортного средства..... 5

- Добавление профиля транспортного средства..... 6
- Добавление профиля транспортного средства для навигации по природоохранной зоне..... 6
- Профиль автомобиля..... 6
- Переключение профилей транспортного средства..... 6
- Редактирование профиля транспортного средства..... 7
 - Добавление пропановых баллонов..... 7

Функции оповещения водителя.... 7

- Включение или выключение оповещения водителя..... 8
- Камеры контроля скорости и проезда на запрещающий сигнал светофора..... 8
- Символы предупреждений и оповещений..... 9
 - Предупреждения ограничения..... 9
 - Предупреждения о состоянии дороги..... 10
- Оповещения..... 10

Поиск и сохранение местоположений..... 10

- Поиск местоположения с помощью строки поиска..... 11
- Популярные места..... 11
 - Выполнение поиска популярных мест..... 11
- Поиск адреса..... 11
- Результаты поиска местоположения..... 12
 - Изменение области поиска..... 13
- Объект..... 13
 - Поиск местоположения по категории..... 13
 - Поиск кемпингов..... 14
 - Поиск пунктов обслуживания автодомов..... 14
 - Поиск национальных парков..... 15
 - Tripadvisor..... 15
 - Навигация к объектам, расположенным в одном месте назначения..... 16
- Инструменты поиска..... 16
 - Поиск перекрестка..... 16
 - Поиск местоположения по координатам..... 16
- Просмотр последних найденных местоположений..... 16
 - Очистка списка последних найденных объектов..... 16
- Просмотр данных о текущем местоположении..... 17
 - Поиск экстренных служб и заправочных станций..... 17
 - Поиск направлений к текущему местоположению..... 17
- Добавление кнопки быстрого доступа..... 17
 - Удаление кнопки быстрого доступа..... 17
- Сохранение местоположений..... 17
 - Сохранение местоположения..... 17
 - Сохранение текущего местоположения..... 18
 - Изменение сохраненного местоположения..... 18
 - Присвоение категорий сохраненным местоположениям..... 18

Удаление сохраненного местоположения.....	18	Просмотр местоположений по маршруту.....	26
Движение по маршруту.....	19	Настройка категорий «Вперед по маршруту».....	27
Маршруты.....	19	Города вперед.....	27
Начало навигации по маршруту.....	19	Обзор городов и пунктов обслуживания на съездах вперед по маршруту.....	27
Начало навигации по маршруту с помощью карты.....	19	Информация о поездке.....	27
Запуск маршрута с помощью функции «Живописные дорожные маршруты».....	20	Просмотр данных поездки на карте.....	27
Навигация к местоположению «Дом».....	20	Просмотр данных поездки.....	28
Изменение режима расчета маршрута.....	20	Просмотр журнала поездки.....	28
Просмотр маршрута на карте.....	21	Сброс данных счетчика движения.....	28
Информация об активных полосах движения.....	22	Просмотр дорожных происшествий по маршруту.....	29
Просмотр поворотов и инструкций.....	22	Просмотр трафика на карте.....	29
Просмотр всего маршрута на карте.....	22	Поиск дорожных происшествий..	29
Прибытие в пункт назначения.....	22	Настройка карты.....	29
Изменение активного маршрута.....	23	Настройка слоев карты.....	29
Добавление местоположения в маршрут.....	23	Изменение поля данных на карте.....	29
Формирование маршрута.....	23	Изменение перспективы карты... ..	29
Дорога в объезд.....	23	Интерактивные службы, трафик и функции смартфона.....	30
Остановка навигации по маршруту.....	24	Сопряжение со смартфоном.....	30
Навигация по рекомендуемым маршрутам.....	24	Отключение функций Bluetooth (Android™).....	30
Предотвращение задержек в движении по маршруту, объезд платных дорог и определенных областей.....	24	Отключение функций Bluetooth (iPhone®).....	31
Объезд заторов на маршруте.....	24	Значки состояния функций Bluetooth.....	31
Объезд платных дорог.....	24	Уведомления со смартфона.....	31
Объезд указанных типов дорог....	24	Получение уведомлений.....	32
Объезд природоохранных зон по маршруту.....	24	Просмотр списка уведомлений... ..	32
Пользовательские объезды.....	25	Навигация к адресу или местоположению с помощью приложения Garmin Drive.....	33
Работа с картой.....	25	Вызовы в режиме «hands-free».....	33
Инструменты карты.....	26	Выполнение вызова.....	33
Просмотр инструментов карты....	26	Прием входящего вызова.....	33
Вперед по маршруту.....	26	Использование журнала вызовов.....	34
		Опции, доступные при приеме вызова.....	34

Сохранение домашнего номера телефона.....	34	Добавление категорий ТО.....	40
Отключение устройства Bluetooth...	34	Удаление категорий ТО.....	40
Удаление сопряженного телефона.....	34	Переименование категорий ТО....	40
Трафик.....	35	Редактирование записи о ТО.....	41
Получение информации о трафике со смартфона.....	35	Удаление записей о ТО.....	41
Включение информации о дорожной обстановке.....	35	Камеры трафика photoLive.....	41
Функции с голосовым управлением.....	35	Просмотр и сохранение камер трафика photoLive.....	41
Советы по использованию голосового управления.....	35	Просмотр камер трафика photoLive на карте.....	41
Запуск голосовой активации навигации Garmin.....	36	Сохранение камеры трафика.....	42
Начало навигации по маршруту...	36	Приложение Garmin PowerSwitch™ ..	42
Выполнение вызова при помощи голосового управления.....	37	Активация выключателя питания.....	43
Изменение настроек устройства при помощи голоса.....	37	Выключение всех переключателей.....	43
Приложения.....	37	Настройка кнопки.....	43
Просмотр руководства пользователя на устройстве.....	37	Назначение переключателя управляющему входу.....	43
Просмотр прогноза погоды.....	37	Добавление пользовательской компоновки.....	43
Просмотр прогноза погоды в другом городе.....	38	Программы.....	45
Просмотр данных метеорадара...	38	Настройки.....	46
Просмотр метеопредупреждений.....	38	Настройки карты и транспортного средства.....	46
Просмотр информации о дорожных условиях.....	38	Активация карт.....	46
Планировщик маршрутов.....	38	Настройки навигации.....	46
Планирование маршрута.....	39	Включение имитации определения местоположения.....	46
Редактирование и изменение порядка местоположений в маршруте.....	39	Настройки беспроводной сети.....	47
Изменение параметров прокладывания маршрута.....	39	Настройки помощи водителю.....	47
Навигация по сохраненному маршруту.....	39	Настройки оповещений о сближении.....	47
Редактирование и сохранение активного маршрута.....	40	Настройки экрана.....	47
Программы лояльности.....	40	Настройки данных о дорожной обстановке.....	48
Ведение журнала ТО.....	40	Настройки единиц измерения и времени.....	48
		Настройка времени.....	48
		Настройки языка и клавиатуры.....	48
		Настройки устройства и конфиденциальности.....	48
		Восстановление настроек.....	49
		Информация об устройстве.....	49
		Просмотр нормативной информации и сведений о соответствии	

стандартам (электронная этикетка).....	49	Подключение входа управления.....	58
Технические характеристики.....	49	Подключение автомобильного кабеля питания к устройству.....	59
Зарядка устройства.....	49	Сопряжение с навигатором Garmin.....	59
Обслуживание устройства.....	50	Технические характеристики Garmin PowerSwitch.....	60
Обновление карт и программного обеспечения.....	50	Устранение неполадок.....	60
Подключение к сети Wi-Fi.....	50	Установка карты памяти для карт и данных.....	61
Обновление карт и программного обеспечения с помощью сети Wi-Fi.....	51	Управление данными.....	61
Обновление карт и ПО с помощью Garmin Express.....	52	Карты памяти.....	61
Уход за устройством.....	53	Подключение устройства к компьютеру.....	61
Очистка корпуса устройства.....	53	Перенос данных с компьютера....	61
Очистка сенсорного экрана.....	53	Отсоединение USB-кабеля.....	62
Предотвращение кражи устройства.....	54	Просмотр состояния сигнала GPS... ..	62
Перезагрузка устройства.....	54	Покупка дополнительных карт.....	62
Снятие устройства, держателя и крепления на присоске.....	54	Приобретение аксессуаров.....	62
Извлечение устройства из подставки.....	54	Европейские нормы токсичности отработавших газов.....	62
Снятие держателя с крепления на присоске.....	54		
Снятие крепления на присоске с лобового стекла.....	54		
Устранение неполадок.....	54		
Не удается прикрепить присоску на лобовое стекло.....	54		
Устройство не получает спутниковые сигналы.....	54		
Устройство не заряжается от автомобильного источника питания.....	54		
Батарея устройства быстро разряжается.....	55		
Устройство не подключается к телефону.....	55		
Приложение.....	55		
Garmin PowerSwitch.....	55		
Информация об установке.....	55		
Установка устройства.....	56		
Открытие передней крышки.....	57		
Подключение аксессуаров.....	58		

Начало работы

⚠ ОСТОРОЖНО

Сведения о безопасности и другую важную информацию см. в руководстве *Правила техники безопасности и сведения об изделии*, которое находится в упаковке изделия.

- Обновите картографические данные и программное обеспечение на устройстве (*Обновление карт и программного обеспечения*, стр. 50).
- Установите устройство в транспортном средстве и подключите его к источнику питания (*Установка устройства Garmin и подключение к нему питания в транспортном средстве*, стр. 2).
- Обеспечьте прием спутниковых сигналов GPS (*Прием GPS-сигналов*, стр. 4).
- Отрегулируйте уровень громкости (*Регулировка громкости*, стр. 5) и яркость экрана (*Регулировка яркости экрана*, стр. 5).
- Настройте профиль транспортного средства (*Добавление профиля транспортного средства*, стр. 6).
- Запустите навигацию к требуемому пункту назначения (*Начало навигации по маршруту*, стр. 19).

Garmin® — обзор устройства



- | | |
|---|---|
| ① | Кнопка питания |
| ② | Порт питания и передачи данных USB |
| ③ | Гнездо для карты памяти с картографическими и прочими данными |
| ④ | Микрофон для голосового управления или совершения вызовов в режиме «hands-free» |

Установка устройства Garmin и подключение к нему питания в транспортном средстве

⚠ ОСТОРОЖНО

В данном устройстве используется литий-ионный аккумулятор. Во избежание травм или повреждения устройства, вызванных чрезмерным нагревом аккумулятора, устройство необходимо хранить вдали от прямого солнечного света.

Перед использованием устройства в режиме питания от аккумулятора необходимо полностью зарядить аккумулятор.

- 1 Установите крепление на присоске на лобовое стекло и поверните рычаг ① в сторону лобового стекла.

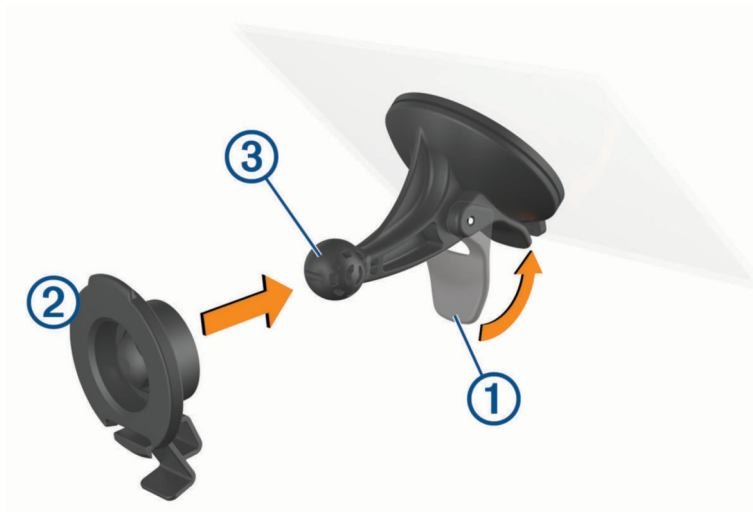

- 2 Нажмите на держатель ② и вставьте его в крепление с присоской ③ до щелчка.
- 3 Подключите автомобильный кабель питания к порту питания и передачи данных USB ④ на устройстве.

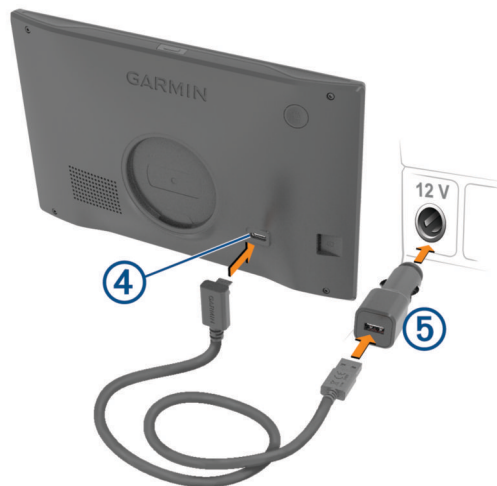

- 4 Подключите другой конец автомобильного кабеля питания к автомобильному адаптеру питания ⑤.

- 5 Подключите автомобильный адаптер питания к прикуривателю в автомобиле.
- 6 Вставьте выступ, расположенный в верхней части крепления, в паз на задней панели устройства, затем нажмите на нижнюю часть крепления, чтобы оно со щелчком зафиксировалось в устройстве.



Включение и выключение устройства

- Чтобы включить устройство, нажмите кнопку питания ① или подключите устройство к источнику питания.



- Чтобы перевести устройство в режим энергосбережения, нажмите кнопку питания, когда устройство находится во включенном состоянии.
Когда устройство работает в режиме энергосбережения, его экран выключен и оно потребляет очень мало энергии. При этом устройство можно быстро вывести из режима энергосбережения для работы с ним.
СОВЕТ. для ускорения подзарядки устройства можно перевести его в режим энергосбережения во время зарядки батареи.
- Чтобы полностью отключить устройство, удерживайте кнопку питания, пока на экране не отобразится сообщение, а затем выберите **Выключить**.
Сообщение отобразится через пять секунд. Если отпустить кнопку питания до вывода сообщения, устройство перейдет в режим энергосбережения.

Прием GPS-сигналов







При включении навигационного устройства приемник GPS должен получить данные со спутников и определить текущее местонахождение. Время, необходимое для установления связи со спутниками, зависит от нескольких факторов, в том числе от удаленности от места, в котором вы в последний раз пользовались навигационным устройством, беспрепятственного обзора неба, а также времени, прошедшего с момента предыдущего использования навигационного устройства. При включении навигационного устройства в первый раз для установления связи со спутниками может потребоваться несколько минут.

- 1 Включите устройство.
- 2 Подождите, пока устройство найдет спутники.
- 3 Выйдите на открытое место, расположенное вдали от высоких зданий и деревьев.

Значок  в строке состояния показывает мощность сигнала спутника. Когда будет заполнено не менее половины полосок, устройство будет готово к навигации.







Значки в строке состояния

Панель состояния расположена в верхней части главного меню. Значки в строке состояния используются для отображения информации о различных функциях устройства. Некоторые значки можно выбирать, чтобы изменить настройки или просмотреть дополнительную информацию.



	Состояние сигнала GPS. Удерживайте, чтобы просмотреть точность определения местоположения на базе GPS и информацию об используемых спутниках (Просмотр состояния сигнала GPS , стр. 62).
	Состояние технологии Bluetooth®. Выберите для просмотра настроек Bluetooth (Настройки беспроводной сети , стр. 47).
	Мощность сигнала Wi-Fi®. Выберите, чтобы изменить настройки Wi-Fi (Настройки беспроводной сети , стр. 47).
	Установлено подключение для совершения вызовов в режиме «hands-free». Выберите, чтобы совершить телефонный вызов (Вызовы в режиме «hands-free» , стр. 33).
	Активный профиль транспортного средства. Выберите, чтобы просмотреть параметры профиля транспортного средства (Редактирование профиля транспортного средства , стр. 7).
9:10	Текущее время. Выберите, чтобы указать время (Настройка времени , стр. 48).
	Уровень заряда батареи.
	Состояние подключения приложения Garmin Drive™ (Сопряжение со смартфоном , стр. 30).
53 °C	Температура. Выберите, чтобы просмотреть прогноз погоды (Просмотр прогноза погоды , стр. 37).

Экранные кнопки

Экранные кнопки предназначены для навигации по страницам, меню и пунктам меню на устройстве.

- Чтобы вернуться на предыдущий экран меню, выберите .
- Чтобы быстро перейти в главное меню, нажмите и удерживайте кнопку .
- Для прокрутки списков или меню выберите  или .
- Чтобы увеличить скорость прокрутки, нажмите и удерживайте  или .
- Чтобы открыть контекстное меню с опциями для текущего экрана, выберите .

Регулировка громкости

- 1 Выберите .
- 2 Выберите один из следующих вариантов:
 - Измените уровень громкости при помощи ползунка.
 - Выберите пункт , чтобы отключить звук устройства.
 - Установите или снимите флажок, чтобы включить или отключить дополнительные параметры звука.

Использование аудиомикшера

Аудиомикшер позволяет настраивать уровень громкости для различных типов аудио, таких как инструкции по навигации или телефонные вызовы. Уровень громкости каждого типа аудио выражается в процентах относительно общего уровня громкости.

- 1 Выберите .
- 2 Выберите **Аудиомикшер**.
- 3 Отрегулируйте уровень громкости каждого типа аудио с помощью ползунков.

Регулировка яркости экрана

- 1 Выберите пункт  > **Экран** > **Яркость**.
- 2 При помощи ползунка измените яркость экрана.

Профили транспортного средства

ОСТОРОЖНО

Необходимо помнить, что определение характеристик профиля транспортного средства не гарантирует учет характеристик транспортного средства при прокладке всех маршрутов и отображение значков предупреждений во всех случаях. В данных карт могут присутствовать ограничения, из-за которых устройство не сможет учесть данные ограничения или дорожные условия во всех случаях. Принимая решения при управлении транспортным средством, всегда обращайтесь внимание на дорожные знаки и дорожные условия.

Маршруты и навигация рассчитываются различными способами в зависимости от используемого профиля транспортного средства. Активированный профиль транспортного средства указывается с помощью значка в строке состояния. Устройство поддерживает индивидуальную настройку параметров навигации и карт для каждого типа транспортного средства.

При активации профиля транспортного средства, соответствующего жилому автоприцепу, устройство не включает в маршруты участки с ограничениями или непроезжие участки в соответствии с габаритами, массой и другими характеристиками, заданными для транспортного средства.

Добавление профиля транспортного средства

Для каждого жилого автоприцепа, с которым будет использоваться устройство, следует добавить профиль транспортного средства.

- 1 В строке состояния выберите значок профиля транспортного средства, например  или .
- 2 Выберите **+**
- 3 Выберите тип вашего транспортного средства:
 - Чтобы добавить самоходный автодом с постоянно прицепленным жилым прицепом, выберите **Автодом**.
 - Чтобы добавить самоходный автодом, который тянет прицеп, выберите **Автодом с прицепом**.
 - Чтобы добавить жилой прицеп, буксируемый позади пассажирского транспортного средства, выберите **С прицепом**.
- 4 При необходимости выберите тип прицепа:
 - Чтобы добавить жилой прицеп, буксируемый с помощью стандартного сцепного устройства, выберите **Жилой автоприцеп**.
 - Чтобы добавить жилой прицеп, буксируемый с помощью седельно-сцепного устройства, выберите **Жилой прицеп**.
ПРИМЕЧАНИЕ. данный тип прицепа доступен не во всех регионах.
 - Чтобы добавить прицеп для перевозки лодок, буксируемый с помощью стандартного сцепного устройства, выберите **Лодочный прицеп**.
 - Чтобы добавить прицеп, буксируемый с помощью стандартного сцепного устройства, выберите **Прицеп**.

- 5 Следуйте инструкциям на экране, чтобы ввести характеристики транспортного средства.

После добавления профиля транспортного средства можно отредактировать его, чтобы ввести дополнительную подробную информацию ([Редактирование профиля транспортного средства, стр. 7](#)).

Добавление профиля транспортного средства для навигации по природоохранной зоне

Можно добавить профиль транспортного средства для настроек природоохранной зоны, применимых к вашему транспортному средству, таких как тип топлива и экологический стандарт.

ПРИМЕЧАНИЕ. функция доступна не для всех регионов и моделей устройства.



- 1 Выберите  > **Навигация** > **Природоохранные зоны**.
- 2 Следуйте инструкциям на экране.

Профиль автомобиля

Профиль автомобиля — это предустановленный профиль транспортного средства, предназначенный для использования в автомобиле без прицепа. При использовании профиля автомобиля устройство выполняет расчет стандартных автомобильных маршрутов, а построение маршрута для крупногабаритных транспортных средств недоступно. Некоторые функции и параметры для крупногабаритных транспортных средств недоступны при использовании профиля автомобиля.







Переключение профилей транспортного средства

Вы можете вручную переключиться на профиль другого транспортного средства в любое время.

- 1 В строке состояния выберите значок профиля транспортного средства, например  или .
- 2 Выберите профиль транспортного средства.
На экране отобразится информация из профиля транспортного средства, включая габариты и массу.
- 3 Выберите пункт **Выбрать**.

Редактирование профиля транспортного средства

Можно изменить базовую информацию в профиле транспортного средства или добавить в него подробную информацию, такую как максимальная скорость.

- 1 Выберите виджет профиля транспортного средства на главном экране .
- 2 Выберите профиль транспортного средства для редактирования.
- 3 Выберите один из следующих вариантов:
 - Чтобы отредактировать информацию профиля транспортного средства, выберите  и выберите поле для редактирования.
 - Чтобы переименовать профиль транспортного средства, выберите  >  > **Переименовать профиль**.
 - Чтобы удалить профиль транспортного средства, выберите  >  > **Удалить**.

Добавление пропановых баллонов

ПРИМЕЧАНИЕ. эта функция поддерживается не на всех моделях устройства.

При добавлении пропановых баллонов в профиль вашего транспортного средства устройство избегает маршрутов через зоны с ограничением на провоз пропановых баллонов. Устройство также оповещает вас при приближении к зонам, где требуется отключать пропановые баллоны.

- 1 В профиле транспортного средства выберите  > **Добавить баллон**.
- 2 Введите вес пропанового баллона и выберите **ОК**.

Функции оповещения водителя

ВНИМАНИЕ

Функции оповещения водителя и ограничения скорости используются только в информационных целях. Эти функции не отменяют необходимости соблюдать требования соответствующих дорожных знаков и руководствоваться соображениями безопасности и здравого смысла во время движения. Компания Garmin не несет ответственности за штрафы и взыскания, получаемые при несоблюдении правил дорожного движения и требований дорожных знаков.

В устройстве предусмотрены функции, помогающие повысить безопасность и эффективность управления транспортным средством даже при езде по знакомой местности. Для каждого оповещения устройство воспроизводит звуковой сигнал или сообщение и отображает информацию. Звуковые сигналы можно включить или отключить для каждого типа оповещений водителя. Некоторые оповещения доступны не во всех регионах.

Школы: устройство воспроизводит звуковой сигнал и отображает ограничение скорости (при его наличии) для расположенной впереди по маршруту школы или участка, прилегающего к школьной территории.

Превышение ограничения скорости: устройство отображает красную рамку вокруг значка ограничения скорости при превышении указанного ограничения для данной дороги.

Снижение ограничения скорости: устройство воспроизводит звуковой сигнал и отображает предстоящее ограничение скорости, чтобы позволить водителю подготовиться к изменению скорости.

Неправильное направление на дороге с односторонним движением: устройство воспроизводит сообщение и отображает полноэкранное предупреждение в случае движения в неправильном направлении по дороге с односторонним движением. По краям экрана отображается красная рамка и оповещение остается в верхней части экрана до тех пор, пока транспортное средство не покинет дорогу с односторонним движением или не начнет двигаться в правильном направлении.

Железнодорожный переезд: устройство воспроизводит звуковой сигнал, сообщая о железнодорожном переезде, расположенном впереди по маршруту.

Животные на дороге: устройство воспроизводит звуковой сигнал, сообщая об участке, расположенном впереди по маршруту, на котором возможен выход животных на дорогу.

Опасные повороты: устройство воспроизводит звуковой сигнал, сообщая о поворотах на дороге.

Замедленное движение: устройство воспроизводит звуковой сигнал, сообщая об участке с замедленным движением при приближении к нему с более высокой скоростью. Для использования этой функции устройство должно принимать данные о дорожной обстановке (*Трафик, стр. 35*).

Строительная зона: устройство воспроизводит звуковой сигнал и отображает сообщение при приближении к строительной зоне.

Закрытие полосы движения: устройство воспроизводит звуковой сигнал и отображает сообщение при приближении к закрытой полосе движения.

Планирование перерыва: устройство воспроизводит звуковой сигнал и выводит информацию о предлагаемых остановках для отдыха при длительном движении без остановок.

Риск задевания днищем ТС дорожного покрытия: устройство воспроизводит звуковой сигнал и отображает сообщение при приближении к дороге, на которой существует вероятность задевания днищем вашего ТС дорожного покрытия.

Боковой ветер: устройство воспроизводит звуковой сигнал и отображает сообщение при приближении к дороге, на которой существует опасность бокового ветра.

Узкая дорога: устройство воспроизводит звуковой сигнал и отображает сообщение при приближении к дороге, которая может быть слишком узкой для вашего ТС.

Крутой спуск/подъем: устройство воспроизводит звуковой сигнал и отображает сообщение при приближении к крутому спуску или подъему.

Границы штатов/регионов и стран: устройство воспроизводит звуковой сигнал и отображает сообщение при приближении к границе штата/региона или страны.

Отключите подачу пропана: устройство воспроизводит звуковой сигнал и отображает сообщение при приближении к зоне, где следует отключать подачу пропана.

Включение или выключение оповещения водителя

Можно включить или отключить несколько типов оповещений водителя.

- 1 Выберите  > **Помощь водителю** > **Оповещения водителя**.
- 2 Установите или снимите флажки рядом с соответствующими оповещениями.

Камеры контроля скорости и проезда на запрещающий сигнал светофора

УВЕДОМЛЕНИЕ

Компания Garmin не несет ответственности за точность и последствия использования базы данных камер контроля проезда на запрещающий сигнал светофора или камер контроля скорости.

ПРИМЕЧАНИЕ. функция доступна не для всех регионов и моделей устройства.

В некоторых регионах для некоторых моделей устройств доступна информация о расположении камер контроля скорости и проезда на запрещающий сигнал светофора. Устройство предупреждает о приближении к указанной камере контроля скорости или проезда на запрещающий сигнал светофора.

- В некоторых регионах вы можете получать данные о камерах контроля скорости и проезда на запрещающий сигнал светофора, подключив свое устройство к смартфону с приложением Garmin Drive.
- Можно использовать программное обеспечение Garmin Express™ (garmin.com/express), чтобы обновить базу данных камер на устройстве. Следует регулярно обновлять устройство, чтобы получать самую актуальную информацию о камерах.















Символы предупреждений и оповещений

ОСТОРОЖНО

Необходимо помнить, что определение характеристик профиля транспортного средства не гарантирует учет характеристик транспортного средства при прокладке всех маршрутов и отображение значков предупреждений во всех случаях. В данных карт могут присутствовать ограничения, из-за которых устройство не сможет учесть данные ограничения или дорожные условия во всех случаях. Принимая решения при управлении транспортным средством, всегда обращайтесь внимание на дорожные знаки и дорожные условия.

На карте или в инструкциях по маршруту могут появляться символы предупреждений и оповещений, предоставляющие пользователю информацию о потенциальных опасностях и дорожных условиях.



Предупреждения ограничения

	Высота
	Вес
	Участок
	Ширина
	Высота прицепа
	Масса прицепа
	Длина прицепа
	Ширина прицепа
	Прицепы для перевозки лодок запрещены
	Жилые автоприцепы запрещены
	Прицепы запрещены
	Пропан под запретом
	Нет поворота налево
	Нет поворота направо
	Нет разворота

Предупреждения о состоянии дороги

	Риск посадки на грунт
	Боковой ветер
	Узкая дорога
	Крутой поворот
	Крутой спуск
	Низкие ветви деревьев



Оповещения

	Станция взвешивания
	Дорога не одобрена для самоходных автодомов

Поиск и сохранение местоположений

Загружаемые в устройство карты содержат данные о местоположениях, таких как рестораны, гостиницы, автосервисы, и подробную информацию об улицах. Меню Куда? помогает найти пункт назначения, предоставляя несколько способов для просмотра, поиска и сохранения соответствующей информации.

В главном меню выберите пункт **Куда?**

- Для быстрого поиска всех местоположений на устройстве выберите  **Поиск** (*Поиск местоположения с помощью строки поиска, стр. 11*).
- Чтобы найти адрес, выберите **Адрес** (*Поиск адреса, стр. 11*).
- Для просмотра или поиска предварительно загруженных объектов по категориям выберите **Категории** (*Поиск местоположения по категориям, стр. 13*).
- Для поиска рядом с другим городом или областью выберите  рядом с текущей областью поиска (*Изменение области поиска, стр. 13*).
- Для просмотра и изменения сохраненных местоположений выберите **Сохраненные** (*Сохранение местоположений, стр. 17*).
- Для просмотра местоположений, недавно выбранных в результатах поиска, выберите **Последнее** (*Просмотр последних найденных местоположений, стр. 16*).
- Для поиска стоянок автодомов и кемпингов выберите **Кемпинг** (*Поиск кемпингов, стр. 14*).
- Для просмотра и поиска оценок путешественников TripAdvisor® выберите **Tripadvisor** (*Tripadvisor, стр. 15*).
- Для навигации к определенным географическим координатам выберите **Координаты** (*Поиск местоположения по координатам, стр. 16*).

Поиск местоположения с помощью строки поиска

Строку поиска можно использовать для поиска местоположений посредством ввода категории, названия компании, адреса или города.

- 1 Выберите **Куда?**.
- 2 Выберите пункт **Поиск** в строке поиска.
- 3 Введите поисковый запрос полностью или частично.
Предложенные слова для поиска отобразятся под строкой поиска.
- 4 Выберите один из вариантов:
 - Для поиска предприятий определенного типа введите категорию (например, "кинотеатры").
 - Для поиска компании по названию введите все название или его часть.
 - Для поиска адреса рядом с вами введите название улицы и номер дома.
 - Для поиска адреса в другом городе введите название улицы, номер дома, город и регион.
 - Для поиска города введите название города и региона.
 - Для поиска по координатам введите широту и долготу.
- 5 Выберите один из вариантов:
 - Для поиска посредством поискового запроса выберите запрос.
 - Для поиска посредством ввода текста выберите **Q**.
- 6 При необходимости выберите нужное местоположение.

Популярные места

УВЕДОМЛЕНИЕ

Garmin не несет ответственности за точность и актуальность информации Tripadvisor или Michelin®. Вы несете ответственность за понимание и соблюдение соответствующих правил, законов и норм, связанных с объектами.

Функция поиска «Популярные места» включает объекты и рейтинги от Tripadvisor и Michelin, обеспечивая наиболее полный список интересных мест. Результаты поиска можно фильтровать по категориям, рейтингу и расстоянию от маршрута.

Выполнение поиска популярных мест

- 1 Выберите **Популярные места**.
- 2 Выберите **Сортировка по удобствам**, чтобы отфильтровать отображенные объекты по категории или рейтингу (необязательно).
- 3 Выберите **Q** и введите поисковый запрос (необязательно).

Поиск адреса

ПРИМЕЧАНИЕ. порядок выполнения действий может отличаться в зависимости от того, какие картографические данные загружены на устройство.

- 1 Выберите пункт **Куда?**.
- 2 При необходимости выберите **📍** для поиска рядом с другим городом или областью.
- 3 Выберите **Адрес**.
- 4 Для ввода адресных данных следуйте инструкциям на экране.
- 5 Выберите нужный адрес.

Результаты поиска местоположения

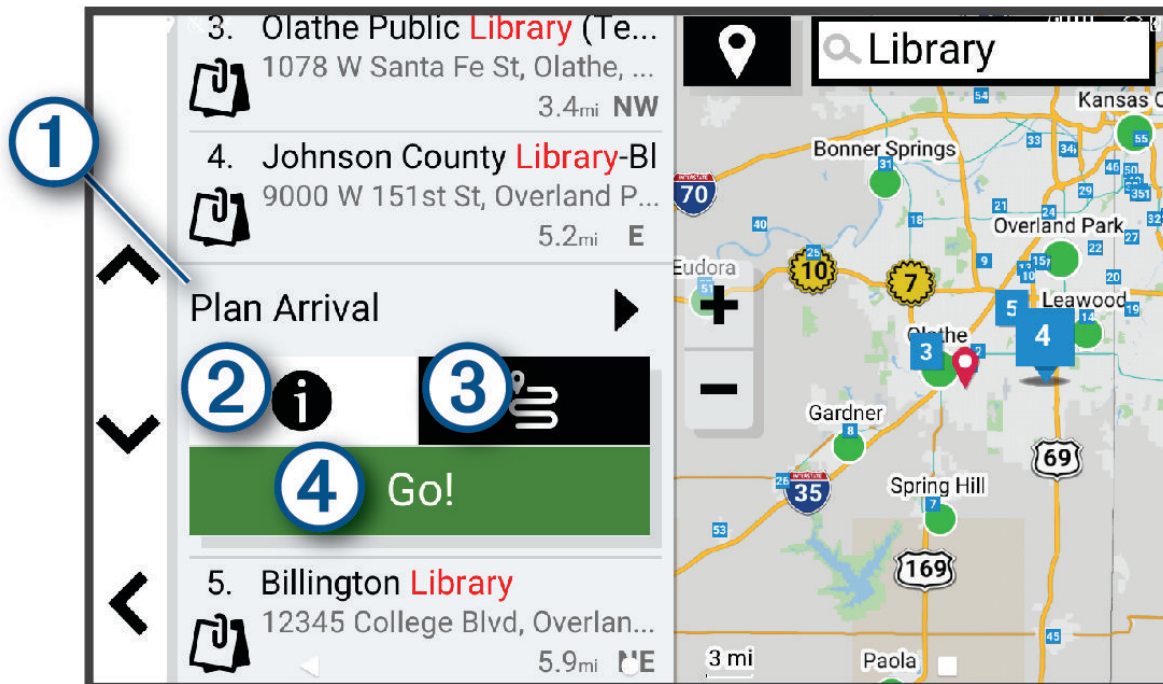

Результаты поиска местоположения отображаются в виде списка, в котором ближайшее местоположение указано сверху. Каждое пронумерованное местоположение также отображается на карте. Вы можете прокрутить список вниз, чтобы просмотреть другие результаты поиска.



①	Заплан. прибытие	Выберите для использования инструмента Заплан. прибытие.
②	i	Нажмите для просмотра подробной информации о местоположении.
③	🗺️	Выберите, чтобы создать маршрут к местоположению с помощью функции <i>(Запуск маршрута с помощью функции «Живописные дорожные маршруты», стр. 20).</i>
④	Старт!	Нажмите для запуска навигации к местоположению по рекомендуемому маршруту.

Изменение области поиска

По умолчанию устройство выполняет поиск мест рядом с вашим текущим местоположением. Также можно выполнять поиск в других областях, например, рядом с местом назначения, рядом с другим городом или вдоль активного маршрута.

- 1 Выберите пункт **Куда?**.
- 2 Выберите  рядом с текущей областью поиска .

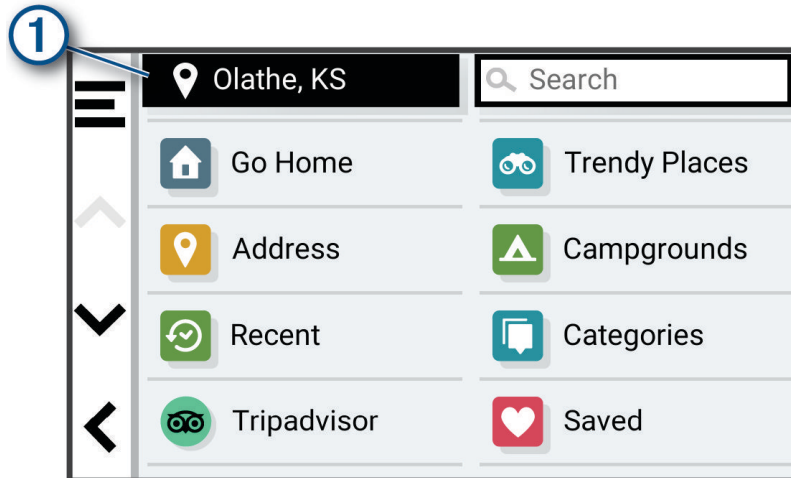

- 3 Выберите область поиска.
- 4 При необходимости следуйте инструкциям на экране, чтобы выбрать определенное местоположение.

Выбранная область поиска отображается рядом с . При поиске места с использованием каких-либо параметров из меню Куда? устройство сначала предлагает места рядом с этой областью.

Объект

УВЕДОМЛЕНИЕ

Вы несете ответственность за понимание и соблюдение соответствующих правил, законов и норм, связанных с объектами.

Объект — это место, которое может оказаться интересным или полезным для пользователя. Объекты организованы по категориям и могут быть представлены популярными пунктами назначения поездок, такими как заправочные станции, рестораны, гостиницы и центры развлечений.

Поиск местоположения по категории

- 1 Выберите пункт **Куда?**.
- 2 Укажите нужную категорию или выберите пункт **Категории**.
- 3 Если необходимо, выберите подкатеорию.
- 4 Выберите нужное местоположение.

Поиск по категории

Если поиск объектов уже выполнялся, в некоторых категориях может отображаться список быстрого поиска, в котором показаны последние четыре выбранных пункта назначения.

- 1 Выберите пункт **Куда? > Категории**.
- 2 Выберите категорию.
- 3 Выберите один из следующих вариантов:
 - Выберите пункт назначения в списке быстрого поиска в правой части экрана.
В списке быстрого поиска указан список последних найденных местоположений в выбранной категории.
 - Выберите подкатегорию, если необходимо, и выберите пункт назначения.

Поиск кемпингов

УВЕДОМЛЕНИЕ

Вы несете ответственность за понимание и соблюдение соответствующих правил, законов и норм, связанных с кемпингами.

Выберите **Куда? > Кемпинг**.

Поиск кемпингов с удобствами

При поиске стоянок для автодомов и кемпингов их можно сортировать по доступным удобствам.

- 1 Выберите пункт **Куда?**.
- 2 Выберите поставщика услуг поиска стоянок автодомов и кемпингов, например **ACSI, Campercontact** или **КОА**.
- 3 При необходимости выберите категорию.
- 4 Нажмите **Сортировка по удобствам**, выберите одно или несколько удобств и нажмите **ОК**.
- 5 Выберите нужное местоположение.

Поиск пунктов обслуживания автодомов

ПРИМЕЧАНИЕ. данная функция доступна не во всех регионах.

Вы сможете найти ближайшие пункты обслуживания, где предоставляются услуги по ремонту, буксировке и пр. для автодомов.

Выберите **Куда? > PlanRV™ Services**.

Поиск национальных парков

Модели устройств, оснащенные картами для Северной Америки или США, также содержат подробную информацию о национальных парках США. Вы можете проложить маршрут к национальному парку или к какому-либо месту в национальном парке.

УВЕДОМЛЕНИЕ

Вы несете ответственность за понимание и соблюдение соответствующих правил, законов и норм, связанных с национальными парками.

1 Выберите **Куда?** > **Национальные парки**.

Отобразится список национальных парков, в котором ближайший парк указан сверху.

2 Выберите **Поиск** и введите название парка или его часть, чтобы сузить результаты (необязательно).

3 Выберите национальный парк.

Под названием парка отображается список категорий местоположений с интересными объектами и удобствами парка.

4 Выберите один из следующих вариантов:

- Чтобы начать навигацию к выбранному парку, нажмите **Старт!**.
- Чтобы просмотреть дополнительную информацию о парке или ознакомиться с его интересными объектами и удобствами, выберите **i**.
- Для быстрого поиска местоположения в парке выберите категорию из списка, расположенного под названием парка, а затем выберите местоположение.

Обзор интересных объектов и удобств национального парка

На моделях устройств для Северной Америки вы можете ознакомиться с подробной информацией об интересных объектах и удобствах, доступных внутри национального парка, и выполнить навигацию к определенным местам в парке. Например, можно искать кемпинги, достопримечательности, информационно-туристические центры и популярные интересные места.

1 Выберите национальный парк из результатов поиска местоположений.

Появится список категорий интересных объектов и удобств парка.

2 Выберите категорию.

3 Выберите местоположение, а затем выберите **Старт!**.

Tripadvisor

УВЕДОМЛЕНИЕ

Garmin не несет ответственности за точность и актуальность информации о Tripadvisor.

Вы несете ответственность за понимание и соблюдение соответствующих правил, законов и норм, связанных с объектами.

Устройство включает оценки путешественников Tripadvisor. Оценки Tripadvisor автоматически отображаются в списке результатов поиска ресторанов, отелей и достопримечательностей. Можно также найти ближайшие объекты Tripadvisor и сортировать их по расстоянию или популярности.

Поиск объектов Tripadvisor

1 Выберите пункт **Куда?** > **Tripadvisor**.

2 Выберите категорию.

3 Если необходимо, выберите подкатеорию.

Отображается список ближайших объектов Tripadvisor для указанной категории.

4 Выберите **Сортировка результатов поиска**, чтобы отфильтровать отображенные объекты по расстоянию или популярности (необязательно).

5 Выберите **Q** и введите поисковый запрос (необязательно).

Навигация к объектам, расположенным в одном месте назначения

ПРИМЕЧАНИЕ. данная функция может быть доступна не во всех регионах и моделях продукта.

Предусмотрена возможность создания маршрута к объекту (POI), находящемуся в крупном месте назначения, такому как магазин в торговом центре или определенный терминал в аэропорту.

- 1 Выберите **Куда?** > **Поиск**.
- 2 Введите название места назначения и выберите .
- 3 Выберите место назначения.
Отобразится список категорий объектов в данном месте назначения.
- 4 Выберите категорию, выберите местоположение, а затем выберите **Старт!**.

Устройство прокладывает маршрут к месту парковки или входу в место назначения, ближайшему к объекту. Когда вы придете в пункт назначения, рекомендуемое место парковки будет указано клетчатым флажком. Местоположение объекта в месте назначения указывается с помощью точки с названием.

Обзор места назначения

ПРИМЕЧАНИЕ. данная функция может быть доступна не во всех регионах и моделях продукта.

Можно просмотреть полный список объектов, расположенных в каждом месте назначения.

- 1 Выберите место назначения.
- 2 Выберите  > **Исследовать это место**.

Инструменты поиска

Инструменты поиска позволяют искать места определенного типа при помощи экранных подсказок.

Поиск перекрестка

Предусмотрена возможность поиска перекрестка или развязки двух улиц, шоссе или прочих дорог.

- 1 Выберите **Куда?** > **Перекрестки**.
- 2 Для ввода информации об улице следуйте инструкциям на экране.
- 3 Выберите перекресток.

Поиск местоположения по координатам

Устройство позволяет находить нужные местоположения по их широте и долготе.

- 1 Выберите **Куда?** > **Координаты**.
- 2 При необходимости выберите  и измените формат координат или датум.
- 3 Выберите **Координаты**.
- 4 Введите координаты широты и долготы и нажмите **Готово**.
- 5 Выберите один из следующих вариантов:
 - Чтобы сохранить координаты в качестве местоположения, выберите **Сохранить**.
 - Чтобы начать движение по маршруту к месту с указанными координатами, нажмите **Старт!**

Просмотр последних найденных местоположений

На устройстве сохраняется информация о 50 последних найденных местоположениях.

Выберите **Куда?** > **Последнее**.

Очистка списка последних найденных объектов

Выберите **Куда?** > **Последнее** >  > **Очистить** > **Да**.

Просмотр данных о текущем местоположении

При помощи функции "Где я?" можно просмотреть сведения о текущем местоположении. При необходимости эта функция поможет вам сообщить спасательной службе о вашем местонахождении.

На странице карты выберите автомобиль.

Поиск экстренных служб и заправочных станций

С помощью функции «Где я?» можно найти ближайшие больницы, отделения полиции и заправочные станции.

1 На странице карты выберите автомобиль.

2 Выберите **Больницы**, **Полиция** или **Топливо**.

Отобразится список местоположений для выбранной службы. Ближайшие местоположения отображаются вверху списка.

3 Выберите нужное местоположение.

4 Выберите один из следующих вариантов:

- Для навигации к указанному местоположению выберите **Старт!**
- Чтобы просмотреть номер телефона и другие подробные сведения о местоположении, выберите **i**.

Поиск направлений к текущему местоположению

Если вам необходимо объяснить кому-либо путь к вашему текущему местоположению, на устройстве можно просмотреть список направлений.

1 На странице карты выберите транспортное средство.

2 Выберите **≡** > **Движ. к моему местоп..**

3 Выберите начальную точку.

4 Выберите пункт **Выбрать**.

Добавление кнопки быстрого доступа

В меню «Куда?» можно добавлять кнопки быстрого доступа. Каждая такая кнопка может указывать на местоположение, категорию или инструмент поиска.

В меню «Куда?» можно добавлять до 36 кнопок быстрого доступа.

1 Выберите пункт **Куда?** > **Добавить кнопку быстрого доступа**.

2 Выберите элемент.

Удаление кнопки быстрого доступа

1 Выберите пункт **Куда?** > **≡** > **Удал. кноп. быст. дост..**

2 Выберите кнопку быстрого доступа, которую необходимо удалить.

3 Еще раз выберите кнопку для подтверждения.

4 Выберите пункт **Готово**.

Сохранение местоположений

Сохранение местоположения

1 Выполните поиск местоположения (*Поиск местоположения по категории, стр. 13*).

2 Выберите местоположение из списка результатов поиска.

3 Выберите **i** > **Сохр..**

4 При необходимости введите имя, а затем выберите пункт **Готово**.

5 Выберите **Сохр..**

Сохранение текущего местоположения

- 1 На странице карты нажмите значок автомобиля.
- 2 Выберите **ОК**.
- 3 Введите имя, затем выберите пункт **Готово**.

Изменение сохраненного местоположения

- 1 Выберите пункт **Куда? > Сохраненные**.
- 2 При необходимости выберите категорию.
- 3 Выберите нужное местоположение.
- 4 Выберите пункт **i**.
- 5 Выберите **≡ > Правка**.
- 6 Выберите один из следующих вариантов:
 - Выберите пункт **Имя**.
 - Выберите пункт **Номер телефона**.
 - Выберите пункт **Категории**, чтобы назначить категории сохраненному местоположению.
 - Выберите пункт **Изменить символ карты**, чтобы изменить символ, используемый для отметки сохраненного местоположения на карте.
- 7 Измените данные.
- 8 Выберите пункт **Готово**.

Присвоение категорий сохраненным местоположениям

Для упорядочения сохраненных местоположений можно использовать категории.

ПРИМЕЧАНИЕ. категории в меню сохраненных мест будут отображаться после того, как на устройстве будет сохранено более 12 местоположений.

- 1 Выберите пункт **Куда? > Сохраненные**.
- 2 Выберите нужное местоположение.
- 3 Выберите пункт **i**.
- 4 Выберите **≡ > Правка > Категории**.
- 5 Введите одно или несколько имен категорий через запятую.
- 6 При необходимости выберите предложенную категорию.
- 7 Выберите пункт **Готово**.

Удаление сохраненного местоположения

ПРИМЕЧАНИЕ. восстановление удаленных местоположений невозможно.

- 1 Выберите пункт **Куда? > Сохраненные**.
- 2 Выберите **≡ > Удалить**.
- 3 Установите флажки рядом с сохраненными местоположениями, которые необходимо удалить, а затем выберите **Удалить > Да**.



Движение по маршруту

Маршруты

Маршрут — это путь следования из текущего местоположения в один или несколько пунктов назначения.

- Устройство рассчитывает рекомендуемый маршрут к пункту назначения в соответствии с установленными параметрами, включая режим расчета маршрутов (*Изменение режима расчета маршрута, стр. 20*) и объезды (*Предотвращение задержек в движении по маршруту, объезд платных дорог и определенных областей, стр. 24*).
- Устройство также может автоматически обеспечивать объезд дорог, не подходящих для использования в соответствии с активным профилем транспортного средства.
- Можно быстро запустить навигацию к пункту назначения по рекомендуемому маршруту или выбрать альтернативный маршрут (*Начало навигации по маршруту, стр. 19*).
- При наличии дорог, которые необходимо использовать или исключить из маршрута, можно задать соответствующие настройки (*Формирование маршрута, стр. 23*).
- В маршрут можно добавить несколько пунктов назначения (*Добавление местоположения в маршрут, стр. 23*).

Начало навигации по маршруту

- 1 Выберите **Куда?**, после чего выполните поиск местоположения (*Поиск и сохранение местоположений, стр. 10*).
- 2 Выберите нужное местоположение.
- 3 Выберите один из следующих вариантов:
 - Чтобы начать навигацию с использованием рекомендуемого маршрута, выберите **Старт!**.
 - Чтобы изменить направление маршрута, выберите  > , а затем добавьте к маршруту точки пролегания (*Формирование маршрута, стр. 23*).

Устройство выполнит расчет маршрута до местоположения и обеспечит навигацию к нему с помощью голосовых подсказок и информации на карте (*Просмотр маршрута на карте, стр. 21*). В течение нескольких секунд у края карты отображается предварительный просмотр крупных дорог, используемых в маршруте.

При необходимости остановок в дополнительных пунктах назначения к маршруту можно добавить местоположения (*Добавление местоположения в маршрут, стр. 23*).



Начало навигации по маршруту с помощью карты

Навигацию по маршруту можно начать, выбрав местоположение на карте.

- 1 Выберите **Карта**.
- 2 Перетащите карту и измените ее масштаб, чтобы на ней была показана область поиска.
- 3 При необходимости выберите **Q**, чтобы обеспечить фильтрацию отображаемых объектов по категории.
На карте будут отображаться указатели местоположений объектов (цветные точки).
- 4 Выберите один из следующих вариантов:
 - Выберите указатель местоположения.
 - Выберите объект, например, улицу, перекресток или определенный адрес.
- 5 Выберите **Старт!**.

Запуск маршрута с помощью функции «Живописные дорожные маршруты»

Предусмотрена возможность расчета маршрутов с включением в них извилистых дорог, холмов и ограниченным использованием автомагистралей. Благодаря этой функции можно проложить более живописный маршрут, однако время и расстояние поездки при этом могут увеличиться.

- 1 Выберите пункт **Куда?** > **Категории**.
- 2 Если необходимо, выберите подкатегорию.
- 3 Выберите нужное местоположение.
- 4 Выберите .
- 5 Используйте ползунок, чтобы увеличить или уменьшить длину маршрута.
- 6 При необходимости выберите , чтобы добавить точки пролегания маршрута.
- 7 Выберите **Старт!**.

Навигация к местоположению «Дом»

При первом запуске навигации к местоположению «Дом» выводится запрос на ввод соответствующего местоположения.

- 1 Выберите **Куда?** > **Домой**.
- 2 При необходимости введите местоположение «Дом».

Изменение местоположения «Дом»

- 1 Выберите **Куда?** >  > **Задать местоположение ДОМ**.
- 2 Введите местоположение «Дом».

Изменение режима расчета маршрута

- 1 Выберите  > **Навигация** > **Режим расчета**.
- 2 Выберите один из следующих вариантов:
 - Выберите пункт **Пошаговый**, чтобы включить расчет минимальных по времени маршрутов; такие маршруты могут иметь большую протяженность.
 - Выберите **Напрямую** для расчета маршрутов из прямых отрезков между маршрутными точками.

Просмотр маршрута на карте

Во время движения устройство обеспечивает навигацию к пункту назначения с помощью голосовых подсказок и информации на карте. Инструкции по следующему повороту, съезду или другим действиям отображаются в верхней части карты.

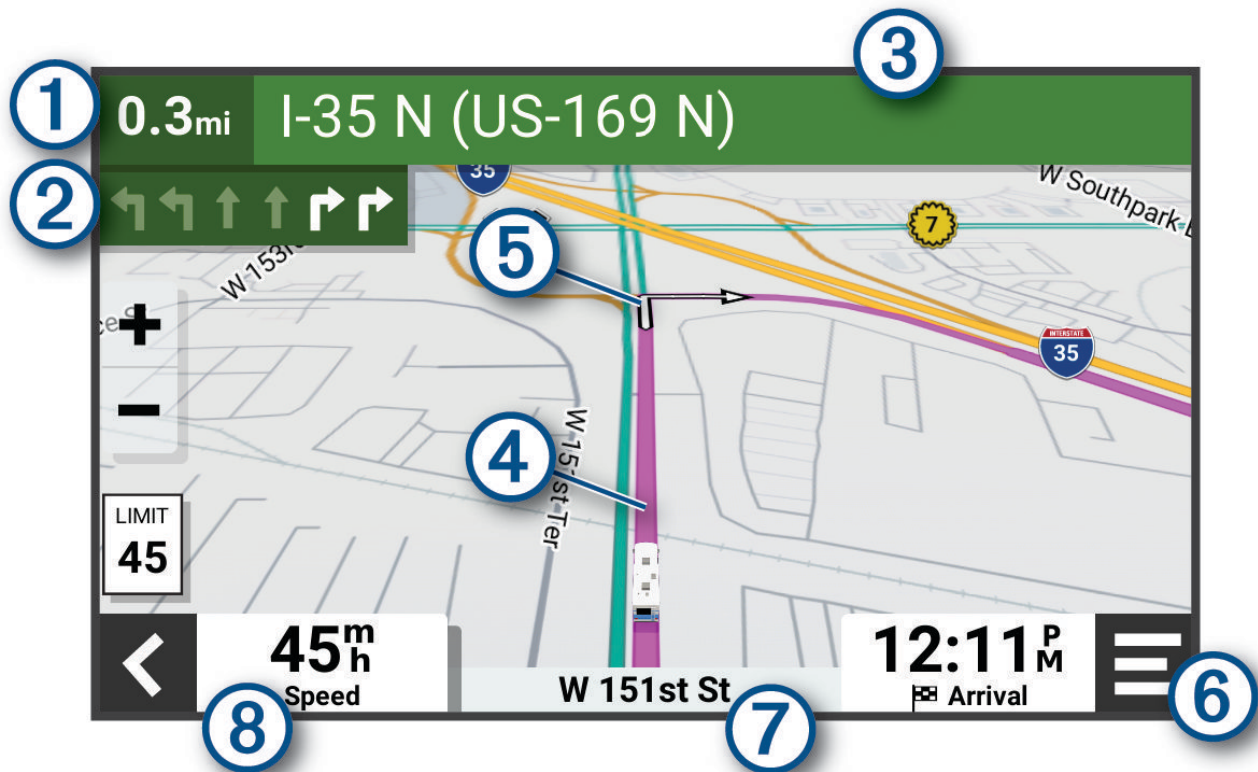

- 1 Расстояние до места выполнения следующего действия.
- 2 Следующее действие при навигации по маршруту. Указывает следующий поворот, съезд или другое действие, а также полосу, по которой следует двигаться (при наличии).
- 3 Название улицы или выезда, связанных с местом выполнения следующего действия.
- 4 Обозначение маршрута на карте.
- 5 Следующее действие при навигации по маршруту. Стрелки на карте указывают расположение места, в котором необходимо выполнить следующее действие.
- 6 Инструменты карты. Предоставляет доступ к дополнительной информации о вашем маршруте и окрестностях.
- 7 Название дороги, по которой осуществляется движение.
- 8 Скорость транспортного средства.

Информация об активных полосах движения

При приближении к определенным поворотам, съездам или развязкам во время навигации по маршруту рядом с картой отображается виртуальная модель дороги (если доступно). Цветная линия **1** обозначает соответствующую полосу для поворота.



Просмотр поворотов и инструкций

При навигации по маршруту можно просматривать информацию о предстоящих поворотах, смене полос или другие указания по маршруту.

1 На странице карты выберите один из вариантов:

- Чтобы просматривать предстоящие повороты и указания во время навигации по маршруту, выберите > **Повороты**.

Инструмент карты обеспечивает отображение нескольких следующих поворотов или указаний рядом с картой. По мере движения по маршруту список обновляется автоматически.

- Чтобы просмотреть полный список поворотов и указаний по всему маршруту, коснитесь текстовой строки в верхней части карты.

2 Выберите поворот или указание (дополнительно).

На экране отобразится подробная информация. Если при просмотре развязки на крупной автомагистрали доступна ее схема, она также отобразится на экране.

Просмотр всего маршрута на карте

1 Во время навигации по маршруту коснитесь любой точки на карте.

2 Выберите .

Прибытие в пункт назначения

При приближении к пункту назначения устройство предоставляет информацию, с помощью которой можно завершить движение по маршруту.

- указывает местоположение пункта назначения на карте, а голосовая подсказка сообщает о приближении к пункту назначения.
- При остановке в пункте назначения устройство автоматически завершит маршрут. Если устройство не регистрирует прибытие автоматически, можно нажать Стоп для завершения маршрута.

Изменение активного маршрута

Добавление местоположения в маршрут

Перед добавлением местоположения к маршруту необходимо начать навигацию по нему (*Начало навигации по маршруту, стр. 19*).

В середину или конец маршрута можно добавлять местоположения. Например, можно добавить заправочную станцию в качестве следующего пункта назначения по маршруту.

СОВЕТ. для создания сложных маршрутов с несколькими пунктами назначения или запланированными остановками можно использовать планировщик маршрутов, позволяющий планировать, редактировать и сохранять маршруты (*Планировщик маршрутов, стр. 38*).

- 1 На карте выберите  > **Куда?**.
- 2 Выполните поиск местоположения (*Поиск и сохранение местоположений, стр. 10*).
- 3 Выберите нужное местоположение.
- 4 Выберите **Старт!**.
- 5 Выберите один из следующих вариантов:
 - Чтобы добавить местоположение в качестве следующего пункта назначения по маршруту, выберите **Добавить как следующую остановку**.
 - Чтобы добавить местоположение в конец маршрута, выберите **Добавить как последнюю остановку**.
 - Чтобы добавить местоположение к маршруту и изменить порядок пунктов назначения, выберите **Доб. к актив. маршр..**

Устройство выполняет перерасчет маршрута, чтобы включить в него добавленное местоположение, и обеспечивает навигацию к пунктам назначения в указанном порядке.

Формирование маршрута



Перед формированием маршрута необходимо начать навигацию по маршруту (*Начало навигации по маршруту, стр. 19*).

Чтобы изменить маршрут, можно вручную выполнять его формирование. Это позволяет включить в маршрут определенную дорогу или настроить его прохождение через определенную область без добавления пункта назначения.

- 1 На карте выберите  > **Изменить маршрут** > **Сформировать маршрут**.

СОВЕТ. чтобы увеличить масштаб карты и выбрать более точное местоположение, можно выбрать .

Устройство перейдет в режим формирования маршрута и пересчитает маршрут, чтобы обеспечить прохождение через выбранное местоположение.

- 2 Выберите  > .
- 3 При необходимости выберите один из вариантов ниже:
 - Чтобы добавить к маршруту дополнительные точки пролегания, выберите дополнительные местоположения на карте.
 - Чтобы удалить точку пролегания маршрута, выберите точку и нажмите .

Дорога в объезд

Устройство позволяет настроить объезд для указанного отрезка маршрута или для конкретных типов дорог. Эта функция полезна в том случае, если во время движения по маршруту вам встретятся строительные участки, перекрытые улицы или дороги, находящиеся в плохом состоянии.

- 1 На странице карты выберите  > **Изменить маршрут**.
- 2 Выберите один из следующих вариантов:
 - Чтобы добавить объезд для определенного отрезка маршрута, выберите **Объезд участка**.
 - Чтобы настроить объезд для определенной дороги по маршруту, выберите **Объезд дорог по маршруту**.

Остановка навигации по маршруту

На карте выберите  > **Стоп**.

Навигация по рекомендуемым маршрутам

Для использования этой функции необходимо сохранить по меньшей мере одно местоположение и включить функцию сохранения истории поездок (*Настройки устройства и конфиденциальности*, стр. 48).

При помощи функции myTrends™ устройство заблаговременно определяет пункт назначения исходя из истории поездок, дня недели и времени суток. После нескольких поездок к сохраненным объектам они могут отображаться на панели навигации на карте вместе с предполагаемой продолжительностью поездки и сведениями о дорожной обстановке.

Чтобы просмотреть рекомендуемый маршрут к тому или иному местоположению, перейдите на панель навигации.

Предотвращение задержек в движении по маршруту, объезд платных дорог и определенных областей

Объезд заторов на маршруте

Чтобы иметь возможность объезда заторов, необходимо получать информацию о дорожной обстановке (*Получение информации о трафике со смартфона*, стр. 35).

По умолчанию устройство оптимизирует маршрут, чтобы автоматически избежать простаивания в заторах. В случае отключения этой функции в настройках трафика (*Настройки данных о дорожной обстановке*, стр. 48) можно вручную просматривать информацию о заторах и объезжать их.

- 1 Во время навигации по маршруту выберите пункт  > **Трафик**.
- 2 Выберите пункт **Альтерн. маршрут**, если он доступен.
- 3 Выберите **Старт!**.

Объезд платных дорог

Устройство позволяет исключить прокладку маршрутов через платные участки, такие как платные дороги, платные мосты, или перегруженные участки дорог. При этом устройство может включать платные участки в маршрут, если другие возможные маршруты недоступны.

- 1 Выберите  > **Навигация** > **Объезды** > **Сборы и пошлины**.
- 2 Выберите **ОК**.

Объезд указанных типов дорог

- 1 Выберите  > **Навигация** > **Объезды**.
- 2 Укажите типы дорог, которые необходимо избегать при прокладке маршрутов, и выберите пункт **Сохранить**.

Объезд природоохранных зон по маршруту

Ваше устройство может обеспечивать объезд областей с экологическими ограничениями или ограничениями по выбросу вредных веществ, которые могут распространяться на ваше транспортное средство.

Прежде чем использовать эту функцию, необходимо добавить профиль транспортного средства для навигации по природоохранной зоне (*Добавление профиля транспортного средства для навигации по природоохранной зоне*, стр. 6).

Для объезда природоохранных зон сначала необходимо запустить маршрут.

ПРИМЕЧАНИЕ. функция доступна не для всех регионов и моделей устройства.

При появлении предложения на устройстве выбрать альтернативный маршрут, нажмите **Старт!**.

Пользовательские объезды

Пользовательские объезды позволяют выбирать определенные области или участки дороги, которые следует объезжать. Когда на устройстве выполняется расчет маршрута, эти области и дороги исключаются из него при наличии других допустимых вариантов проезда.

Объезд определенной дороги



- 1 Выберите пункт  > **Навигация** > **Пользовательские объезды**.
- 2 Выберите пункт **Добавить нежелательную дорогу**.
- 3 Выберите начальную точку нежелательного участка дороги, а затем выберите пункт **Далее**.
- 4 Выберите конечную точку участка дороги и выберите пункт **Далее**.
- 5 Выберите пункт **Готово**.

Объезд определенной области



- 1 Выберите пункт  > **Навигация** > **Пользовательские объезды**.
- 2 При необходимости выберите **Добавить объезд**.
- 3 Выберите пункт **Добавить нежелательную зону**.
- 4 Укажите верхний левый угол области и выберите пункт **Далее**.
- 5 Укажите нижний правый угол области и выберите пункт **Далее**.
Выбранная область будет затенена на карте.
- 6 Выберите пункт **Готово**.

Отключение пользовательского объезда

Отключать пользовательские объезды можно без их удаления.





- 1 Выберите пункт  > **Навигация** > **Пользовательские объезды**.
- 2 Выберите нужный объезд.
- 3 Выберите пункт  > **Отключить**.

Удаление пользовательских объездов

- 1 Выберите пункт  > **Навигация** > **Пользовательские объезды** > .
- 2 Выберите один из следующих вариантов:
 - Чтобы удалить все пользовательские объезды, выберите пункт **Выбрать все** > **Удалить**.
 - Чтобы удалить один пользовательский объезд, укажите объезд и выберите пункт **Удалить**.

Работа с картой

Карту можно использовать для навигации по маршруту ([Просмотр маршрута на карте](#), стр. 21) или просмотра окружающей местности, если активные маршруты отсутствуют.

- 1 Выберите **Карта**.
- 2 Коснитесь любой точки на карте.
- 3 Выберите один из следующих вариантов:
 - Чтобы прокрутить карту влево, вправо, вверх или вниз, перетаскивайте ее в соответствующем направлении.
 - Чтобы добавить или удалить слои карты, например топографические карты и изображения BirdsEye, выберите .
 - Чтобы увеличить или уменьшить масштаб, выберите  или .
 - Чтобы переключаться между режимами «Север сверху», 2D и 3D, выберите .
 - Чтобы открыть планировщик маршрутов, выберите  (Планировщик маршрутов, стр. 38).
 - Чтобы начать навигацию по маршруту, выберите местоположение на карте и нажмите **Старт!** ([Начало навигации по маршруту с помощью карты](#), стр. 19).

Инструменты карты

Инструменты карты обеспечивают быстрый доступ к информации и функциям устройства во время просмотра карты. При активации инструмента карты он отображается на панели у края карты.

Стоп: остановка навигации на активном маршруте.

Изменить маршрут: настройка объезда или пропуск местоположения на маршруте (*Изменение активного маршрута, стр. 23*).

Выкл. звук навиг.: отключение звука устройства.

Города впереди: отображение городов и пунктов обслуживания впереди по активному маршруту или по автомагистрали (*Города впереди, стр. 27*).

Впереди по маршруту: отображение предстоящих местоположений по маршруту или дороге, по которой вы движетесь (*Впереди по маршруту, стр. 26*).

Elevation: отображение изменений высоты впереди по маршруту.

Трафик: отображение дорожной обстановки по маршруту или в вашем регионе (*Просмотр дорожных происшествий по маршруту, стр. 29*). В некоторых регионах и на некоторых моделях устройств эта функция недоступна.

Данные поездки: отображение настраиваемых данных о поездке, например, данных о скорости или пробеге (*Просмотр данных поездки на карте, стр. 27*).

Функ. зап. трека: отображение данных трека для активного маршрута.

Повороты: отображение списка предстоящих поворотов на маршруте (*Просмотр поворотов и инструкций, стр. 22*).

Телефон: отображение списка последних телефонных вызовов на подключенном смартфоне, а также отображение функций, доступных во время телефонного вызова (*Опции, доступные при приеме вызова, стр. 34*).

Погода: отображение погодных условий в вашем регионе.



Управление музыкой: отображение элементов управления и сведений о мультимедиа.

Заплан. прибытие: отображение карты пункта назначения и поиск пункта назначения для грузовиков.

Pilot Flying J: отображение предстоящих стоянок Pilot Flying J Travel Centers™ по маршруту.

ПРИМЕЧАНИЕ. эта функция доступна только в Северной Америке.

Просмотр инструментов карты

- 1 На странице карты выберите пункт .
- 2 Выберите инструмент карты.
Инструмент карты отобразится у края карты.
- 3 После завершения работы с инструментом выберите .

Впереди по маршруту

Инструмент Впереди по маршруту предоставляет информацию о предстоящих местоположениях на вашем маршруте или на дороге, по которой вы движетесь. Можно просматривать предстоящие объекты по категориям, включая рестораны, заправочные станции или зоны отдыха.



Можно настроить категории для отображения в инструменте Впереди по маршруту.

Просмотр местоположений по маршруту

- 1 На странице карты выберите  > **Впереди по маршруту**.
Во время поездки инструмент карты показывает следующее место по дороге или маршруту.
- 2 Выберите один из следующих вариантов:
 - Если инструмент карты показывает категории, выберите одну из категорий, чтобы просмотреть список ближайших мест в этой категории.
 - Если инструмент карты показывает предстоящие места, выберите одно из мест, чтобы просмотреть его данные или проложить к нему маршрут.

Настройка категорий «Впереди по маршруту»

Категории местоположений, отображаемые в инструменте Впереди по маршруту, можно изменить.

- 1 На странице карты выберите  > **Впереди по маршруту**.
- 2 Выберите категорию.
- 3 Выберите .
- 4 Выберите один из следующих вариантов:
 - Чтобы переместить категорию вверх или вниз по списку, выберите и перетащите стрелку, расположенную рядом с именем нужной категории.
 - Чтобы изменить категорию, выберите ее.
 - Чтобы создать пользовательскую категорию, выберите категорию, а затем нажмите кнопку **Настроить поиск** и введите название компании или категории.
- 5 Выберите **Сохранить**.

Города впереди

Во время движения по автомагистралям или навигации по маршруту, в который входят автомагистрали, инструмент «Города впереди» предоставляет информацию о городах впереди по автомагистрали. Для каждого города инструмент карты показывает расстояние до съезда с автомагистрали и доступные пункты обслуживания аналогично информации о дорожных знаках на автомагистрали.

Обзор городов и пунктов обслуживания на съездах впереди по маршруту

- 1 На странице карты выберите  > **Города впереди**.

Во время движения по автомагистрали или по активному маршруту инструмент карты отображает информацию о городах и съездах впереди.
- 2 Выберите нужный город.

На устройстве отображается список объектов, расположенных в выбранном съезде в город, например заправочных станций, гостиниц или ресторанов.
- 3 Выберите местоположение, а затем выберите **Старт!**, чтобы начать навигацию.

Информация о поездке

Просмотр данных поездки на карте

Чтобы просматривать данные поездки на карте, необходимо сначала добавить этот инструмент в меню инструментов карты.

На странице карты выберите  > **Данные поездки**.

Просмотр пользовательской информации о поездке на карте

С помощью инструмента карты «Данные поездки» можно просматривать пользовательскую информацию о поездке на карте.

- 1 На странице карты выберите  > **Данные поездки**.
- 2 Выберите один из следующих вариантов:

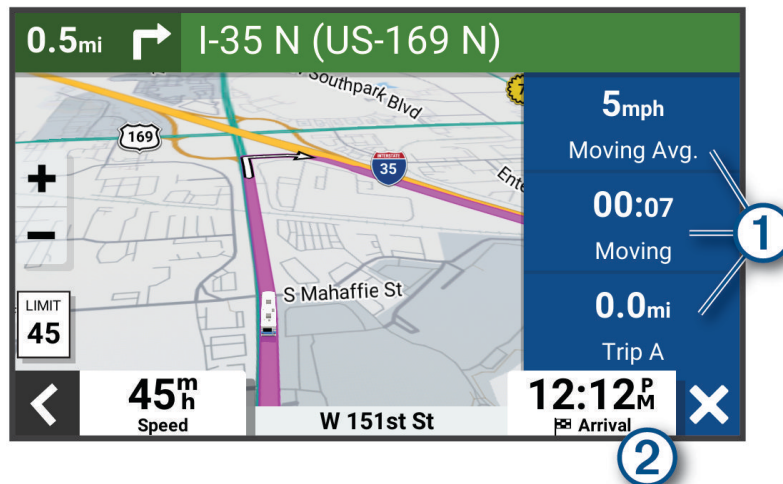

- Выберите поле данных в инструменте карты «Данные поездки» ① и выберите информацию для отображения в поле.
- Выберите настраиваемое поле данных карты ② и выберите информацию для отображения в поле.

Просмотр данных поездки

Инструмент «Данные о поездке» отображает скорость транспортного средства и статистические данные о движении по маршруту.

На странице карты выберите пункт **Скорость**.

Просмотр журнала поездки

Устройство позволяет записывать журнал поездки, который представляет собой пройденный вами путь, или трек.

- 1 Выберите  > **Отображение на карте** > **Слои карты**.
- 2 Установите флажок **Журнал поездки**.

Сброс данных счетчика движения

- 1 На странице карты выберите пункт **Скорость**.
- 2 Выберите  > **Сбросить данные**.
- 3 Выберите один из следующих вариантов:
 - Если навигация по маршруту не осуществляется, выберите пункт **Выбрать все**. При этом на первой странице будут сброшены все поля данных, за исключением спидометра.
 - Выберите **Сбросить суммарные данные**, чтобы сбросить данные поездки А и суммарные данные.
 - Выберите пункт **Сбросить поездку В**, чтобы сбросить одометр.
 - Выберите пункт **Сбросить максимальную скорость**, чтобы обнулить значение максимальной скорости.

Просмотр дорожных происшествий по маршруту

УВЕДОМЛЕНИЕ

Garmin не несет ответственности за точность и актуальность информации о дорожной обстановке.



Для использования этой функции устройство должно принимать данные о дорожной обстановке (*Трафик*, стр. 35).

На устройстве можно просмотреть дорожные происшествия на вашем маршруте или на дороге, по которой вы едете.



- 1 Во время навигации по маршруту выберите  > **Трафик**.
На панели в правой части карты отобразятся ближайшие дорожные происшествия.
- 2 Выберите дорожное происшествие, чтобы просмотреть дополнительные сведения.

Просмотр трафика на карте

На карте трафика с помощью цветового кода отображается интенсивность движения и заторы на близлежащих дорогах.

- 1 В главном меню выберите пункт  > **Трафик**.
- 2 При необходимости выберите  > **Обозначения**, чтобы просмотреть обозначения, используемые на карте трафика.

Поиск дорожных происшествий

- 1 В главном меню выберите пункт  > **Трафик**.
- 2 Выберите пункт  > **Происшествия**.
- 3 Выберите элемент в списке.
- 4 Если имеется несколько происшествий, используйте стрелки для просмотра других происшествий.

Настройка карты

Настройка слоев карты

Можно настроить, какие данные будут отображаться на карте, например топографические карты и изображения BirdsEye.

- 1 Выберите  > **Отображение на карте** > **Слои карты**.
- 2 Установите флажок рядом с каждым слоем, который необходимо отобразить на карте.

Изменение поля данных на карте

- 1 На карте выберите поле данных.
ПРИМЕЧАНИЕ. изменение поля Скорость не предусмотрено.
- 2 Выберите тип данных для отображения.

Изменение перспективы карты

- 1 Выберите  > **Отображение на карте** > **Вид автокарты**.
- 2 Выберите один из следующих вариантов:
 - Выберите пункт **По треку** для отображения двухмерной карты (2-D) и расположения текущего направления движения наверху страницы.
 - Выберите пункт **Север наверху**, чтобы включить отображение двухмерной карты (2-D); при этом верхняя часть карты ориентируется на север.
 - Выберите пункт **3-D**, чтобы включить отображение трехмерной карты.

Интерактивные службы, трафик и функции смартфона

ОСТОРОЖНО

Не читайте и не взаимодействуйте с уведомлениями во время вождения, так как это способствует отвлечению внимания, которое может привести к ДТП и стать причиной серьезной травмы или смерти.

Приложение Garmin Drive позволяет устройству получать умные уведомления и информацию в режиме реального времени, например информацию о трафике в реальном времени и информацию о погоде.

Данные о трафике в реальном времени: передает на устройство данные о трафике в режиме реального времени, например о дорожных происшествиях, заторах, зонах строительства и перекрытых дорогах (*Трафик*, стр. 35).

Метеоданные: отправляет информацию о погоде, дорожные условия и данные метеорадара в реальном времени на устройство (*Просмотр прогноза погоды*, стр. 37).

Уведомления со смартфона: отображение уведомлений и сообщений со смартфона на устройстве. Эта функция доступна не для всех языков.

Вызовы в режиме «hands-free»: прием и выполнение телефонных вызовов с помощью вашего устройства, а также использование устройства для громкой связи «hands-free». Если выбранный язык поддерживает функцию голосового управления, вы можете выполнять вызовы с помощью голосовых команд.

Отправка данных о местоположении на устройство: отправка данных о местоположении со смартфона на навигационное устройство.

Сопряжение со смартфоном

Можно выполнить сопряжение устройства Garmin со смартфоном и приложением Garmin Drive для активации дополнительных функций и доступа к информации в режиме реального времени (*Интерактивные службы, трафик и функции смартфона*, стр. 30).

- 1 Установите приложение Garmin Drive через магазин приложений на смартфоне.
- 2 Включите устройство Garmin и поместите его и смартфон на расстоянии не более 3 м (10 футов) друг от друга.
- 3 Откройте на телефоне приложение Garmin Drive.
- 4 Следуйте инструкциям на экране, чтобы войти в учетную запись Garmin и выполнить сопряжение и настройку.

Откроется панель управления основного приложения. После сопряжения устройств их подключение выполняется автоматически, если оба устройства включены и находятся в пределах радиуса действия.

Отключение функций Bluetooth (Android™)

При сопряжении телефона все совместимые функции Bluetooth включены по умолчанию. Отдельные функции Bluetooth можно отключить, сохранив подключение к другим используемым функциям.

- 1 Выберите  > **Беспроводные сети**.
- 2 Выберите один из следующих вариантов:
 - Чтобы отключить все функции Bluetooth, снимите флажок напротив Bluetooth.
 - Чтобы отключить только функцию вызовов в режиме «hands-free», выберите имя телефона и снимите флажок **Телефонные вызовы**.

Отображение или скрытие уведомлений приложения (Android)

Приложение Garmin Drive можно использовать для настройки типов уведомлений со смартфона, отображаемых на устройстве Garmin.

- 1 Откройте на телефоне приложение Garmin Drive.
- 2 Выберите  > **Умные уведомления**.
Появится список категорий приложений на смартфоне.
- 3 Выберите категорию, чтобы включить или выключить уведомления от этого типа приложений.



Отключение функций Bluetooth (iPhone)

При сопряжении телефона все совместимые функции Bluetooth включены по умолчанию. Отдельные функции Bluetooth можно отключить, сохранив подключение к другим используемым функциям.

- 1 Выберите  > **Беспроводные сети**.
- 2 Выберите один из следующих вариантов:
 - Чтобы отключить все функции Bluetooth, снимите флажок напротив Bluetooth.
 - Чтобы отключить функцию вызовов в режиме «hands-free», выберите имя телефона и снимите флажок **Телефонные вызовы**.

Отображение или скрытие категорий уведомлений (iPhone)

Для уведомлений, отображаемых на устройстве, можно использовать фильтры, отображая и скрывая отдельные категории.



- 1 Выберите  > **Беспроводные сети**.
- 2 Выберите **Службы смартфона**.
СОВЕТ.  выделяется цветом, когда активны службы.
- 3 Выберите **Умные уведомления**.
- 4 Установите флажки напротив уведомлений, которые нужно отобразить.

Значки состояния функций Bluetooth

Значки состояния отображаются в настройках Bluetooth рядом с каждым сопряженным устройством.

Выберите  > **Беспроводные сети**.

- Серый значок указывает на то, что функция неактивна или отключена для данного устройства.
- Цветной значок указывает на то, что функция подключена и активна для данного устройства.

	Вызов в режиме «hands-free»
	Умные уведомления
	Функции и службы Garmin Drive

Уведомления со смартфона

Если устройство подключено к приложению Garmin Drive, на устройстве Garmin можно просмотреть уведомления со смартфона, например текстовые сообщения, входящие вызовы или встречи в календаре.

ПРИМЕЧАНИЕ. возможно, потребуется подождать несколько минут, чтобы получить уведомления на навигационном устройстве, после того как оно выполнит подключение к приложению Garmin Drive. Если умные уведомления подключены и активны, то значок  в настройках Bluetooth выделяется цветом (*Значки состояния функций Bluetooth, стр. 31*).

Получение уведомлений

ОСТОРОЖНО

Не читайте и не взаимодействуйте с уведомлениями во время вождения, так как это способствует отвлечению внимания и может привести к ДТП, став причиной серьезной травмы или смерти.

Прежде чем использовать данную функцию, необходимо подключить устройство к поддерживаемому смартфону с приложением Garmin Drive (*Интерактивные службы, трафик и функции смартфона*, стр. 30).

На большинстве страниц при получении уведомления со смартфона появляется всплывающее окно. Перед просмотром уведомлений на устройстве во время движения необходимо подтвердить, что вы — пассажир, а не водитель.

ПРИМЕЧАНИЕ. если вы просматриваете карту, уведомления появляются в инструменте карты.

- Чтобы отклонить уведомление, выберите **ОК**.
Всплывающее окно закроется, однако на телефоне уведомление останется активным.
- Чтобы просмотреть уведомление, выберите **Просмотр**.
- Чтобы прослушать уведомление, выберите **Просмотр > Воспроизвести**.
Устройство воспроизведет уведомление, используя технологию преобразования текста в речь. Эта функция доступна не для всех языков.
- Чтобы выполнить дополнительные действия, например, закрыть уведомление на телефоне, выберите **Просмотр** и выберите один из параметров.

ПРИМЕЧАНИЕ. дополнительные действия доступны только для некоторых типов уведомлений и должны поддерживаться приложением, от которого поступило уведомление.

Получение уведомлений при просмотре карты

ОСТОРОЖНО

Не читайте и не взаимодействуйте с уведомлениями во время вождения, так как это способствует отвлечению внимания и может привести к ДТП, став причиной серьезной травмы или смерти.

Прежде чем использовать данную функцию, необходимо подключить устройство к поддерживаемому смартфону с приложением Garmin Drive (*Интерактивные службы, трафик и функции смартфона*, стр. 30).

При просмотре карты новые уведомления появляются в инструменте карты на краю экрана. Перед просмотром уведомлений на устройстве во время движения необходимо подтвердить, что вы — пассажир, а не водитель.

- Для отклонения уведомления выберите **✕** или ждите исчезновения всплывающего окна.
Всплывающее окно закроется, однако на телефоне уведомление останется активным.
- Чтобы просмотреть уведомление, нажмите на его текст.
- Чтобы прослушать уведомление, выберите **Воспроизвести сообщение**.
Устройство воспроизведет уведомление, используя технологию преобразования текста в речь. Эта функция доступна не для всех языков.

Просмотр списка уведомлений

Можно просмотреть список всех активных уведомлений.

1 Выберите > **Умные уведомления**.

Будет открыт список уведомлений. Непрочитанные уведомления показаны черным цветом, а прочитанные — серым.

2 Выберите один из следующих вариантов:

- Чтобы просмотреть уведомление, нажмите на его описание.
- Чтобы прослушать уведомление, выберите .

Устройство воспроизведет уведомление, используя технологию преобразования текста в речь. Эта функция доступна не для всех языков.

Навигация к адресу или местоположению с помощью приложения Garmin Drive

Приложение Garmin Drive можно использовать для поиска адреса, компании или объекта, а затем отправить их на устройство Garmin для навигации.

- 1 В приложении Garmin Drive выберите **Куда?**.
- 2 Выберите один из следующих вариантов:
 - Для поиска адреса рядом с вами введите название улицы и номер дома.
 - Для поиска адреса в другом городе введите название улицы, номер дома, город и регион.
 - Для поиска компании по названию введите все название или его часть.
 - Для поиска города введите название города и региона.

По мере ввода текста подсказки появляются под полем поиска.

- 3 Выберите предлагаемый результат поиска.
Приложение отображает местоположение на карте.
- 4 Выберите **Старт!**, чтобы начать навигацию.

Устройство Garmin начнет навигацию к выбранному местоположению, а местоположение будет добавлено в список недавних поисковых запросов в меню **Куда?**.

Вызовы в режиме «hands-free»

ПРИМЕЧАНИЕ. большинство телефонов поддерживают подключение к устройству и могут использоваться для работы с ним, однако совместимость конкретных моделей не гарантируется. При установке соединения с телефоном могут поддерживаться не все функции.

Технология беспроводной связи Bluetooth позволяет подключить устройство к мобильному телефону и использовать его в качестве гарнитуры «hands-free» (*Интерактивные службы, трафик и функции смартфона*, стр. 30). После подключения можно совершать или принимать вызовы с помощью устройства.

Выполнение вызова

Набор номера



- 1 Выберите  > **Телефон** > **Набор**.
- 2 Введите номер.
- 3 Выберите **Набор**.

Вызов контакта из телефонной книги

При каждом подключении телефона к устройству из него загружается телефонная книга. Телефонная книга становится доступной через несколько минут. Некоторые телефоны не поддерживают эту функцию.

- 1 Выберите  > **Телефон** > **Телефон. книга**.
- 2 Выберите контакт.
- 3 Выберите **Вызов**.

Вызов местоположения

- 1 Выберите  > **Телефон** > **Обзор категорий**.
- 2 Выберите нужный объект.
- 3 Выберите  > **Вызов**.

Прием входящего вызова

При поступлении вызова выберите **Ответ**. или **Игнорировать**.

Использование журнала вызовов

При каждом подключении телефона к устройству из него загружается журнал вызовов. Журнал вызовов становится доступен через несколько минут. Некоторые телефоны не поддерживают эту функцию.

1 Выберите  > **Телефон** > **Журнал вызовов**.

2 Выберите категорию.

На экран будет выведен список вызовов; последние вызовы будут располагаться в верхней части списка.

3 Выберите нужный вызов.

Опции, доступные при приеме вызова

Опции, доступные при приеме вызова, отображаются во время ответа на вызов. Ваш телефон может не поддерживать некоторые опции.

СОВЕТ. если вы закрыли страницу с опциями, доступными при приеме вызова, вы можете открыть ее снова, выбрав пункт  на любом экране. Также можно выбрать вызываемого абонента на карте.

• Для выполнения вызова по конференц-связи выберите пункт **Добавить вызов**.

• Для передачи звука на телефон выберите **Выполняется вызов через навигатор**.

СОВЕТ. этой функцией можно воспользоваться для завершения соединения по Bluetooth без прерывания звонка, а также в том случае, если разговор требует конфиденциальности.

• Для использования клавиатуры выберите **Клавиатура**.

СОВЕТ. эту функцию можно использовать при доступе к автоматизированным системам, например к голосовой почте.

• Чтобы отключить микрофон, выберите пункт **Без звука**.

• Чтобы завершить разговор, выберите пункт **Завершить**.

Сохранение домашнего номера телефона

СОВЕТ. чтобы указать другой домашний номер телефона, отредактируйте данные для объекта "Дом" в списке сохраненных местоположений (*Изменение сохраненного местоположения, стр. 18*).

1 Выберите  > **Телефон** >  > **Указать дом. ном. тел.**

2 Введите домашний номер телефона.

3 Выберите **Готово**.

Звонок домой

Прежде чем совершать вызовы на телефон домашнего местоположения, необходимо указать его номер телефона.

Выберите  > **Телефон** > **Звонок домой**.

Отключение устройства Bluetooth

Устройство Bluetooth можно временно отключить, не удаляя его из списка сопряженных устройств. В дальнейшем устройство Bluetooth можно будет по-прежнему автоматически подключать к устройству Garmin.

1 Выберите  > **Беспроводные сети**.

2 Выберите отключаемое устройство.

3 Выберите **Отключить**.

Удаление сопряженного телефона

Для того чтобы отключить автоматическое подключение телефона к устройству, можно удалить сопряжение с ним.

1 Выберите  > **Беспроводные сети**.

2 Укажите телефон и выберите пункт **Отключить устройство**.

Трафик

УВЕДОМЛЕНИЕ

Garmin не несет ответственности за точность и актуальность информации о дорожной обстановке.

Устройство может предоставлять сведения о заторах на дороге впереди или на маршруте. Вы можете настроить объезд заторов при расчете маршрутов и поиск нового маршрута к пункту назначения, если происходит большая задержка из-за затора на активном маршруте (*Настройки данных о дорожной обстановке, стр. 48*). Карта трафика позволяет просматривать карту с информацией о заторах поблизости от вас.

Для предоставления информации о дорожной обстановке устройство должно получать данные о дорожной обстановке.

- Все модели устройств могут получать данные о дорожной обстановке без оформления подписки при помощи приложения Garmin Drive .

Данные о дорожной обстановке доступны не везде. Дополнительные сведения о регионах с доступом к данным о дорожной обстановке см. на веб-сайте garmin.com/traffic.

Получение информации о трафике со смартфона

Это устройство может без действующей подписки получать информацию о трафике при подключении к смартфону, на котором запущено приложение Garmin Drive.

- 1 Подключите устройство к приложению Garmin Drive (*Интерактивные службы, трафик и функции смартфона, стр. 30*).
- 2 На устройстве Garmin выберите  > **Трафик** > **Трафик** и убедитесь, что параметр **Трафик** выбран.

Включение информации о дорожной обстановке

Информацию о дорожной обстановке можно включить или отключить.

- 1 Выберите пункт  > **Трафик**.
- 2 Установите флажок **Трафик**.

Функции с голосовым управлением

ОСТОРОЖНО

Для понимания цели ваших голосовых запросов в устройстве Garmin используется обработка естественного языка. Вы можете задавать вопросы или произносить команды на естественном языке, используя полные предложения. В руководстве приведено большое количество примеров голосовых команд, но вы можете поэкспериментировать с тем, как разговаривать с устройством, используя наиболее удобный для вас стиль общения.

Навигационная система Garmin с голосовым управлением позволяет выполнять поиск местоположений и адресов, запускать навигацию по маршруту с подробными инструкциями, совершать вызовы в режиме «hands-free» и пользоваться большим количеством других функций. Для запуска навигационной системы Garmin с голосовым управлением произнесите команду «OK, Garmin», а затем произнесите запрос.

ПРИМЕЧАНИЕ. для некоторых моделей устройств и языков эта функция не поддерживается.

Советы по использованию голосового управления

- Говорите обычным голосом в направлении устройства.
- Чтобы повысить точность распознавания голоса, постарайтесь устранить фоновые шумы (голоса людей, звук радио).
- При необходимости следует отвечать на подсказки.

Запуск голосовой активации навигации Garmin

Голосовая активация навигации Garmin позволяет использовать простые голосовые команды для поиска местоположений и адресов, осуществлять навигацию по маршруту с подробными инструкциями, совершать вызовы в режиме «hands-free» и использовать другие функции.

- Скажите «OK, Garmin» и произнесите голосовую команду.

Например, можно произнести следующие фразы:

- «OK, Garmin, take me home».
- «OK, Garmin, where's the library?»

Начало навигации по маршруту

Навигация к сохраненному местоположению с помощью голосовых команд

Рекомендуется запускать навигацию на устройстве Garmin каждый раз, когда вы отправляетесь к сохраненному местоположению, даже если вы знаете, как туда добраться. Ваше устройство может помочь вам избежать задержек, связанных с заявленными заторами и ремонтными работами на дорогах, которые могут повлиять на ваш маршрут.

Для запуска навигации к сохраненным местоположениям можно использовать голосовые команды, подобные приведенным ниже ([Сохранение местоположений](#), стр. 17).

- «OK, Garmin, take me home».
- «OK, Garmin, take me to work».
- «OK, Garmin, start a route to school».

Навигация по адресу с помощью голосовых команд

Для запуска навигации по расположенному рядом адресу или адресу в определенном городе можно использовать голосовые команды, подобные приведенным ниже.

- «OK, Garmin, take me to One Garmin Way».
- «OK, Garmin, start a route to twelve hundred East 151st Street in Olathe, Kansas».

Навигация к местоположению компании или местоположению с заданным названием с помощью голосовых команд

Вы можете использовать голосовые команды, подобные приведенным ниже, чтобы найти компанию или местоположение по названию или категории и запустить навигацию до них.

Местоположения, расположенные рядом с текущим

- «OK, Garmin, find a coffee shop».
- «OK, Garmin, where's the library?»
- «OK, Garmin, take me to Starbucks».

Местоположения, расположенные рядом с другим городом

- «OK, Garmin, find Mexican food near Denver, Colorado».
- «OK, Garmin, find The Field Museum near Chicago, Illinois».
- «OK, Garmin, find Casa Bonita near Denver, Colorado».

Местоположения, расположенные рядом с перекрестком

- «OK, Garmin, find barbecue near 12th Street and Vine Street».
- «OK, Garmin, find Arthur Bryant's Barbecue near 12th Street and Vine Street».

Навигация до города или перекрестка с помощью голосовых команд

Вы можете использовать голосовые команды, подобные приведенным ниже, чтобы найти город или перекресток и запустить навигацию до него.

- «OK, Garmin, find Chandler, Arizona».
- «OK, Garmin, find Michigan Avenue and Erie Street».

Проверка времени прибытия

Пока маршрут активен, с помощью голосового управления вы можете проверить приблизительное время прибытия в пункт назначения.

Произнесите ««OK, Garmin, what time will we arrive?»».

Остановка навигации по маршруту с помощью голосовых команд

Вы можете использовать голосовые команды, подобные приведенным ниже, чтобы остановить навигацию по маршруту.

- «OK, Garmin, stop the route».
- «OK, Garmin, stop navigating».

Выполнение вызова при помощи голосового управления

Для вызова контакта из телефонной книги сопряженного смартфона можно использовать голосовое управление.

Произнесите ««OK, Garmin, call»» и назовите имя контакта.

Например вы можете сказать ««OK, Garmin, call Mom»».

Изменение настроек устройства при помощи голоса

При помощи следующих фраз вы можете задать настройки устройства в диапазоне от 0 до 10.

- «OK, Garmin, increase the volume».
- «OK, Garmin, set the volume to 0».
- «OK, Garmin, set the volume to 9».
- «OK, Garmin, decrease the brightness».
- «OK, Garmin, set the brightness to 5».

Приложения

Просмотр руководства пользователя на устройстве

Можно просмотреть полное руководство пользователя на множестве языков на экране устройства.

- 1 Выберите  > **Руководство пользователя**.

Руководство пользователя будет отображено на том же языке, что и текст программного обеспечения (*Настройки языка и клавиатуры, стр. 48*).

- 2 Выберите , чтобы найти руководство пользователя (дополнительно).

Просмотр прогноза погоды

УВЕДОМЛЕНИЕ

Garmin не несет ответственности за точность и актуальность метеоданных.

Для использования этой функции устройство должно получать метеоданные. Чтобы получать метеоданные, устройство можно подключить к приложению Garmin Drive (*Интерактивные службы, трафик и функции смартфона, стр. 30*).

- 1 Выберите  > **Погода**.

На устройстве отобразится информация о текущей погоде и прогноз погоды на следующие несколько дней.

- 2 Выберите день.



На экране появится подробный прогноз на этот день.

Просмотр прогноза погоды в другом городе

- 1 Выберите пункт  > **Погода** > **Текущ. местоположение**.
- 2 Выберите один из указанных ниже вариантов.
 - Чтобы просмотреть погоду в одном из городов, добавленных в список Избранного, выберите в списке город.
 - Чтобы добавить город в список «Избранное», выберите пункт **Добавить город** и введите его название.

Просмотр данных метеорадара

Прежде чем использовать данную функцию, необходимо подключить устройство к поддерживаемому смартфону с приложением Garmin Drive (*Интерактивные службы, трафик и функции смартфона, стр. 30*).



- 1 Выберите  > **Метеорадар**.
- 2 Нажмите , чтобы включить анимацию метеорадара.

Просмотр метеопредупреждений

Прежде чем использовать данную функцию, необходимо подключить устройство к поддерживаемому смартфону с приложением Garmin Drive (*Интерактивные службы, трафик и функции смартфона, стр. 30*).

ПРИМЕЧАНИЕ. данная функция доступна не во всех регионах.



Во время навигации при помощи устройства на карте могут отображаться метеопредупреждения. Кроме того, устройство позволяет просмотреть карту дорожных условий исходя из метеорологической ситуации в текущем местоположении или в выбранном городе.

- 1 Выберите  > **Погода**.
- 2 Если необходимо, выберите город.
- 3 Выберите пункт  > **Метеопредупреждения**.

Просмотр информации о дорожных условиях

Прежде чем использовать данную функцию, необходимо подключить устройство к поддерживаемому смартфону с приложением Garmin Drive (*Интерактивные службы, трафик и функции смартфона, стр. 30*).

Вы можете просматривать дорожные условия исходя из метеорологической ситуации в вашем регионе, на маршруте или в другом городе.

- 1 Выберите  > **Погода**.
- 2 Если необходимо, выберите город.
- 3 Выберите пункт  > **Дорожные условия**.



Планировщик маршрутов

Чтобы создать и сохранить маршрут для последующего использования при навигации, можно воспользоваться планировщиком маршрутов. Эта функция может оказаться полезной при планировании маршрута доставки, отпуска или поездки. При необходимости дополнительной настройки сохраненный маршрут можно отредактировать, включая изменение порядка местоположений, добавление предлагаемых интересных мест и добавление точек пролегания.





Планировщик маршрутов также можно использовать для редактирования и сохранения активного маршрута.

Планирование маршрута

В маршрут может входить большое количество местоположений, но при этом он обязательно должен включать в себя начальное местоположение и один пункт назначения. Начальная точка — это местоположение, из которого вы планируете начать маршрут. Если вы начнете маршрут из другого местоположения, устройство обеспечивает возможность сначала проследовать в начальную точку. В случае поездки туда и обратно начальная точка и конечный пункт назначения могут совпадать.



- 1 Выберите  > **Планировщик маршр.** > **Создать маршрут.**
- 2 Выберите пункт **Выбрать начальный пункт.**
- 3 Выберите местоположение для начальной точки и нажмите **Выбрать.**
- 4 Выберите пункт **Выбрать пункт назначения.**
- 5 Выберите местоположение для пункта назначения и нажмите **Выбрать.**
- 6 Выберите **Добавить местоположение**, чтобы добавить дополнительные местоположения (необязательно).
- 7 После добавления всех требуемых местоположений выберите **Далее** > .
- 8 Введите имя, затем выберите пункт **Готово.**

Редактирование и изменение порядка местоположений в маршруте

- 1 Выберите **Планировщик маршр..**
- 2 Выберите сохраненный маршрут.
- 3 Выберите пункт **Список.**
- 4 Выберите нужное местоположение.
- 5 Выберите один из следующих вариантов:
 - Чтобы изменить местоположение, коснитесь значка  и укажите новое местоположение.
 - Чтобы переместить местоположение вверх или вниз, выберите  и перетащите местоположение в новую позицию в маршруте.
 - Чтобы добавить новое местоположение после выбранного местоположения, выберите .
 - Для удаления местоположения выберите .

Изменение параметров прокладывания маршрута

Можно настраивать способ, с помощью которого устройство рассчитывает маршрут.

- 1 Выберите  > **Планировщик маршр..**
- 2 Выберите сохраненный маршрут.
- 3 Выберите .
- 4 Выберите один из следующих вариантов:
 - Для добавления точек пролегания маршрута нажмите  и выберите не менее одного местоположения.
 - Для изменения режима расчета маршрута коснитесь сегмента маршрута и выберите режим расчета.

Навигация по сохраненному маршруту

- 1 Выберите  > **Планировщик маршр..**
- 2 Выберите сохраненный маршрут.
- 3 Выберите **Старт!**.
- 4 Выберите первое местоположение, к которому требуется проложить маршрут, и нажмите **ОК.**
- 5 Выберите **Начать.**

Устройство рассчитывает маршрут от текущего местоположения до указанного, а затем обеспечивает навигацию к оставшимся пунктам назначения маршрута в соответствующем порядке.

Редактирование и сохранение активного маршрута

Если маршрут является активным, то для редактирования и сохранения маршрута можно использовать планировщик маршрутов.

- 1 Выберите  > **Планировщик маршрутов**. > **Мой активный маршрут**.
- 2 Отредактируйте маршрут с помощью любых функций планировщика маршрутов.
Каждый раз при внесении изменений производится перерасчет маршрута.
- 3 Выберите **ОК** для сохранения маршрута, который впоследствии можно будет повторно использовать для навигации (необязательно).

Программы лояльности

С помощью устройства Garmin вы можете получать доступ к программам лояльности на некоторых туристических стоянках в США, включая Pilot Flying J Travel Centers. Приложения программ лояльности можно использовать на устройстве Garmin для проверки баланса баллов и другой информации о программе лояльности. Чтобы активировать функции программы лояльности, войдите в учетную запись программы лояльности в приложении Garmin Drive.



ПРИМЕЧАНИЕ. данная функция доступна только в США.

Ведение журнала ТО

В устройство можно ввести дату техосмотра или техобслуживания автомобиля, а также показания одометра в этот момент. В устройстве содержится несколько категорий ТО; также можно вводить пользовательские категории (*Добавление категорий ТО, стр. 40*).



- 1 Выберите  > **Журнал ТО**.
- 2 Выберите категорию ТО.
- 3 Выберите **Добавить запись**.
- 4 Введите показания одометра и выберите **Далее**.
- 5 Введите комментарий (не обязательно).
- 6 Выберите **Готово**.

Добавление категорий ТО



- 1 Выберите  > **Журнал ТО**.
- 2 Выберите  > **Добавить категорию**.
- 3 Введите имя категории и нажмите **Готово**.

Удаление категорий ТО

При удалении категории ТО удаляются и все записи о ТО.

- 1 Выберите  > **Журнал ТО**.
- 2 Выберите  > **Удалить категории**.
- 3 Выберите категории ТО, которые необходимо удалить.
- 4 Выберите **Удалить**.

Переименование категорий ТО



- 1 Выберите  > **Журнал ТО**.
- 2 Выберите категорию, которую необходимо переименовать.
- 3 Выберите пункт  > **Переимен. категорию**.
- 4 Введите имя и нажмите **Готово**.

Редактирование записи о ТО

В записи о техническом обслуживании (ТО) можно изменить комментарий, показания одометра и дату прохождения ТО.

- 1 Выберите  > **Журнал ТО**.
- 2 Выберите категорию.
- 3 Выберите нужное поле.
- 4 Введите новую информацию и нажмите **Готово**.

Удаление записей о ТО

- 1 Выберите  > **Журнал ТО**.
- 2 Выберите категорию ТО.
- 3 Выберите  > **Удалить записи**.
- 4 Выберите записи о ТО, которые необходимо удалить.
- 5 Выберите **Удалить**.

Камеры трафика photoLive

Прежде чем использовать данную функцию, необходимо подключить устройство к приложению Garmin Drive (*Интерактивные службы, трафик и функции смартфона, стр. 30*).

Камеры трафика photoLive в режиме реального времени предоставляют изображения дорожной обстановки на крупных дорогах и перекрестках.

Служба photoLive доступна не во всех регионах.

Просмотр и сохранение камер трафика photoLive

Можно просматривать изображения с расположенных поблизости камер трафика в режиме реального времени. Также можно сохранить камеры трафика в местах, куда вы часто ездите.

- 1 Выберите  > **photoLive**.
- 2 Выберите **Нажм., чтобы добавить**
- 3 Выберите дорогу.
- 4 Выберите местоположение камеры трафика.
Окно предварительного просмотра для изображения с камеры, полученного в режиме реального времени, отображается рядом с местоположением камеры. Можно выбрать предварительный просмотр изображения, чтобы увидеть изображение в полноэкранном режиме.
- 5 Выберите **ОК**, чтобы сохранить камеру (не обязательно).
Предварительный просмотр миниатюрного изображения камеры добавлен на главный экран приложения photoLive.

Просмотр камер трафика photoLive на карте

Инструмент карты photoLive показывает камеры трафика на дороге впереди.

- 1 На карте выберите  > **photoLive**.
Устройство покажет изображение в режиме реального времени с ближайшей к вам камеры трафика по пути, а также расстояние до камеры. Когда вы проедете мимо камеры, устройство будет загружать изображение в реальном времени со следующей камеры по пути.
- 2 Если камер на дороге не обнаружено, выберите **Найти камеры**, чтобы просмотреть или сохранить камеры трафика, находящиеся поблизости (дополнительно).

Сохранение камеры трафика

- 1 Выберите  > photoLive.
- 2 Выберите пункт **Нажм., чтобы добавить**.
- 3 Выберите камеру трафика.
- 4 Выберите **ОК**.

Приложение Garmin PowerSwitch™

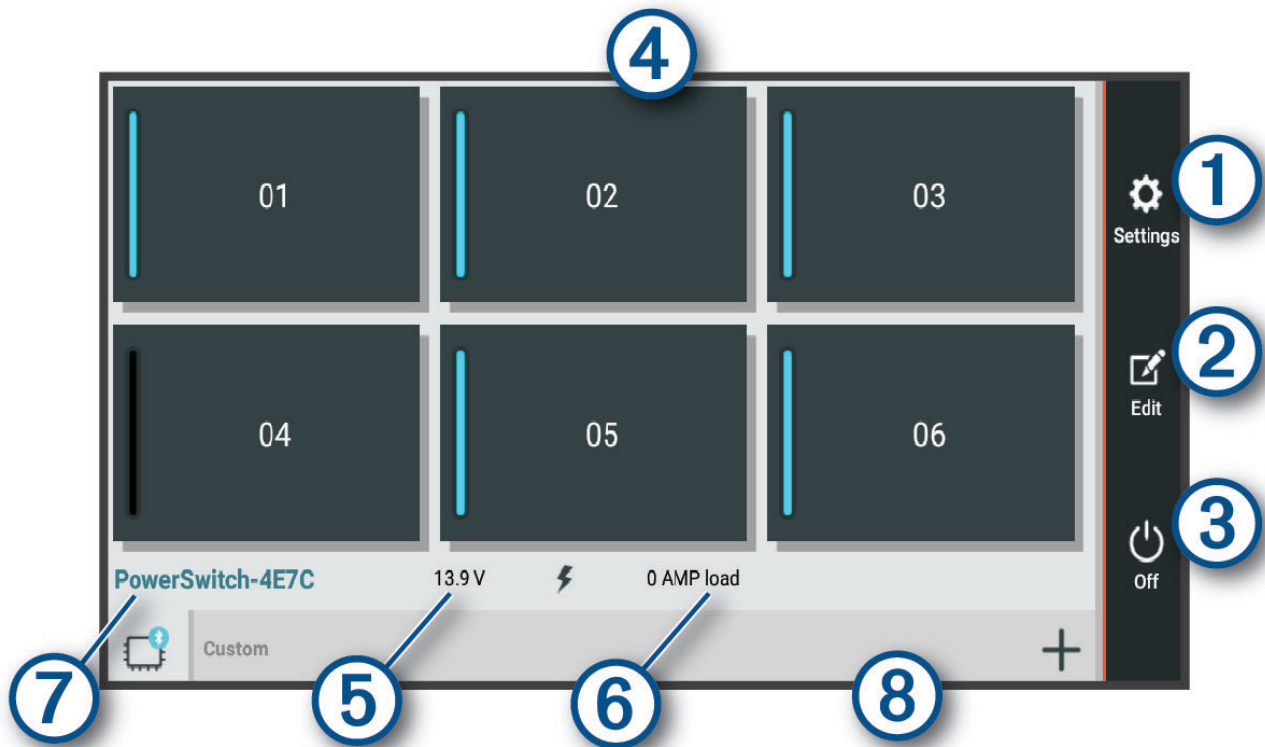

	Открывает меню настроек приложения
	Вход в режим редактирования для настройки компоновки и функций приложения
	Выключение всех выходов
	Активация каждого подключенного выхода
	Отображение входного напряжения
	Отображение общей силы тока выбранного устройства Garmin PowerSwitch
	Отображение имени устройства
	Отображение вкладок устройства Garmin PowerSwitch и пользовательских вкладок

Активация выключателя питания



Перед использованием приложения Garmin PowerSwitch для активации переключателя необходимо установить устройство Garmin PowerSwitch в транспортном средстве и выполнить сопряжение с приложением Garmin PowerSwitch.

В приложении Garmin PowerSwitch выберите кнопку питания для включения или выключения переключателя.

Выключение всех переключателей

Выберите .

Настройка кнопки

- 1 На экране приложения Garmin PowerSwitch выберите .
Приложение перейдет в режим редактирования.
- 2 Выберите  на кнопке, которую необходимо настроить.
- 3 Выберите один из следующих вариантов:
 - Чтобы изменить имя кнопки, выберите поле **Метка кнопки** и введите имя.
 - Чтобы добавить значок на кнопку, выберите поле **Значок** и выберите значок.
 - Чтобы изменить цвет кнопки, выберите цвет.
 - Чтобы изменить режим кнопки, выберите режим кнопки.
 - Для регулировки интенсивности переключателя используйте ползунок.
 - Чтобы настроить активацию кнопки с помощью управляющей команды, выберите управляющую команду.
- 4 Выберите .
- 5 Выберите пункт **Готово**.

Назначение переключателя управляющему входу



Перед использованием функций управляющих входов необходимо подключить управляющий вход к устройству Garmin PowerSwitch (*Подключение входа управления, стр. 58*).

Можно настроить включение одного или нескольких переключателей при получении устройством Garmin PowerSwitch сигнала от управляющего входа.



- 1 Выберите пункт .
- 2 Выберите используемое устройство Garmin PowerSwitch.
- 3 Выберите управляющий вход.
- 4 Выберите один или несколько переключателей.

Добавление пользовательской компоновки



В приложение Garmin PowerSwitch можно добавить вкладку пользовательской компоновки. Кнопки, добавленные в пользовательскую компоновку, могут управлять несколькими переключателями одновременно.

- 1 В приложении Garmin PowerSwitch выберите .
Устройство перейдет в режим редактирования.
- 2 Выберите .



Добавление кнопки в пользовательскую компоновку

- 1 В приложении Garmin PowerSwitch выберите вкладку пользовательской компоновки.
- 2 Выберите .
Приложение перейдет в режим редактирования.
- 3 Выберите **Добавить кнопку**.
- 4 На новой кнопке выберите .
- 5 Выберите один из следующих вариантов:
 - Чтобы изменить имя кнопки, выберите поле **Метка кнопки** и введите имя.
 - Чтобы добавить значок на кнопку, выберите поле **Значок** и выберите значок.
 - Чтобы изменить цвет кнопки, выберите цвет.
- 6 Выберите **Добавить действие**.
- 7 При необходимости выберите устройство Garmin PowerSwitch и переключатель.
- 8 Выберите действие:
 - Чтобы настроить кнопку для включения или выключения переключателя при каждом нажатии, выберите **Переключение**.
 - Чтобы настроить кнопку для включения переключателя, выберите пункт **Включение**.
 - Чтобы настроить кнопку для выключения переключателя, выберите пункт **Выключить**.
- 9 Выберите режим кнопки:
 - Чтобы настроить активацию кнопки одним нажатием, выберите **Средняя**.
 - Чтобы настроить активацию кнопки только при ее касании, выберите **Мгновенный**.
 - Чтобы настроить кнопку на повторное включение и выключение, выберите **Импульс** и выберите интервалы времени.
- 10 Если применимо, используйте ползунок для настройки яркости.
- 11 Выберите .
- 12 При необходимости выберите **Добавить действие**, чтобы добавить дополнительные действия для кнопки.
Для каждого переключателя на устройстве Garmin PowerSwitch можно добавить одно действие.

Организация кнопок в пользовательской компоновке

- 1 В приложении Garmin PowerSwitch выберите вкладку пользовательской компоновки.
- 2 Выберите .
Приложение перейдет в режим редактирования.
- 3 Удерживайте значок  на кнопке, которую необходимо переместить, и перетащите ее в новое место.

Удаление пользовательской компоновки или кнопки

- 1 В приложении Garmin PowerSwitch выберите вкладку пользовательской компоновки.
- 2 Выберите .
Приложение перейдет в режим редактирования.
- 3 Выберите один из следующих вариантов:
 - Чтобы удалить кнопку, нажмите значок  на кнопке, которую необходимо удалить.
 - Чтобы удалить вкладку компоновки, нажмите значок  на вкладке компоновки.



Программы

Программы позволяют автоматизировать работу устройства Garmin PowerSwitch. При настройке программы на совместимом навигаторе Garmin переключатели устройства автоматически включаются и выключаются при наступлении заданных условий программы. Например, можно настроить программу включения переключателя в определенное время каждый день или при достижении транспортным средством определенной скорости. Программы доступны только при использовании совместимого навигатора Garmin.



Добавление программы

- 1 В приложении Garmin PowerSwitch выберите  > **Программы**.
- 2 При необходимости выберите **Добавить программу**.
- 3 Выберите **Когда**.
- 4 Выберите активатор:
 - Чтобы настроить активацию переключателя при достижении автомобилем определенной скорости, выберите **Скорость** > **Далее** и следуйте инструкциям на экране для ввода пороговых значений скорости.
 - Чтобы настроить активацию переключателя в определенное время каждый день, выберите **Время** > **Далее** и введите время.
 - Чтобы настроить активацию переключателя на рассвете, выберите **Восход**.
 - Чтобы настроить активацию переключателя на закате, выберите **Заход солнца**.
- 5 Выберите **Добавить действие**.
- 6 Выберите устройство, переключатель, действие и режим кнопки.
- 7 При необходимости отрегулируйте уровень яркости с помощью ползунка.
- 8 Выберите **Сохранить**.

Редактирование программы

- 1 В приложении Garmin PowerSwitch выберите  > **Программы**.
- 2 Нажмите значок  в программе, которую необходимо отредактировать.
- 3 Выберите один из следующих вариантов:
 - Чтобы изменить активатор программы, выберите **Когда** и выберите активатор.
 - Чтобы изменить действие, выберите значок  в действии, которое необходимо изменить, и обновите действие.
 - Чтобы добавить в программу действие, выберите **Добавить действие** и введите информацию о действии.
- 4 Выберите **Сохранить**.

Удаление программы

- 1 В приложении Garmin PowerSwitch выберите  > **Программы**.
- 2 Нажмите значок  в программе, которую необходимо удалить.

Настройки

Настройки карты и транспортного средства

Выберите  > **Отображение на карте**.

Значок транспортного средства на карте: выбор значка для обозначения текущего местоположения транспортного средства на карте.

Вид автокарты: выбор перспективы на странице карты.

Детализация карты: выбор уровня детализации карты. Для вывода карт с высоким уровнем детализации может потребоваться больше времени.

Тема карты: изменение цветовой схемы карты.

Слои карты: выбор данных, которые будут отображаться на карте (*Настройка слоев карты, стр. 29*).

Автомасштаб: автоматический выбор масштаба для удобства просмотра карты. Когда эта функция отключена, изменение масштаба выполняется вручную.

Мои Карты: выбор установленных карт, используемых на устройстве.

Активация карт

Вы можете активировать карты, установленные на устройстве.

СОВЕТ. чтобы приобрести дополнительные картографические продукты, перейдите на веб-сайт garmin.com/maps.

1 Выберите пункт  > **Отображение на карте** > **Мои Карты**.

2 Выберите карту.

Настройки навигации

Выберите  > **Навигация**.

Режим расчета: выбор способа расчета маршрута.

Объезды: выбор типов дорог, которые не следует включать в маршрут.

Пользовательские объезды: выбор определенных дорог и областей, которые не следует включать в маршрут.

Сборы и пошлины: установка настроек для объезда платных дорог и виньеток.

ПРИМЕЧАНИЕ. данная функция доступна не во всех регионах.

Природоохранные зоны: указание областей, которые не следует включать в маршрут, так как на их территории могут действовать экологические ограничения, распространяющиеся на ваше транспортное средство.

Режим ограничения: отключение всех функций, требующих внимания.

Имитация GPS: отключение на навигаторе приема сигнала GPS в целях экономии заряда батареи.

Включение имитации определения местоположения

Если устройство находится в помещении или сигнал со спутников не принимается, можно включить функцию имитации определения местоположения по GPS для прокладывания маршрутов из смоделированного местоположения.

1 Выберите  > **Навигация** > **Имитация GPS**.

2 В главном меню выберите **Карта**.

3 Дважды нажмите на карту, чтобы выбрать область.

В нижней части экрана будет показан адрес объекта.

4 Выберите описание местоположения.

5 Выберите **Задать местоположение**.

Настройки беспроводной сети

Настройки беспроводной сети позволяют управлять сетями Wi-Fi, сопряженными устройствами Bluetooth и функциями Bluetooth.

Выберите  > **Беспроводные сети**.

Bluetooth: включение технологии беспроводной связи Bluetooth.

Имя сопряженного устройства: имена сопряженных устройств Bluetooth появляются в меню. Можно выбрать имя устройства, чтобы изменить настройки функции Bluetooth для этого устройства.

Поиск устройств: поиск расположенных рядом устройств Bluetooth.

Имя: ввод псевдонима для идентификации устройства на других устройствах с поддержкой беспроводной технологии Bluetooth.

Wi-Fi: включает модуль Wi-Fi.

Сохраненные сети: позволяет редактировать или удалять сохраненные сети.

Поиск сетей: поиск ближайших сетей Wi-Fi ([Подключение к сети Wi-Fi, стр. 50](#)).

Настройки помощи водителю

Выберите  > **Помощь водителю**.

Оповещения водителя: включение или отключение оповещений о предстоящих зонах или дорожных условиях ([Функции оповещения водителя, стр. 7](#)).

Оповещ. о превыш. скор.: оповещение при превышении ограничения скорости.

Reduced Speed Tone: предупреждение о снижении ограничения скорости.

Предварительный просмотр маршрута: отображение предварительного просмотра основных дорог, используемых в маршруте, при запуске навигации.

Планирование перерыва: напоминание о необходимости сделать перерыв и отображение предстоящих пунктов обслуживания после управления автомобилем в течение длительного времени. Вы можете включать и отключать напоминания о перерывах и предстоящих пунктах обслуживания.

Оповещения о сближении: оповещение при приближении к камере контроля скорости или камере контроля проезда на запрещающий сигнал светофора.

Заплан. прибытие: отображение карты пункта назначения в конце маршрута.

Настройки оповещений о сближении

ПРИМЕЧАНИЕ. для того чтобы отображались оповещения о точках сближения, у вас должны быть загружены пользовательские объекты (POI).

ПРИМЕЧАНИЕ. данная функция доступна не во всех регионах.

Выберите  > **Помощь водителю** > **Оповещения о сближении**.

Аудио: выбор стиля оповещения о точках сближения.

Оповещения: выбор типа точек сближения, для которых будут воспроизводиться оповещения.

Настройки экрана

Выберите пункт  > **Экран**.

Цветовой режим: выбор дневного или ночного режима отображения цветов. В случае выбора опции Авто устройство выполняет автоматическое переключение между дневным и ночным режимом отображения цветов на основе времени суток.

Яркость: регулировка яркости экрана.

Отключение экрана: установка времени бездействия, по истечении которого устройство переходит в спящий режим, если питание осуществляется от батареи.

Снимок экрана: создание снимка экрана устройства. Снимки экрана сохраняются в папке Screenshot в памяти устройства.

Настройки данных о дорожной обстановке

В главном меню выберите пункт  > **Трафик**.

Трафик: включает функцию отслеживания дорожной обстановки.

Текущий провайдер: выбор поставщика, передающего данные о дорожной обстановке. При установке опции Авто оптимальные данные о дорожной обстановке будут выбираться автоматически.

Подписки: отображение текущих подписок на данные о дорожной обстановке.

Оповещения о трафике: установка плотности движения, при которой устройство должно отображать оповещение о дорожной обстановке.

Настройки единиц измерения и времени

Чтобы отобразить страницу настроек единиц измерения и времени, в главном меню выберите пункт  > **Единицы и время**.

Текущее время: установка времени на устройстве.

Формат времени: выбор формата отображения времени: 12-часовой, 24-часовой или UTC.

Единицы измерения: указание единиц измерения, используемых для измерения расстояния.

Формат координат: установка формата координат и датума, используемых для географических координат.

Настройка времени

1 В главном меню выберите "Время".

2 Выберите один из указанных ниже вариантов.

- Для автоматической установки времени по GPS-данным выберите **Автом..**
- Чтобы установить время вручную, перетащите цифры вверх или вниз.

Настройки языка и клавиатуры

Чтобы перейти к настройкам языка и клавиатуры, в главном меню выберите  > **Язык и клавиатура**.

Язык голосовых сообщений: выбор языка голосовых подсказок.

Язык текста: выбор языка всех текстовых надписей на экране.

ПРИМЕЧАНИЕ. изменение языка текстовых надписей не приводит к изменению языка вводимых пользователем данных или картографических данных, например названий улиц.

Язык клавиатуры: выбор языка клавиатуры.

Настройки устройства и конфиденциальности

Выберите пункт  > **Устройство**.

Об устройстве: отображение номера версии программного обеспечения, идентификатора устройства, а также информации о некоторых других программных функциях.

Нормативные: отображение нормативной информации и меток.

Лицензионные соглашения: просмотр лицензионных соглашений с конечным пользователем.

ПРИМЕЧАНИЕ. эти данные необходимы при обновлении системного программного обеспечения или при покупке дополнительных картографических данных.

Лицензии на программное обеспечение: отображение информации о лицензии на программное обеспечение.



Передача данных с устройства: передача анонимных данных для улучшения работы устройства.

История поездок: хранение на устройстве записей о местах, в которых вы побывали. Вы можете просматривать журнал поездки, использовать функцию «История поездки» и рекомендуемые маршруты от myTrends.

Сброс: очистка истории поездок, сброс настроек или удаление всех пользовательских данных.

Восстановление настроек

Можно восстановить категорию настроек или все заводские настройки по умолчанию.

- 1 Выберите пункт .
- 2 Если необходимо, выберите категорию настроек.
- 3 Выберите пункт  > **Восстановление**.

Информация об устройстве

Просмотр нормативной информации и сведений о соответствии стандартам (электронная этикетка)

- 1 В меню настроек проведите пальцем по экрану вниз.
- 2 Выберите **Устройство** > **Нормативные** > **Нормативные**.

Технические характеристики

Диапазон рабочих температур	От -20° до 55 °С (от -4° до 131 °F)
Диапазон температур для зарядки	От 0° до 45 °С (от 32° до 113 °F)
Радиочастота	2,4 ГГц при 16 дБм, максимальная 5,1 ГГц при 17 дБм, максимальная 5,2 ГГц при 17 дБм, максимальная
Значения SAR в ЕС	0,543 Вт/кг для туловища; 0,543 Вт/кг для конечностей
Питание	Источник питания автомобиля с использованием входящего в комплект автомобильного кабеля питания. Источник питания переменного тока с использованием дополнительного аксессуара (только для использования в домашних условиях или в офисе).
Тип батареи	Перезаряжаемая литий-ионная батарея

Зарядка устройства

ПРИМЕЧАНИЕ. для данного изделия Класса III должно использоваться питание от источника LPS.

Аккумулятор устройства можно зарядить любым из следующих способов.

- Подключите устройство к автомобильному кабелю питания.
- Подключите устройство к дополнительному зарядному устройству, например к сетевому адаптеру. Одобренный адаптер переменного/постоянного тока Garmin, который подходит для использования в жилых и офисных помещениях, можно приобрести у дилера Garmin или на веб-сайте www.garmin.com. При подключении к адаптеру стороннего производителя зарядка устройства может выполняться медленно.

Обслуживание устройства

Обновление карт и программного обеспечения

Для оптимальной навигации необходимо, чтобы карты и программное обеспечение на устройстве были в актуальном состоянии.

Обновления карт предоставляют новейшие данные об изменениях, связанных с дорогами и местоположениями на картах устройства. Поддержание карт в актуальном состоянии позволяет устройству находить недавно добавленные местоположения и рассчитывать более точные маршруты. Обновления карты обычно довольно объемные, и их завершение может занять несколько часов.

Обновления программного обеспечения предоставляют изменения и улучшения функций и работы устройства. Обновления ПО обычно небольшие, и их установка не занимает много времени.

Обновить устройство можно двумя способами.

- Вы можете подключить устройство к сети Wi-Fi, чтобы выполнить обновление непосредственно на устройстве (рекомендуется). Эта опция позволяет обновить устройство без необходимости его подключения к компьютеру.
- Вы можете подключить устройство к компьютеру и обновить его с помощью приложения Garmin Express (garmin.com/express).

Подключение к сети Wi-Fi

При первом включении устройства появится запрос на подключение к сети Wi-Fi и регистрации устройства. Можно также подключаться к сети Wi-Fi с помощью меню настроек.

- 1 Выберите  > **Беспроводные сети**.
- 2 При необходимости выберите **Wi-Fi**, чтобы включить технологию Wi-Fi.
- 3 Выберите **Поиск сетей**.
На экране устройства отобразится список доступных сетей Wi-Fi.
- 4 Выберите сеть.
- 5 При необходимости введите пароль для сети и нажмите **Готово**.

Устройство подключается к сети, а сеть добавляется в список сохраненных сетей. Устройство подключается к этой сети автоматически, когда оказывается в пределах зоны действия.



Обновление карт и программного обеспечения с помощью сети Wi-Fi

УВЕДОМЛЕНИЕ

Для обновления карт и программного обеспечения устройству может потребоваться загрузка больших файлов. Это может привести к расходованию месячного объема интернет-трафика, либо ваш поставщик интернет-услуг может взимать за это плату. Обратитесь к поставщику интернет-услуг для получения дополнительной информации о платежах и ограничениях на данные.

Вы можете обновлять карты и программное обеспечение, подключая устройство к сети Wi-Fi с доступом в Интернет. Это позволяет своевременно обновлять устройство, не подключая его к компьютеру.

1 Подключите устройство к сети Wi-Fi (*Подключение к сети Wi-Fi, стр. 50*).

При подключении к сети Wi-Fi устройство проверит наличие обновлений. Если доступно обновление,  отображается на значке  в главном меню.

2 Выберите  > **Обновления**.

После этого устройство проверит наличие обновлений. Если доступно обновление, сообщение **Доступно обновление** будет отображено под Карта или ПО.

3 Выберите один из следующих вариантов:

- Чтобы установить все доступные обновления, выберите пункт **Установить все**.
- Для установки только обновлений карты выберите **Карта > Установить все**.
- Для установки только обновлений программного обеспечения выберите **ПО > Установить все**.

4 Прочтите лицензионные соглашения и выберите **Принять все**, чтобы принять условия соглашений.

ПРИМЕЧАНИЕ. если вы не согласны с условиями лицензионного соглашения, вы можете нажать Отклонить. Это остановит процесс обновления. Вы не можете устанавливать обновления, пока не примете условия лицензионного соглашения.

5 С помощью входящего в комплект кабеля USB подключите устройство к внешнему источнику питания и выберите **Продолжить** (*Зарядка устройства, стр. 49*).

Для получения наилучших результатов рекомендуется использовать настенное сетевое зарядное устройство USB с выходной мощностью не менее 1 А. Для этого могут подойти многие USB-адаптеры питания для смартфонов, планшетов и портативных медиаустройств.

6 Устройство должно быть подключено к внешнему источнику питания и находиться в зоне действия сети Wi-Fi до завершения процесса обновления.

СОВЕТ. если процесс обновления карты будет прерван или отменен до его завершения, некоторые картографические данные в устройстве могут быть утеряны. Для восстановления утерянных картографических данных необходимо обновить карты снова с помощью Wi-Fi или Garmin Express.

Обновление карт и ПО с помощью Garmin Express

Вы можете загрузить и установить актуальные карты и обновления ПО для устройства с помощью приложения Garmin Express.

- 1 Если на вашем компьютере не установлено приложение Garmin Express, перейдите на веб-страницу garmin.com/express и следуйте инструкциям на экране, чтобы установить его (*Установка Garmin Express, стр. 53*).
- 2 Откройте приложение  Garmin Express.
- 3 Подключите устройство к компьютеру с помощью кабеля USB.
Маленький разъем кабеля подключается к порту USB **1** на устройстве Garmin, а большой разъем подключается к свободному порту USB на компьютере.

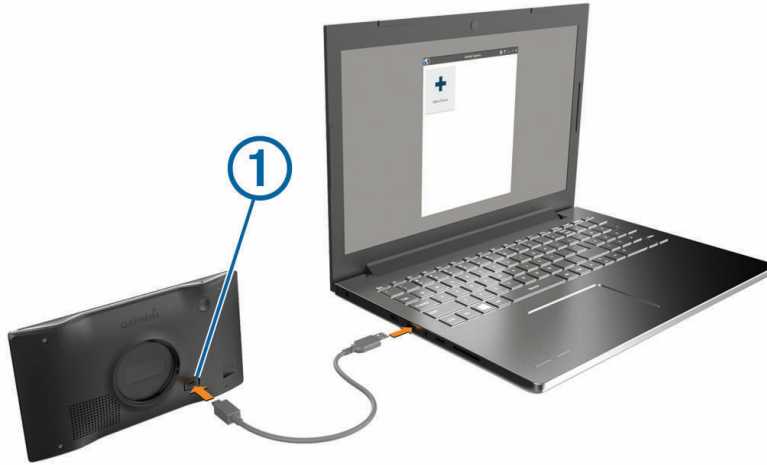

- 4 На устройстве Garmin выберите **Коснитесь, чтобы подключиться к компьютеру**.
- 5 Когда устройство Garmin предложит вам перейти в режим передачи файлов, выберите **Продолжить**.
- 6 В приложении Garmin Express нажмите **Добавление устройства**.
Приложение Garmin Express выполняет поиск вашего устройства и отображает имя устройства и его серийный номер.
- 7 Нажмите **Добавить устройство** и следуйте инструкциям на экране, чтобы добавить свое устройство в приложение Garmin Express.
Когда настройка завершена, в приложении Garmin Express отображаются обновления, доступные для устройства.

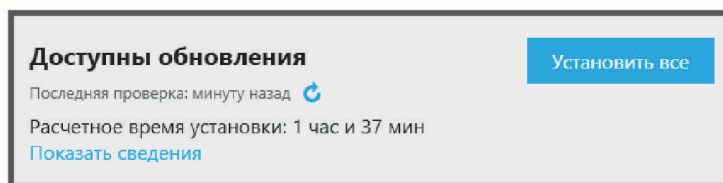

8 Выберите один из следующих вариантов:

- Чтобы установить все доступные обновления, нажмите **Установить все**.
- Чтобы установить определенное обновление, нажмите **Подробнее** и выберите **Установить** напротив нужного обновления.

Приложение Garmin Express загрузит и установит обновления на устройство. Обновления для карт имеют большой размер. При медленном интернет-соединении процесс может занять много времени.

ПРИМЕЧАНИЕ. если обновление карт слишком велико для внутренней памяти устройства, программное обеспечение может предложить вам установить карту памяти microSD® в устройство, чтобы увеличить свободное пространство (*Установка карты памяти для карт и данных, стр. 61*).

9 Следуйте инструкциям на экране во время процедуры обновления, чтобы завершить установку обновлений.

К примеру, во время обновления приложение Garmin Express может попросить отключить устройство и подключить его заново.

Установка Garmin Express

Приложение Garmin Express поддерживается на компьютерах с ОС Windows® и Mac®.

1 На компьютере перейдите на веб-сайт garmin.com/express.

2 Выберите один из следующих вариантов:

- Чтобы просмотреть системные требования и узнать, совместимо ли приложение Garmin Express с вашим компьютером, выберите **Системные требования**.
- В случае установки на компьютер с ОС Windows выберите **Загрузка для Windows**.
- В случае установки на компьютер на базе Mac выберите **Загрузка для Mac**.

3 Откройте загруженный файл и следуйте инструкциям по установке.

Уход за устройством

УВЕДОМЛЕНИЕ

Не роняйте устройство.

Не следует хранить устройство в местах, где оно может подвергаться длительному воздействию экстремальных температур. Такое воздействие может привести к необратимому повреждению устройства.

При работе с сенсорным экраном не используйте твердые или острые предметы — это может привести к повреждению экрана.

Не подвергайте устройство воздействию воды.

Очистка корпуса устройства

УВЕДОМЛЕНИЕ

Не рекомендуется использовать химические чистящие вещества и растворители, которые могут повредить пластиковые детали.

- 1 Тканью, смоченной в мягком очищающем средстве, очистите внешнюю поверхность корпуса (за исключением сенсорного экрана).
- 2 Затем вытрите устройство насухо.

Очистка сенсорного экрана

- 1 Используйте чистую мягкую ткань без ворса.
- 2 При необходимости слегка смочите ткань водой.
- 3 При использовании влажной ткани выключите устройство и отключите его от сети.
- 4 Аккуратно протрите сенсорный экран.

Предотвращение кражи устройства

- Не оставляйте устройство и держатель на виду, когда вы ими не пользуетесь.
- Стирайте с лобового стекла след от присоски.
- Не храните устройство в перчаточном ящике ("бардачке").
- Зарегистрируйте устройство с помощью программного обеспечения Garmin Express (garmin.com/express).

Перезагрузка устройства

Если устройство не функционирует, его рекомендуется перезагрузить.

Нажмите кнопку питания и удерживайте ее в течение 10 секунд.

Снятие устройства, держателя и крепления на присоске

Извлечение устройства из подставки

- 1 Нажмите на кнопку фиксатора в нижней части устройства.
- 2 Наклоните нижнюю часть устройства вверх и извлеките его из подставки.

Снятие держателя с крепления на присоске

- 1 При необходимости ослабьте гайку, которая крепит держатель к шару на присоске.
- 2 Поверните держатель вправо или влево.
- 3 Чтобы извлечь шарик из круглого отверстия на держателе, необходимо приложить некоторое усилие.

Снятие крепления на присоске с лобового стекла

- 1 Наклоните к себе рычажок крепления на присоске.
- 2 Потяните язычок присоски на себя.

Устранение неполадок

Не удается прикрепить присоску на лобовое стекло

- 1 Очистите присоску и лобовое стекло спиртом.
- 2 Протрите насухо сухой чистой тканью.
- 3 Прикрепите присоску (*Установка устройства Garmin и подключение к нему питания в транспортном средстве, стр. 2*).

Устройство не получает спутниковые сигналы

- Убедитесь, что функция имитации GPS отключена (*Настройки навигации, стр. 46*).
- Вынесите устройство на открытое место вдали от высоких зданий и деревьев (не оставайтесь в закрытом гараже или парковке).
- После этого оставайтесь на одном месте в течение нескольких минут.

Устройство не заряжается от автомобильного источника питания

- Убедитесь в том, что двигатель автомобиля запущен и на разъем прикуривателя подается напряжение.
- Убедитесь, что температура внутри автомобиля находится в пределах диапазона температур для зарядки, указанного в технических характеристиках.
- В коробке предохранителей транспортного средства проверьте предохранитель прикуривателя на наличие повреждений.

Батарея устройства быстро разряжается

- Уменьшите яркость экрана (*Настройки экрана, стр. 47*).
- Уменьшите время до отключения экрана (*Настройки экрана, стр. 47*).
- Уменьшите уровень громкости (*Регулировка громкости, стр. 5*).
- Выключите модуль Wi-Fi, если он не используется (*Настройки беспроводной сети, стр. 47*).
- Переводите устройство в режим энергосбережения, если оно не используется (*Включение и выключение устройства, стр. 3*).
- Не подвергайте устройство воздействию экстремальных температур.
- Не оставляйте устройство в зоне действия прямых солнечных лучей.

Устройство не подключается к телефону

- Выберите  > **Беспроводные сети** > **Bluetooth**.
Опция Bluetooth должна быть включена.
- Включите на телефоне функцию беспроводной связи Bluetooth и расположите его на расстоянии не более 10 м (33 футов) от устройства.
- Убедитесь в совместимости вашего телефона.
Дополнительную информацию см. на веб-сайте www.garmin.com/bluetooth.
- Выполните сопряжение еще раз.
Для повторного сопряжения необходимо отменить сопряжение телефона с устройством (*Удаление сопряженного телефона, стр. 34*) и завершить процесс сопряжения (*Интерактивные службы, трафик и функции смартфона, стр. 30*).

Приложение

Garmin PowerSwitch

ОСТОРОЖНО

Garmin настоятельно рекомендует при установке устройства воспользоваться услугами опытного специалиста со знанием электросистем. Неправильное подключение кабеля питания и неизолированных проволочных выводов может привести к повреждению автомобиля или аккумулятора или стать источником травм.

Подключенное устройство Garmin PowerSwitch можно использовать для управления освещением, вентиляторами и другими функциями с помощью устройства Garmin.

Информация об установке

- Устройство должно быть установлено рядом с аккумуляторной батареей в пределах досягаемости входящего в комплект кабеля питания.
- Монтажная поверхность должна быть достаточно прочной, чтобы выдержать вес устройства.
- Выбирайте место установки таким образом, чтобы обеспечить свободный доступ для прокладки и подключения всех кабелей.

Установка устройства

Перед установкой устройства необходимо выбрать место расположения и приобрести крепежное оборудование, подходящее для данной поверхности.

УВЕДОМЛЕНИЕ

При сверлении направляющих отверстий и установке крепления на транспортном средстве необходимо следить за проводами, датчиками, воздушными подушками безопасности и их чехлами, системами отопления, вентиляции и кондиционирования воздуха, а также за другими элементами. Компания Garmin не несет ответственности за любой ущерб или последствия, возникшие в результате установки.

- 1 Разместите крепление в выбранном месте.



- 2 Используя крепление в качестве шаблона, отметьте место расположения двух винтов ①.
- 3 Просверлите направляющие отверстия (дополнительно).
Для некоторых типов монтажных материалов необходимо просверлить направляющие отверстия. При сверлении не следует пропускать сверло через отверстия в креплении.
- 4 Надежно закрепите крепление на поверхности с помощью крепежа, подходящего для вашей монтажной поверхности.

Открытие передней крышки

Для выполнения электрических соединений необходимо открыть переднюю крышку.

1 Поднимите защелку передней крышки ① и поверните ее против часовой стрелки.



2 Снимите переднюю крышку с устройства.



Подключение аксессуаров

УВЕДОМЛЕНИЕ

Не используйте устройство как источник питания для лебедки или для управления ею. Несоблюдение этого требования может привести к повреждению транспортного средства или устройства.

Не подключайте источник питания к выходному разъему аксессуара. Несоблюдение этого требования может привести к повреждению транспортного средства или устройства.

Требования к аксессуарам:

- Проверьте номинальный ток каждого аксессуара перед его подключением к устройству Garmin PowerSwitch. Устройство поддерживает аксессуары с силой тока до 30 А на каждый канал и до 100 А для всей системы.
- Используйте провода 10 AWG (6 мм²) для аксессуаров, потребляющих от 20 до 30 А.
- Используйте провода 12 AWG (4 мм²) для аксессуаров, потребляющих от 10 до 20 А.
- Используйте провода 14 AWG (2,5 мм²) для аксессуаров, потребляющих менее 10 А.
- Используйте клеммы соответствующего размера для всех соединений с аксессуарами.
- Надежно обожмите все клеммные соединители.

- 1 Подсоедините положительный провод от аксессуара ① к одной из клемм для аксессуаров ② на устройстве Garmin PowerSwitch.

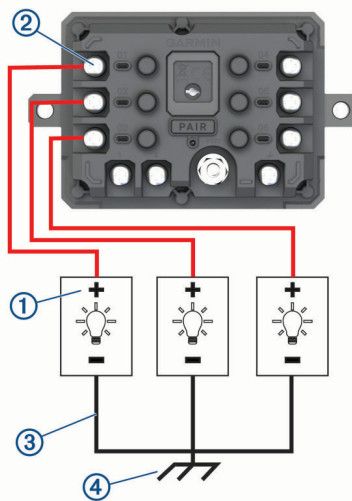

- 2 Подсоедините отрицательный провод или провод «массы» ③ к неокрашенной шпильке «массы» ④ на раме транспортного средства, к распределительному блоку «массы» или напрямую к отрицательной клемме аккумуляторной батареи.

⚠ ВНИМАНИЕ

Не подсоединяйте провода «массы» аксессуара к клемме «массы» (GND) на устройстве Garmin PowerSwitch, так как это может привести к получению травм или повреждению имущества, либо оказать негативное влияние на функционирование устройства.

- 3 Убедитесь, что все электрические соединения затянуты и не ослабятся во время использования.

Подключение входа управления

Вы можете подключиться к разъемам управления для включения на устройстве Garmin PowerSwitch настраиваемых выходов. Например, можно подключить зажигание автомобиля к входному разъему управления для автоматического включения аксессуаров при каждом запуске автомобиля. Разъемы управления распознают сигналы в диапазоне от 3,3 до 18 В. Настроить выходные функции можно с помощью приложения Garmin PowerSwitch.

Подключите провод управления от источника управления в транспортном средстве к одному из двух разъемов управления на устройстве Garmin PowerSwitch.

Подключение автомобильного кабеля питания к устройству

Перед подключением устройства к питанию транспортного средства необходимо снять предупредительный ярлык с клеммы +12V на устройстве.

Необходимо всегда проверять надежность всех электрических соединений, чтобы они не ослабли во время эксплуатации устройства.

- 1 Подсоедините конец с большим кольцом входящего в комплект провода заземления ① к отрицательной клемме аккумуляторной батареи транспортного средства.

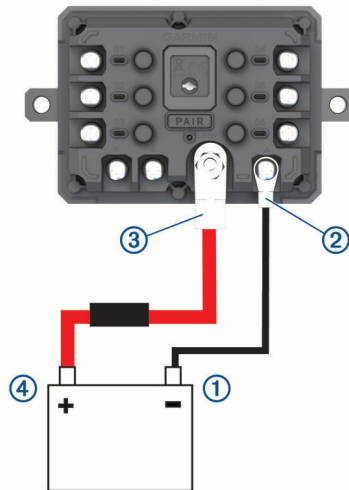

- 2 Подключите конец с малым кольцом провода заземления к клемме **GND** ② на устройстве.
- 3 Подключите конец с малым кольцом входящего в комплект кабеля 12 В к клемме **+12V** ③ на устройстве.
- 4 Затяните гайку $\frac{3}{8}$ дюйма на клемме +12V с максимальным крутящим моментом 4,52 Н·м (40 фунт-сила/дюйм).
Убедитесь, что гайку невозможно ослабить вручную.

УВЕДОМЛЕНИЕ

Не перетягивайте клемму +12V во избежание повреждения клеммы.

- 5 Подсоедините конец с большим кольцом входящего в комплект кабеля 12 В ④ к положительной клемме аккумуляторной батареи транспортного средства.

Сопряжение с навигатором Garmin

Можно выполнить сопряжение устройства Garmin PowerSwitch с совместимым навигатором Garmin.

- 1 Включите питание устройства Garmin PowerSwitch и расположите совместимый навигатор Garmin на расстоянии 1 м (3,3 фута) от него.
- 2 На совместимом навигаторе откройте приложение Garmin PowerSwitch.
- 3 Чтобы завершить процесс сопряжения и настройки, следуйте инструкциям на экране.

Откроется панель управления основного приложения. После сопряжения устройств их подключение выполняется автоматически, если оба устройства включены и находятся в пределах радиуса действия.

Технические характеристики Garmin PowerSwitch

Размеры (Г x Ш x В)	75 x 125 x 32 мм (2,95 x 4,92 x 1,26 дюйма)
Диапазон рабочих температур	От -25° до 85 °С (от -13° до 185 °F)
Частота беспроводной связи	2,4 ГГц при 13 дБм
Питание	От 12 до 16 В с помощью входящего в комплект автомобильного кабеля питания.
Максимальная выходная мощность аксессуаров	30 А
Максимальная выходная мощность системы	100 А
Потребляемый ток при всех выключенных выходах	3 мА
Водонепроницаемость	IEC 60529 IPX7 ¹

Устранение неполадок

Устройство Garmin PowerSwitch теряет связь

- Убедитесь, что на устройство Garmin PowerSwitch подается питание.
- Убедитесь, что на сопряженном навигаторе или смартфоне включена технология Bluetooth.
- Переместите навигатор или смартфон ближе к устройству Garmin PowerSwitch.
- Убедитесь, что аккумуляторная батарея транспортного средства обеспечивает питание не ниже 12 В. Устройство Garmin PowerSwitch автоматически отключает все выходы для экономии заряда аккумуляторной батареи транспортного средства, если оно получает менее 11 В напряжения (*Мои аксессуары не получают питание, стр. 60*).

Мои аксессуары не получают питание

- Убедитесь, что устройство Garmin PowerSwitch получает питание от аккумуляторной батареи транспортного средства.
- Убедитесь, что аккумуляторная батарея транспортного средства обеспечивает питание не ниже 12 В. Устройство Garmin PowerSwitch автоматически выключает все выходы для экономии заряда аккумуляторной батареи транспортного средства, если оно получает менее 11 В напряжения. Выходы снова включаются, когда устройство обнаруживает напряжение питания более 12 В.
- Убедитесь в надежности всех электрических соединений, чтобы они не ослабли во время эксплуатации транспортного средства.
- Убедитесь, что каждый подключенный аксессуар потребляет менее 30 А. Если аксессуар потребляет более 30 А, устройство автоматически отключает его выход.
- Убедитесь, что общая нагрузка системы составляет менее 100 А. Если устройство обнаруживает, что нагрузка системы более 100 А, оно автоматически отключает все выходы.
- Проверьте все электрические соединения на наличие короткого замыкания.

¹ Устройство может выдержать случайное погружение в воду на глубину до 1 м продолжительностью до 30 минут. Для получения дополнительной информации посетите сайт www.garmin.com/waterrating.

Установка карты памяти для карт и данных

Для увеличения пространства для хранения карт и других данных на устройстве можно установить карту памяти. Карты памяти можно приобрести в магазине электроники. В устройстве используются карты памяти microSD емкостью от 4 до 256 ГБ. Необходимо использовать карты памяти с форматом файловой системы FAT32. Карты памяти емкостью более 32 ГБ необходимо отформатировать с помощью устройства.

- 1 Найдите разъем для карт памяти с картографическими и прочими данными на устройстве (*Garmin® – обзор устройства, стр. 1*).
- 2 Вставьте карту памяти в разъем.
- 3 Нажмите на карту памяти до щелчка.

Управление данными

Благодаря разъему для карты памяти на устройстве можно хранить больше данных.

ПРИМЕЧАНИЕ. устройство совместимо с ОС Windows 7 и более поздних версий, а также с ОС Mac OS 10.7 и более поздних версий.

Карты памяти

Карты памяти можно купить в магазине электронных товаров, а также можно приобрести предварительно запрограммированные карты памяти с картографическим программным обеспечением Garmin (www.garmin.com). Карты памяти можно использовать для хранения таких файлов, как карты и пользовательские объекты.

Подключение устройства к компьютеру

Устройство можно подключить к компьютеру при помощи USB-кабеля.

- 1 Подключите конец USB-кабеля с малым разъемом к порту на устройстве.
- 2 Подключите конец USB-кабеля с большим разъемом к свободному порту USB на компьютере.
- 3 На устройстве Garmin выберите **Коснитесь, чтобы подключиться к компьютеру**.
- 4 Когда устройство Garmin предложит вам перейти в режим передачи файлов, выберите **Продолжить**.

На экране устройства появится значок подключения к компьютеру.

В зависимости от операционной системы компьютера навигатор может отображаться как портативное устройство либо съемный диск или том.

Перенос данных с компьютера

- 1 Подключите устройство к компьютеру (*Подключение устройства к компьютеру, стр. 61*).
В зависимости от операционной системы компьютера навигатор может отображаться как портативное устройство либо съемный диск или том.
- 2 Откройте на компьютере обозреватель файлов.
- 3 Выберите файл.
- 4 Выберите **Правка > Копировать**.
- 5 Перейдите к папке на устройстве.

ПРИМЕЧАНИЕ. если навигатор отображается как съемный диск или том, не помещайте файлы в папку Garmin.

- 6 Выберите **Правка > Вставить**.

Отсоединение USB-кабеля

Если устройство подключено к компьютеру в качестве съемного диска или тома, во избежание потери данных необходимо использовать безопасное отключение устройства. Если устройство подключено к компьютеру с ОС Windows в качестве портативного устройства, использовать безопасное отключение устройства не требуется.

- 1 Выполните одно из следующих действий:
 - На компьютерах с ОС Windows выберите в области уведомлений панели задач значок **Безопасное извлечение устройства** и выберите устройство.
 - На компьютерах Apple® выберите устройство, а затем выберите **Файл > Извлечь**.
- 2 Отсоедините устройство от компьютера.

Просмотр состояния сигнала GPS

Нажмите кнопку  и удерживайте ее нажатой в течение трех секунд.

Покупка дополнительных карт

- 1 Перейдите на страницу используемого устройства на сайте .
- 2 Нажмите вкладку **Карты**.
- 3 Следуйте инструкциям на экране.

Приобретение аксессуаров

- Дополнительные аксессуары можно приобрести на веб-сайте garmin.com или у дилера Garmin.

Европейские нормы токсичности отработавших газов

Европейские нормы токсичности отработавших газов — это стандарты по выбросам отработавших газов, которые ограничивают количество загрязняющих воздух веществ, производимых новыми транспортными средствами, которые продаются в странах Европы.

Нормы токсичности отработавших газов для вашего транспортного средства можно найти в руководстве по его эксплуатации, документах о его постановке на учет или на дверной коробке его кузова. Если вам не удастся найти нормы токсичности отработавших газов для вашего транспортного средства, обратитесь к дилеру или производителю вашего транспортного средства для получения дополнительной информации.

