

GARMIN®



**DĚZL™ OTR810 / OTR1010 /
LGV810 / LGV1010**

Руководство пользователя

© 2022 Garmin Ltd. или подразделения

Все права сохранены. Согласно законодательству о защите авторских прав полное или частичное копирование данного руководства без письменного разрешения компании Garmin не допускается. Компания Garmin оставляет за собой право изменять или улучшать свои продукты и вносить изменения в содержание данного руководства без обязательства уведомлять какое-либо лицо или организацию о таких изменениях или улучшениях. Последние обновления и дополнительные сведения об использовании этого продукта доступны на веб-сайте www.garmin.com.

Garmin® и логотип Garmin являются товарными знаками компании Garmin Ltd. или ее подразделений, зарегистрированными в США и других странах. Данные товарные знаки запрещено использовать без явного разрешения Garmin.

BC™, dēzl™, Garmin eLog™, Garmin Express™ и myTrends™ являются товарными знаками компании Garmin Ltd. или ее подразделений. Данные товарные знаки запрещено использовать без явного разрешения Garmin.

Android™ является товарным знаком компании Google LLC. Apple® и Mac® являются товарными знаками Apple Inc., зарегистрированными в США и других странах. Текстовый знак и логотипы Bluetooth® принадлежат ассоциации Bluetooth SIG, Inc. Любое использование этого текстового знака или логотипа компанией Garmin осуществляется по лицензии. microSD® и логотип microSDHC являются товарными знаками компании SD-3C, LLC. Love's® и Love's Travel Stops® являются зарегистрированными товарными знаками компании Love's Travel Stops & Country Stores, Inc. Pilot Flying J™ и Pilot Flying J Travel Centers™ являются товарными знаками компании Pilot Travel Centers LLC и ее дочерних компаний. PrePass® является товарным знаком организации PrePass Safety Alliance. TripAdvisor® является зарегистрированным товарным знаком компании TripAdvisor LLC. TruckDown® является зарегистрированным товарным знаком компании TruckDown Info International, Inc. Windows® является зарегистрированным товарным знаком компании Microsoft Corporation в США и других странах. Wi-Fi® и Wi-Fi CERTIFIED MiraCast™ являются зарегистрированными товарными знаками Wi-Fi Alliance Corporation.

Содержание

Начало работы 1

Общая информация об устройстве	1
Установка устройства и подключение питания к нему в транспортном средстве	2
Установка винтового крепления на приборную панель	4
Установка адаптера шарового крепления	6
Включение и выключение устройства	7
Прием GPS-сигналов	7
Главный экран	8
Запуск приложения	9
Добавление ярлыков на главный экран	9
Просмотр уведомлений	9
Значки в строке состояния	9
Сенсорный экран	10
Регулировка яркости экрана	10

Профили транспортного средства 10

Добавление профиля транспортного средства	10
Профиль автомобиля	11
Переключение профилей транспортного средства	11
Изменение информации о трейлере	11
Редактирование профиля транспортного средства	11

Функции оповещения водителя.. 12

Включение или выключение оповещения водителя	13
Камеры контроля скорости и проезда на запрещающий сигнал светофора	13

Поиск и сохранение местоположений 13

Объект	14
--------------	----

Поиск объектов, связанных с грузовыми перевозками	14
Поиск местоположения с помощью строки поиска	14
Поиск адреса	14
Поиск местоположения по категории	15
Поиск по категории	15
Результаты поиска местоположения	15
Изменение области поиска	16
Пользовательские объекты	17
Установка POI Loader	17
Поиск пользовательских объектов	17
Стоянки	17
Поиск стоянок для грузовиков	17
Поиск стоянок для грузовиков в Европе	17
Поиск стоянки рядом с текущим местоположением	17
Инструменты поиска	17
Поиск перекрестка	17
Поиск местоположения по координатам	18
Tripadvisor	18
Поиск объектов Tripadvisor	18
Просмотр последних найденных местоположений	18
Очистка списка последних найденных объектов	18
Просмотр данных о текущем местоположении	18
Поиск экстренных служб и заправочных станций	19
Поиск направлений к текущему местоположению	19
Добавление кнопки быстрого доступа	19
Удаление кнопки быстрого доступа	19
Сохранение местоположений	19
Сохранение местоположения	19
Сохранение текущего местоположения	20
Изменение сохраненного местоположения	20

Присвоение категорий сохраненным местоположениям.....	20	Работа с картой.....	28
Удаление сохраненного местоположения.....	20	Инструменты карты.....	29
Навигация к пункту назначения... 21		Просмотр инструментов карты....	29
Маршруты.....	21	Вперед по маршруту.....	29
Начало навигации по маршруту.....	21	Просмотр местоположений по маршруту.....	30
Начало навигации по маршруту с помощью карты.....	21	Настройка категорий «Вперед по маршруту».....	30
Навигация к местоположению «Дом».....	21	Города вперед.....	30
Просмотр маршрута на карте.....	22	Обзор городов и пунктов обслуживания на съездах вперед по маршруту.....	30
Информация об активных полосах движения.....	23	Символы предупреждений и оповещений.....	30
Просмотр популярных маршрутов для грузовиков на карте.....	24	Предупреждения об ограничениях.....	31
Просмотр поворотов и инструкций.....	24	Предупреждения о состоянии дороги.....	31
Просмотр всего маршрута на карте.....	24	Оповещения.....	32
Планирование прибытия.....	24	Информация о поездке.....	32
Прибытие в пункт назначения.....	24	Просмотр данных поездки на карте.....	32
Завершение маршрута для грузовика.....	25	Просмотр журнала поездки.....	32
Стоянка рядом с пунктом назначения.....	25	Сброс данных счетчика движения.....	32
Изменение активного маршрута.....	26	Просмотр дорожных происшествий по маршруту.....	32
Добавление местоположения в маршрут.....	26	Просмотр трафика на карте.....	33
Формирование маршрута.....	26	Поиск дорожных происшествий..	33
Дорога в объезд.....	26	Настройка карты.....	33
Изменение режима расчета маршрута.....	27	Настройка слоев карты.....	33
Остановка навигации по маршруту.....	27	Изменение поля данных на карте.....	33
Навигация по рекомендуемым маршрутам.....	27	Изменение перспективы карты... 33	
Предотвращение задержек в движении по маршруту, объезд платных дорог и определенных областей.....	27	Интерактивные службы, трафик и функции смартфона.....	34
Объезд заторов на маршруте.....	27	Сопряжение со смартфоном.....	34
Объезд указанных типов дорог....	27	Советы по использованию устройства после установки сопряжения.....	34
Объезд природоохранных зон.....	27	Сопряжение других устройств Bluetooth.....	35
Пользовательские объезды.....	28	Навигация к адресу или местоположению с помощью приложения dēzl.....	35
		Уведомления со смартфона.....	35
		Получение уведомлений.....	36

Вызовы в режиме «hands-free».....	36
Выполнение вызова.....	36
Прием входящего вызова.....	36
Опции, доступные при приеме вызова.....	37
Сохранение номера телефона в качестве номера быстрого набора.....	37
Беспроводные гарнитуры.....	37
Включение или отключение функций Bluetooth.....	37
Отображение или скрытие уведомлений приложения (Android™).....	37
Отображение или скрытие категорий уведомлений для устройства Apple®.....	37
Отключение устройства Bluetooth...	38
Удаление сопряженного устройства Bluetooth.....	38
Удаление сопряженного телефона.....	38

Трафик..... 38

Получение информации о трафике со смартфона.....	38
Просмотр трафика на карте.....	38
Поиск дорожных происшествий..	39
Камеры трафика photoLive.....	39
Просмотр и сохранение камер трафика photoLive.....	39
Сохранение камеры трафика.....	39

Инструменты транспортного средства и водителя..... 40

Планирование перерыва.....	40
Предложенный перерыв.....	40
Запуск таймера перерыва.....	40
Приостановка и сброс таймера перерыва.....	40
Настройка часов вождения.....	40
Настройка ежедневного ограничения часов вождения.....	41
IFTA.....	41
Ввод данных о топливе.....	41
Изменение данных о топливе.....	41
Просмотр и экспорт сведений о юрисдикции.....	41

Редактирование и экспорт отчетов о поездках.....	42
Просмотр экспортированных сведений о юрисдикции и отчетов о поездках.....	42
Ведение журнала ТО.....	42
Добавление категорий ТО.....	42
Удаление категорий ТО.....	42
Переименование категорий ТО....	43
Удаление записей о ТО.....	43
Редактирование записи о ТО.....	43
PrePass®.....	43
Программы лояльности.....	43

Garmin eLog..... 43

Setting Up Your Garmin eLog Adapter.....	44
Transferring Garmin eLog Data from Another Device.....	44
Backing Up Data.....	44
Restoring Data.....	44
Daily Operation Guidelines.....	45
Starting a Drive.....	45
Garmin eLog App Overview.....	46
Garmin eLog Map Tool Overview....	48
Driving in a Team.....	49
Changing Duty Status.....	49
Viewing Hours of Service.....	50
Recording Adverse Conditions.....	50
Reviewing Logs.....	50
Certifying Daily Logs.....	50
Submitting a Daily Log.....	50
Exporting and Saving a Record of Duty Status (RODS) Report.....	51
Recording Trailers and Shipments...	51
Roadside Inspection.....	51
Viewing Inspection Information.....	51
Transferring Data to an Inspector Using Web Services.....	51
Transferring Data to an Inspector Using Email.....	51
Transferring Data to an Inspector Using a USB Device.....	52
Transferring Data to an Inspector Using Bluetooth Wireless Technology.....	52
Diagnostics and Malfunctions.....	52

Viewing Diagnostics and Malfunctions.....	53
Diagnostic Definitions.....	53
Malfunction Definitions.....	54
Administrator Functions.....	55
Adding Driver Profiles.....	55
Editing a Driver Profile.....	55
Clearing Garmin eLog App Data.....	56

Голосовое управление..... 56

Советы по использованию голосового управления устройством.....	56
Запуск голосовой активации навигации Garmin.....	56
Проверка времени прибытия.....	56
Выполнение вызова при помощи голосового управления.....	57
Изменение настроек устройства при помощи голоса.....	57

Приложения..... 57

Просмотр руководства пользователя на устройстве.....	57
Просмотр карты для грузовых транспортных средств.....	57
Планировщик маршрутов.....	57
Планирование маршрута.....	58
Редактирование и изменение порядка местоположений в маршруте.....	58
Изменение параметров прокладывания маршрута.....	58
Навигация по сохраненному маршруту.....	58
Редактирование и сохранение активного маршрута.....	59
Просмотр предыдущих маршрутов и пунктов назначения.....	59
Просмотр прогноза погоды.....	59
Просмотр прогноза погоды в другом городе.....	59
Музыкальный плеер.....	60
Добавление инструмента музыкального плеера на карту....	60
Приложение Garmin PowerSwitch™ ..	61
Активация выключателя питания.....	61

Выключение всех переключателей.....	61
Настройка кнопки.....	62
Назначение переключателя управляющему входу.....	62
Добавление пользовательской компоновки.....	62
Программы.....	64

Настройки..... 65

Настройки навигации.....	65
Настройки карты и транспортного средства.....	65
Активация карт.....	65
Подключение к беспроводной сети.....	65
Включение беспроводной технологии Bluetooth.....	65
Настройки помощи водителю.....	66
Настройки данных о дорожной обстановке.....	66
Настройки экрана.....	66
Настройки звука и уведомлений.....	66
Регулировка уровня громкости звука и уведомлений.....	66
Включение или выключение служб определения местоположения.....	67
Установка языка текстовых надписей.....	67
Настройки даты и времени.....	67
Настройки устройства.....	67

Информация об устройстве..... 67

Просмотр нормативной информации и сведений о соответствии стандартам (электронная этикетка).....	67
Технические характеристики.....	68
Зарядка устройства.....	68

Обслуживание устройства..... 68

Центр технической поддержки Garmin.....	68
Обновление карт и программного обеспечения с помощью сети Wi-Fi.....	69
Обновление карт и ПО с помощью Garmin Express.....	70

Установка Garmin Express	71
Уход за устройством	71
Очистка корпуса устройства	71
Очистка сенсорного экрана	71
Предотвращение кражи устройства	72
Перезагрузка устройства	72
Снятие устройства, держателя и крепления на присоске	72
Снятие держателя с крепления на присоске	72
Снятие крепления на присоске с лобового стекла	72

Устранение неполадок..... 72

Не удается прикрепить присоску на лобовое стекло	72
Держатель не фиксирует устройство достаточно крепко во время движения	72
Устройство не получает спутниковые сигналы	73
Устройство не заряжается от автомобильного источника питания	73
Батарея устройства быстро разряжается	73
Устройство не подключается к телефону	73

Приложение..... 73

Garmin PowerSwitch	73
Информация об установке	74
Установка устройства	74
Открытие передней крышки	75
Подключение аксессуаров	76
Подключение входа управления	76
Подключение автомобильного кабеля питания к устройству	77
Сопряжение с навигатором Garmin	77
Технические характеристики Garmin PowerSwitch	78
Устранение неполадок	78
Беспроводные камеры	78
Сопряжение камеры заднего вида BC™ 50 с навигатором Garmin	79

Подключение проводной камеры заднего вида	79
Просмотр изображения с камеры заднего вида	80
Подключение видеорегистратора к креплению с питанием	81
Управление данными	81
Карты памяти	81
Установка карты памяти для карт и данных	82
Форматирование карты памяти ...	82
Подключение устройства к компьютеру	82
Перенос данных с компьютера ...	82
Покупка дополнительных карт	82
Приобретение аксессуаров	82

Начало работы

⚠ ОСТОРОЖНО

Сведения о безопасности и другую важную информацию см. в руководстве *Правила техники безопасности и сведения об изделии*, которое находится в упаковке изделия.

- Обновите картографические данные и программное обеспечение на устройстве (*Обновление карт и программного обеспечения с помощью сети Wi-Fi*, стр. 69).
- Установите устройство в транспортном средстве и подключите его к источнику питания (*Установка устройства и подключение питания к нему в транспортном средстве*, стр. 2).
- Отрегулируйте громкость (*Регулировка уровня громкости звука и уведомлений*, стр. 66) и яркость экрана (*Регулировка яркости экрана*, стр. 10).
- Настройте профиль транспортного средства для своего грузового автомобиля (*Добавление профиля транспортного средства*, стр. 10).
- Следуйте к своему пункту назначения (*Начало навигации по маршруту*, стр. 21).

Общая информация об устройстве



①	Микрофон для звонков в режиме «hands-free» и голосовых команд
②	Регулятор громкости
③	Кнопка питания
④	Порт питания и передачи данных USB
⑤	Гнездо для карты памяти с картографическими и прочими данными
⑥	14-контактный разъем для подключения магнитного держателя
⑦	Динамик

Установка устройства и подключение питания к нему в транспортном средстве

⚠ ОСТОРОЖНО

В данном устройстве используется литий-ионный аккумулятор. Во избежание травм или повреждения устройства, вызванных чрезмерным нагревом аккумулятора, устройство необходимо хранить вдали от прямого солнечного света.

Устройство и крепление оснащены магнитами. При определенных обстоятельствах магниты могут создавать помехи для некоторых медицинских и устройств внутреннего назначения и электронных устройств, включая кардиостимуляторы, инсулиновые насосы или жесткие диски в ноутбуках. Держите устройство вдали от медицинских и электронных устройств.

Перед использованием устройства в режиме питания от аккумулятора необходимо полностью зарядить аккумулятор.

- 1 Откройте рычаг ①, установите крепление на присоске на лобовое стекло и верните рычаг в исходное положение по направлению к лобовому стеклу.

Рычаг должен быть направлен в сторону верхней части ветрового стекла.



- 2 Подключите автомобильный кабель питания к гнезду ② на держателе.

- 3 При необходимости ослабьте винт с накатанной головкой на кронштейне держателя с присоской ③ и гайку на шаровом креплении ④ и отрегулируйте крепление для лучшего обзора и работы.



- 4 Затяните винт с накатанной головкой на кронштейне держателя с присоской и гайку на шаровом креплении.
- 5 Установите устройство на магнитное крепление.



- 6 Вставьте другой конец автомобильного кабеля питания в гнездо прикуривателя автомобиля.

Установка винтового крепления на приборную панель

Перед тем как установить винтовое шаровое крепление на приборную панель, необходимо выбрать подходящее место на приборной панели.

⚠ ОСТОРОЖНО

Вы несете полную ответственность за соблюдение всех применимых требований законодательства и постановлений по установке устройства. Устройство не должно закрывать обзор дороги и препятствовать безопасному управлению транспортным средством.

УВЕДОМЛЕНИЕ

При сверлении направляющих отверстий и установке крепления на транспортном средстве необходимо следить за проводами, датчиками, воздушными подушками безопасности и их чехлами, системами отопления, вентиляции и кондиционирования воздуха, а также за другими элементами. Компания Garmin® не несет ответственности за любой ущерб или последствия, возникшие в результате установки.

УВЕДОМЛЕНИЕ

Во избежание повреждения транспортного средства Garmin рекомендует доверить установку винтового шарового крепления специалистам.

- 1 Разместите крепление ① в выбранном месте.

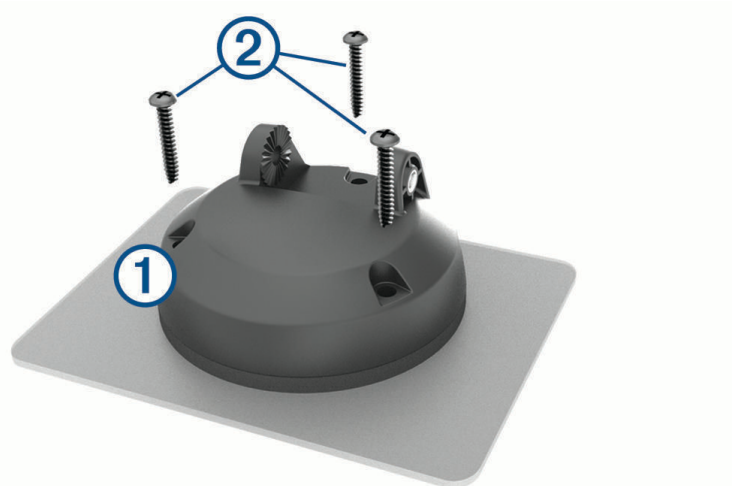

- 2 Используя крепление в качестве шаблона, отметьте место расположения трех винтов.
- 3 Просверлите направляющие отверстия (дополнительно).
Для некоторых типов монтажных материалов необходимо просверлить направляющие отверстия.
- 4 Надежно зафиксируйте крепление на поверхности с помощью поставляемых винтов ②.

5 Вставьте соединительную деталь шарового крепления ③ в крепление.

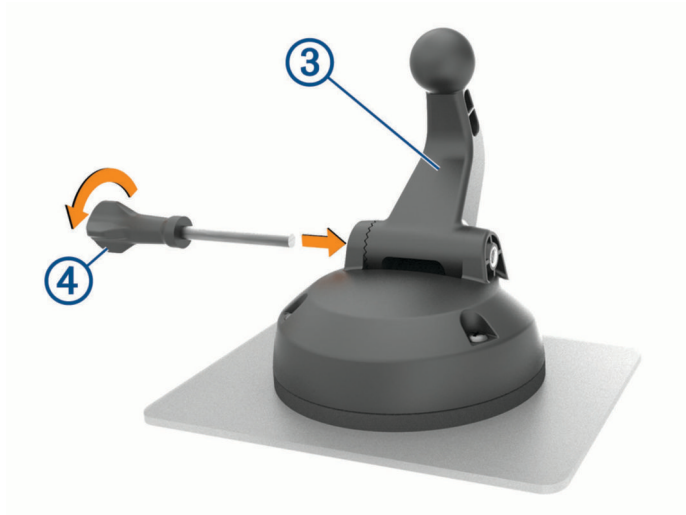

6 Вставьте винт с накатанной головкой ④ в крепление и затяните его, чтобы зафиксировать соединительную деталь шарового крепления.

Установка адаптера шарового крепления

В комплект с устройством входит крепление на шар диаметром 1 дюйм, совместимое с креплениями сторонних производителей.

1 Извлеките четыре винта ①, которые крепят гнездо крепления ② к магнитному креплению.

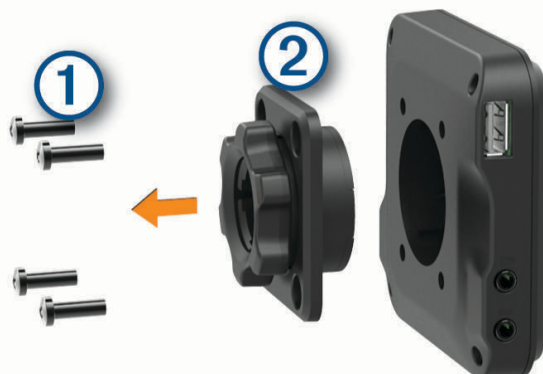

2 Снимите гнездо крепления.

3 Закрепите крепление на шар диаметром 1 дюйм ③ на магнитном креплении винтами, которые были извлечены на шаге 1.

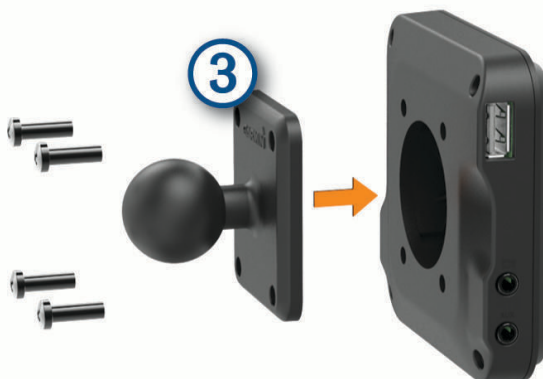

Включение и выключение устройства

- Чтобы включить устройство, нажмите кнопку питания ① или подключите устройство к источнику питания.



- Чтобы перевести устройство в режим энергосбережения, нажмите кнопку питания, когда устройство находится во включенном состоянии.
Когда устройство работает в режиме энергосбережения, его экран выключен и оно потребляет очень мало энергии. При этом устройство можно быстро вывести из режима энергосбережения для работы с ним.
СОВЕТ. для ускорения подзарядки устройства можно перевести его в режим энергосбережения во время зарядки батареи.
- Чтобы полностью отключить устройство, удерживайте кнопку питания, пока на экране не отобразится сообщение, а затем выберите **Выключить питание**.

Прием GPS-сигналов

При включении навигационного устройства приемник GPS должен получить данные со спутников и определить текущее местонахождение. Время, необходимое для установления связи со спутниками, зависит от нескольких факторов, в том числе от удаленности от места, в котором вы в последний раз пользовались навигационным устройством, беспрепятственного обзора неба, а также времени, прошедшего с момента предыдущего использования навигационного устройства. При включении навигационного устройства в первый раз для установления связи со спутниками может потребоваться несколько минут.

- 1 Включите устройство.
- 2 Убедитесь, что в строке состояния отображается , включите службы определения местоположения при отсутствии этого значка (*Включение или выключение служб определения местоположения, стр. 67*).
- 3 При необходимости выйдите на открытое место с беспрепятственным обзором неба, расположенное вдали от высоких зданий и деревьев.
Во время определения вашего местонахождения в верхней части навигационной карты будет отображаться сообщение Установление связи со спутниками.

Главный экран

ПРИМЕЧАНИЕ. компоновку главного экрана можно настроить в соответствии с собственными предпочтениями.



- ① Проведите по экрану вниз, чтобы просмотреть уведомления.
① Дважды проведите пальцем по экрану вниз, чтобы быстро изменить настройки и уровень яркости подсветки.
- ② Выберите, чтобы начать навигацию по маршруту.
- ③ Выберите, чтобы просмотреть карту.
- ④ Выберите, чтобы изменить профиль транспортного средства.
- ⑤ Выберите, чтобы просмотреть прогноз погоды для текущего местоположения. Требуется приложение dēzl.
- ⑥ Выберите для просмотра умных уведомлений. Требуется приложение dēzl.
- ⑦ Выберите, чтобы открыть панель приложений. Панель приложений содержит ярлыки всех приложений, установленных на устройстве.
- ⑧ Нажмите и удерживайте, чтобы выбрать обои или добавить виджеты на главный экран.

Запуск приложения

На главном экране располагаются ярлыки часто используемых приложений. Панель приложений содержит две вкладки со всеми приложениями, установленными на устройство. Вкладка *dēzl* содержит приложения Garmin, которые можно использовать для навигации и записи часов работы. Вкладка Инструменты содержит приложения, которые можно использовать для коммуникации и выполнения других задач.

Чтобы открыть приложение, выполните одно из следующих действий:

- Нажмите ярлык приложения на главном экране.
- Нажмите на , выберите вкладку, а затем выберите приложение.

Добавление ярлыков на главный экран

- 1 Выберите .
- 2 Выберите вкладку приложений для просмотра дополнительных приложений.
- 3 Нажмите и удерживайте значок приложения, а затем перетащите его в нужную точку на главном экране.

Просмотр уведомлений







ОСТОРОЖНО

Не читайте и не взаимодействуйте с уведомлениями во время вождения, так как это способствует отвлечению внимания и может привести к ДТП, став причиной серьезной травмы или смерти.

- 1 Проведите по экрану сверху вниз.
Будет открыт список уведомлений.
- 2 Выберите один из следующих вариантов:
 - Чтобы выполнить действие или запустить приложение, указанное в уведомлении, нажмите на уведомление.
 - Чтобы отклонить уведомление, проведите по нему вправо.

Значки в строке состояния

Панель состояния расположена в верхней части главного меню. Значки в строке состояния используются для отображения информации о различных функциях устройства.

	Включены службы определения местоположения (<i>Включение или выключение служб определения местоположения, стр. 67</i>).
	Включена технология Bluetooth®.
	Подключено к устройству Bluetooth.
	Подключено к сети Wi-Fi® (<i>Подключение к беспроводной сети, стр. 65</i>).
	Активный профиль транспортного средства. Дважды проведите по экрану вниз и выберите, чтобы просмотреть параметры профиля транспортного средства (<i>Профили транспортного средства, стр. 10</i>).
	Уровень заряда батареи.
	Состояние подключения приложения <i>dēzl</i> (<i>Сопряжение со смартфоном, стр. 34</i>)

Сенсорный экран

- Чтобы выбрать пункт или объект, коснитесь экрана.
- Для прокрутки или перемещения изображения проведите пальцем по экрану.
- Чтобы уменьшить масштаб, выполните жест "щипок двумя пальцами".
- Чтобы увеличить масштаб, нажмите двумя пальцами в середине экрана и разведите их.

Регулировка яркости экрана

Вы можете отрегулировать уровень яркости вручную на панели уведомлений или в меню настроек.

1 Выберите один из следующих вариантов:

- Дважды проведите пальцем вниз от верхней части экрана, чтобы перейти в меню быстрых настроек на панели уведомлений.
- Выберите **Настройки > Устройство > Экран > Уровень яркости**.

2 При помощи ползунка измените яркость экрана.

Профили транспортного средства

ОСТОРОЖНО

Необходимо помнить, что определение характеристик профиля транспортного средства не гарантирует учет характеристик транспортного средства при прокладке всех маршрутов и отображение значков предупреждений во всех случаях. В данных карт могут присутствовать ограничения, из-за которых устройство не сможет учесть данные ограничения или дорожные условия во всех случаях. Принимая решения при управлении транспортным средством, всегда обращайтесь внимание на дорожные знаки и дорожные условия.

Маршруты и навигация рассчитываются различными способами в зависимости от используемого профиля транспортного средства. Активированный профиль транспортного средства указывается с помощью значка в строке состояния. Устройство поддерживает индивидуальную настройку параметров навигации и карт для каждого типа транспортного средства.

При активации профиля транспортного средства, соответствующего грузовому автомобилю, устройство не включает в маршруты участки с ограничениями или непроезжие участки в соответствии с габаритами, массой и другими характеристиками, заданными для транспортного средства.

Добавление профиля транспортного средства

Вы можете добавить профиль транспортного средства, который включает в себя массу, габариты и другие характеристики вашего транспортного средства.

1 На главном экране выберите виджет профиля транспортного средства (*Главный экран, стр. 8*).

2 Выберите один из следующих вариантов:

- Чтобы добавить одиночный грузовик с постоянно закрепленным кузовом, выберите **Одиночный грузовик**.
- Чтобы добавить тягач или комбинацию тягача с прицепом, выберите **Тягач**.
- Чтобы добавить автобус, выберите пункт **Автобус**.

3 Следуйте инструкциям на экране, чтобы ввести характеристики транспортного средства.



После добавления профиля транспортного средства можно отредактировать его, чтобы ввести дополнительную подробную информацию, такую как идентификационный номер транспортного средства или номер прицепа (*Редактирование профиля транспортного средства, стр. 11*).

Профиль автомобиля

Профиль автомобиля – это предустановленный профиль транспортного средства, предназначенный для использования в автомобиле без прицепа. При использовании профиля автомобиля устройство выполняет расчет стандартных автомобильных маршрутов, а построение маршрута для крупногабаритных транспортных средств недоступно. Некоторые функции и параметры для крупногабаритных транспортных средств недоступны при использовании профиля автомобиля.

Переключение профилей транспортного средства

При каждом включении устройства на экране появляется запрос на выбор профиля транспортного средства. Вы можете вручную переключиться на профиль другого транспортного средства в любое время.

- 1 Выберите один из следующих вариантов:
 - Дважды проведите пальцем вниз от верхней части экрана и выберите значок профиля транспортного средства, например  или .
 - На главном экране выберите виджет профиля транспортного средства ([Главный экран, стр. 8](#)).
- 2 Выберите профиль транспортного средства.
На экране отобразится информация из профиля транспортного средства, включая габариты и массу.
- 3 Выберите пункт **Выбрать**.

Изменение информации о трейлере





Перед изменением информации о трейлере необходимо задать профиль транспортного средства для тягача ([Добавление профиля транспортного средства, стр. 10](#)).

При замене трейлера тягача можно изменить информацию о трейлере в профиле транспортного средства без изменения информации о тягаче. При этом можно быстро переключаться между часто используемыми трейлерами.

- 1 На главном экране выберите виджет профиля транспортного средства ([Главный экран, стр. 8](#)).
- 2 Выберите профиль транспортного средства тягача, который следует использовать с трейлером.
- 3 Выберите .
- 4 Выберите один из следующих вариантов:
 - Для использования недавней конфигурации трейлера выберите одну из конфигураций из списка.
 - Чтобы задать новую конфигурацию трейлера, выберите **Новая конфигурация** и введите новую информацию о трейлере.

Редактирование профиля транспортного средства

Вы можете отредактировать профиль транспортного средства, чтобы изменить информацию об автомобиле или добавить подробную информацию в новый профиль транспортного средства, такую как идентификационный номер транспортного средства, номер трейлера или показания одометра. Кроме того, вы можете переименовать или удалить профиль транспортного средства.

- 1 На главном экране выберите виджет профиля транспортного средства ([Главный экран, стр. 8](#)).
- 2 Выберите профиль транспортного средства для редактирования.
- 3 Выберите один из следующих вариантов:
 - Чтобы отредактировать информацию профиля транспортного средства, выберите  и выберите поле для редактирования.
 - Чтобы переименовать профиль транспортного средства, выберите  >  > **Переименовать профиль**.
 - Чтобы удалить профиль транспортного средства, выберите  >  > **Удалить**.

Функции оповещения водителя

ВНИМАНИЕ

Функции оповещения водителя и ограничения скорости используются только в информационных целях. Эти функции не отменяют необходимости соблюдать требования соответствующих дорожных знаков и руководствоваться соображениями безопасности и здравого смысла во время движения. Компания Garmin не несет ответственности за штрафы и взыскания, получаемые при несоблюдении правил дорожного движения и требований дорожных знаков.

В устройстве предусмотрены функции, помогающие повысить безопасность и эффективность управления транспортным средством даже при езде по знакомой местности. Для каждого оповещения устройство воспроизводит звуковой сигнал или сообщение и отображает информацию. Звуковые сигналы можно включить или отключить для каждого типа оповещений водителя. Некоторые оповещения доступны не во всех регионах.

Школы: устройство воспроизводит звуковой сигнал и отображает ограничение скорости (при его наличии) для расположенной впереди по маршруту школы или участка, прилегающего к школьной территории.

Превышение ограничения скорости: устройство отображает красную рамку вокруг значка ограничения скорости при превышении указанного ограничения для данной дороги.

Снижение ограничения скорости: устройство воспроизводит звуковой сигнал и отображает предстоящее ограничение скорости, чтобы позволить водителю подготовиться к изменению скорости.

Железнодорожный переезд: устройство воспроизводит звуковой сигнал, сообщая о железнодорожном переезде, расположенном впереди по маршруту.

Животные на дороге: устройство воспроизводит звуковой сигнал, сообщая об участке, расположенном впереди по маршруту, на котором возможен выход животных на дорогу.

Опасные повороты: устройство воспроизводит звуковой сигнал, сообщая о поворотах на дороге.

Замедленное движение: устройство воспроизводит звуковой сигнал, сообщая об участке с замедленным движением при приближении к нему с более высокой скоростью. Для использования этой функции устройство должно принимать данные о дорожной обстановке (*Трафик, стр. 38*).

Строительная зона: устройство воспроизводит звуковой сигнал и отображает сообщение при приближении к строительной зоне.

Закрытие полосы движения: устройство воспроизводит звуковой сигнал и отображает сообщение при приближении к закрытой полосе движения.

Планирование перерыва: устройство воспроизводит звуковой сигнал и выводит информацию о предлагаемых остановках для отдыха при длительном движении без остановок.

Движение грузовых ТС запрещено: устройство воспроизводит звуковой сигнал при приближении к дороге, по которой запрещено движение грузовых ТС.

Риск задевания днищем ТС дорожного покрытия: устройство воспроизводит звуковой сигнал и отображает сообщение при приближении к дороге, на которой существует вероятность задевания днищем вашего ТС дорожного покрытия.

Боковой ветер: устройство воспроизводит звуковой сигнал и отображает сообщение при приближении к дороге, на которой существует опасность бокового ветра.

Узкая дорога: устройство воспроизводит звуковой сигнал и отображает сообщение при приближении к дороге, которая может быть слишком узкой для вашего ТС.

Крутой спуск/подъем: устройство воспроизводит звуковой сигнал и отображает сообщение при приближении к крутому спуску или подъему.

Границы штатов/регионов и стран: устройство воспроизводит звуковой сигнал и отображает сообщение при приближении к границе штата/региона или страны.

Включение или выключение оповещения водителя

Можно включить или отключить несколько типов оповещений водителя.

- 1 Выберите **Настройки > Помощь водителю > Звуковые оповещения для водителя**.
- 2 Установите или снимите флажки рядом с соответствующими оповещениями.

Камеры контроля скорости и проезда на запрещающий сигнал светофора

УВЕДОМЛЕНИЕ

Компания Garmin не несет ответственности за точность и последствия использования базы данных камер контроля проезда на запрещающий сигнал светофора или камер контроля скорости.

ПРИМЕЧАНИЕ. функция доступна не для всех регионов и моделей устройства.

В некоторых регионах для некоторых моделей устройств доступна информация о расположении камер контроля скорости и проезда на запрещающий сигнал светофора. Устройство предупреждает о приближении к указанной камере контроля скорости или проезда на запрещающий сигнал светофора.

- В некоторых регионах вы можете получать данные о камерах контроля скорости и проезда на запрещающий сигнал светофора, подключив свое устройство к смартфону с приложением *dēzl*.
- Можно использовать программное обеспечение Garmin Express™ (garmin.com/express), чтобы обновить базу данных камер на устройстве. Следует регулярно обновлять устройство, чтобы получать самую актуальную информацию о камерах.

Поиск и сохранение местоположений

Загружаемые в устройство карты содержат данные о местоположениях, таких как рестораны, гостиницы, автосервисы, и подробную информацию об улицах. Меню Куда? помогает найти пункт назначения, предоставляя несколько способов для просмотра, поиска и сохранения соответствующей информации.

В главном меню выберите пункт **Куда?**

- Для быстрого поиска всех местоположений на устройстве выберите **Поиск** (*Поиск местоположения с помощью строки поиска, стр. 14*).
- Чтобы найти адрес, выберите **Адрес** (*Поиск адреса, стр. 14*).
- Для просмотра или поиска предварительно загруженных объектов по категориям выберите **Категории** (*Поиск местоположения по категории, стр. 15*).
- Для поиска рядом с другим городом или областью выберите **Рядом с текущей областью поиска** (*Изменение области поиска, стр. 16*).
- Для просмотра и изменения сохраненных местоположений выберите **Сохраненные** (*Сохранение местоположений, стр. 19*).
- Для просмотра местоположений, недавно выбранных в результатах поиска, выберите **Последнее** (*Просмотр последних найденных местоположений, стр. 18*).
- Для поиска стоянок или пунктов обслуживания грузовиков выберите **Категории > Грузовые ТС** (*Поиск объектов, связанных с грузовыми перевозками, стр. 14*).
- Для просмотра и поиска оценок путешественников TripAdvisor® выберите **Tripadvisor** (*Tripadvisor, стр. 18*).
- Для навигации к определенным географическим координатам выберите **Координаты** (*Поиск местоположения по координатам, стр. 18*).

Объект

УВЕДОМЛЕНИЕ

Вы несете ответственность за понимание и соблюдение соответствующих правил, законов и норм, связанных с объектами.

Объект — это место, которое может оказаться интересным или полезным для пользователя. Объекты организованы по категориям и могут быть представлены популярными пунктами назначения поездок, такими как заправочные станции, рестораны, гостиницы и центры развлечений.

Поиск объектов, связанных с грузовыми перевозками

УВЕДОМЛЕНИЕ

Вы несете ответственность за понимание и соблюдение соответствующих правил, законов и норм, связанных с объектами.

На записанных в память устройства подробных картах указаны такие связанные с грузовыми перевозками объекты, как стоянки для грузовых ТС, зоны отдыха для водителей, а также станции взвешивания.

Выберите **Куда?** > **Категории** > **Грузовые ТС**.

Поиск местоположения с помощью строки поиска

Строку поиска можно использовать для поиска местоположений посредством ввода категории, названия компании, адреса или города.

- 1 Выберите **Куда?**.
- 2 Выберите пункт **Поиск** в строке поиска.
- 3 Введите поисковый запрос полностью или частично.
Предложенные слова для поиска отобразятся под строкой поиска.
- 4 Выберите один из вариантов:
 - Для поиска предприятий определенного типа введите категорию (например, "кинотеатры").
 - Для поиска компании по названию введите все название или его часть.
 - Для поиска адреса рядом с вами введите название улицы и номер дома.
 - Для поиска адреса в другом городе введите название улицы, номер дома, город и регион.
 - Для поиска города введите название города и региона.
 - Для поиска по координатам введите широту и долготу.
- 5 Выберите один из вариантов:
 - Для поиска посредством поискового запроса выберите запрос.
 - Для поиска посредством ввода текста выберите .
- 6 При необходимости выберите нужное местоположение.

Поиск адреса

ПРИМЕЧАНИЕ. порядок выполнения действий может отличаться в зависимости от того, какие картографические данные загружены на устройство.

- 1 Выберите пункт **Куда?**.
- 2 При необходимости выберите  для поиска рядом с другим городом или областью.
- 3 Выберите **Адрес**.
- 4 Для ввода адресных данных следуйте инструкциям на экране.
- 5 Выберите нужный адрес.

Поиск местоположения по категории

- 1 Выберите пункт **Куда?**.
- 2 Укажите нужную категорию или выберите пункт **Категории**.
- 3 Если необходимо, выберите подкатегорию.
- 4 Выберите нужное местоположение.

Поиск по категории

Если поиск объектов уже выполнялся, в некоторых категориях может отображаться список быстрого поиска, в котором показаны последние четыре выбранных пункта назначения.

- 1 Выберите пункт **Куда?** > **Категории**.
- 2 Выберите категорию.
- 3 Выберите один из следующих вариантов:
 - Выберите пункт назначения в списке быстрого поиска в правой части экрана.
В списке быстрого поиска указан список последних найденных местоположений в выбранной категории.
 - Выберите подкатегорию, если необходимо, и выберите пункт назначения.

Результаты поиска местоположения

Результаты поиска местоположения отображаются в виде списка, в котором ближайшее местоположение указано сверху. Каждое пронумерованное местоположение также отображается на карте. Вы можете прокрутить список вниз, чтобы просмотреть другие результаты поиска.

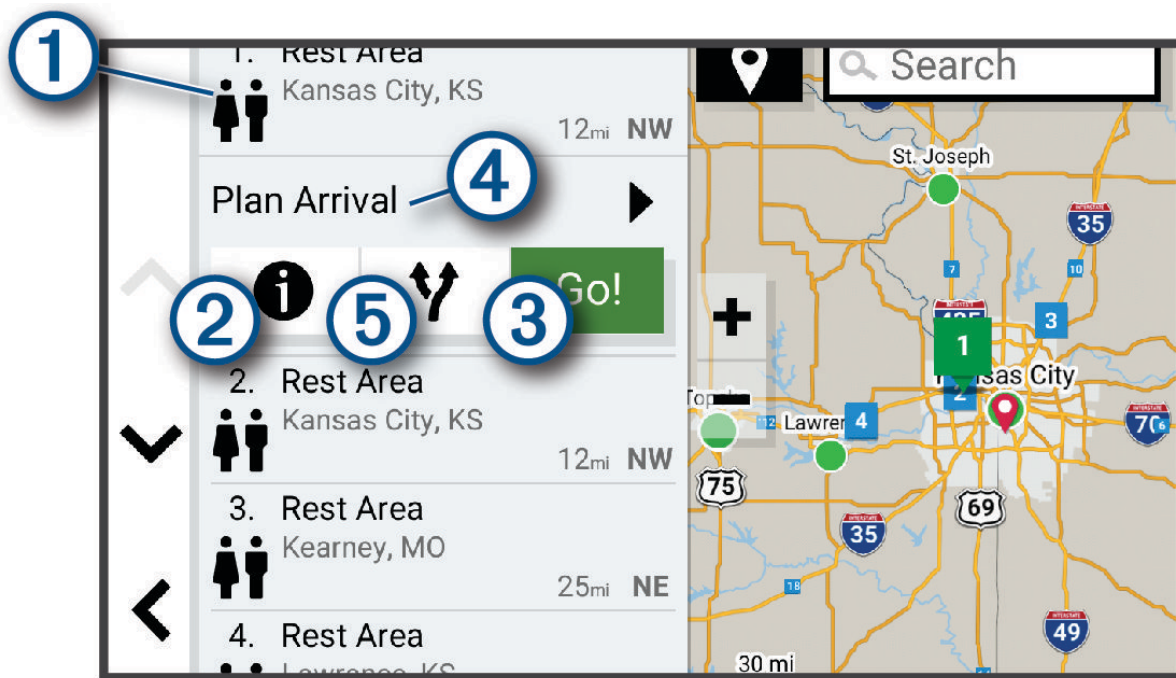

①	Выберите местоположение для просмотра меню параметров.
② ⓘ	Нажмите для просмотра подробной информации о местоположении.
③ Старт!	Нажмите для запуска навигации к местоположению по рекомендуемому маршруту.
④ Запланировать прибытие	Выберите для просмотра карты пункта назначения и поиска пункта назначения для грузовиков.
⑤ ↕	Нажмите для просмотра альтернативных маршрутов к местоположению.

Изменение области поиска

По умолчанию устройство выполняет поиск мест рядом с вашим текущим местоположением. Также можно выполнять поиск в других областях, например, рядом с местом назначения, рядом с другим городом или вдоль активного маршрута.

- 1 Выберите пункт **Куда?**.
- 2 Выберите 📍 рядом с текущей областью поиска ①.

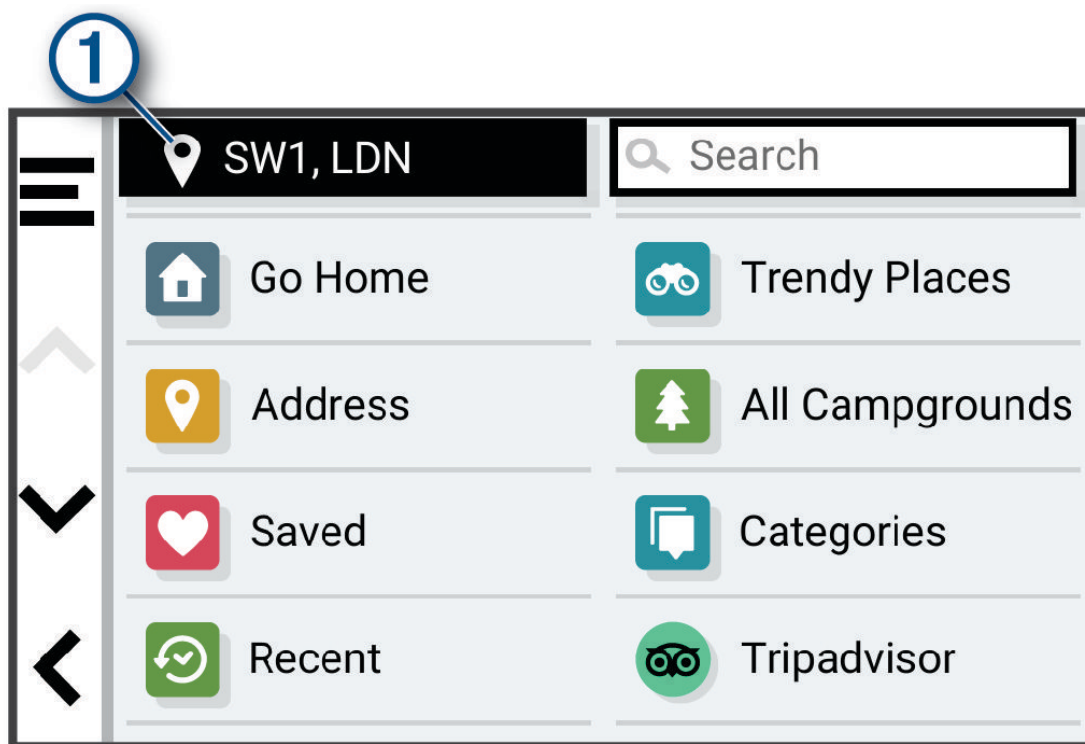

- 3 Выберите область поиска.
- 4 При необходимости следуйте инструкциям на экране, чтобы выбрать определенное местоположение.

Выбранная область поиска отображается рядом с 📍. При поиске места с использованием каких-либо параметров из меню **Куда?** устройство сначала предлагает места рядом с этой областью.

Пользовательские объекты

Пользовательские объекты — это настраиваемые точки на карте. Они могут содержать оповещения, которые предупреждают о приближении к указанной точке или о превышении определенной скорости при движении.

Установка POI Loader

При помощи программного обеспечения Garmin POI Loader можно создавать списки пользовательских объектов или загружать их на компьютер, а затем устанавливать на устройство.

- 1 См. веб-сайт www.garmin.com/poiloader.
- 2 Следуйте инструкциям на экране.

Поиск пользовательских объектов

Прежде чем искать пользовательские объекты, следует загрузить их на устройство при помощи программы POI Loader (*Установка POI Loader, стр. 17*).

- 1 Выберите пункт **Куда? > Категории**.
- 2 Прокрутите экран до раздела "Другие категории" и выберите категорию.

Стоянки

Поиск стоянок для грузовиков

- 1 Выберите **Куда? > Категории > Грузовые ТС > Места стоянки**.
- 2 Выберите место стоянки.
- 3 Выберите **Старт!**.

Поиск стоянок для грузовиков в Европе

- 1 Выберите **Куда? > Truck Parking Europe**.
- 2 При необходимости нажмите **Сортировка по удобствам и брендам**, выберите один или несколько атрибутов и нажмите **Поиск**.
- 3 Выберите место стоянки.
- 4 Выберите **Старт!**.

Поиск стоянки рядом с текущим местоположением

- 1 Выберите **Куда? > Категории > Стоянки**.
- 2 Выберите **Фильтр стоянок**, затем выберите фильтрацию одной или нескольких категорий, типов, цен или способов оплаты (дополнительно).

ПРИМЕЧАНИЕ. подробные данные о стоянках доступны не во всех регионах или местах стоянки.

- 3 Выберите место стоянки.
- 4 Выберите **Старт!**.

Инструменты поиска

Инструменты поиска позволяют искать места определенного типа при помощи экранных подсказок.

Поиск перекрестка

Предусмотрена возможность поиска перекрестка или развязки двух улиц, шоссе или прочих дорог.

- 1 Выберите **Куда? > Перекрестки**.
- 2 Для ввода информации об улице следуйте инструкциям на экране.
- 3 Выберите перекресток.

Поиск местоположения по координатам

Устройство позволяет находить нужные местоположения по их широте и долготе. Это особенно полезно при поиске тайников (геокэшинг).

- 1 Выберите **Куда?** > **Координаты**.
- 2 При необходимости выберите  и измените формат координат или датум.
- 3 Введите координаты широты и долготы.
- 4 Выберите пункт **На карте**.

Tripadvisor

УВЕДОМЛЕНИЕ

Garmin не несет ответственности за точность и актуальность информации о Tripadvisor.

Вы несете ответственность за понимание и соблюдение соответствующих правил, законов и норм, связанных с объектами.

Устройство включает оценки путешественников Tripadvisor. Оценки Tripadvisor автоматически отображаются в списке результатов поиска ресторанов, отелей и достопримечательностей. Можно также найти ближайшие объекты Tripadvisor и сортировать их по расстоянию или популярности.

Поиск объектов Tripadvisor

- 1 Выберите пункт **Куда?** > **Tripadvisor**.
- 2 Выберите категорию.
- 3 Если необходимо, выберите подкатеорию.
Отображается список ближайших объектов Tripadvisor для указанной категории.
- 4 Выберите **Сорт. рез. поиска**, чтобы отфильтровать отображенные объекты по расстоянию или популярности (необязательно).
- 5 Выберите  и введите поисковый запрос (необязательно).

Просмотр последних найденных местоположений

На устройстве сохраняется информация о 50 последних найденных местоположениях.

Выберите **Куда?** > **Последнее**.

Очистка списка последних найденных объектов

Выберите **Куда?** > **Последнее** >  > **Очистить** > **Да**.

Просмотр данных о текущем местоположении

При помощи функции "Где я?" можно просмотреть сведения о текущем местоположении. При необходимости эта функция поможет вам сообщить спасательной службе о вашем местонахождении.

На странице карты выберите автомобиль.

Поиск экстренных служб и заправочных станций

С помощью функции «Где я?» можно найти ближайшие больницы, отделения полиции и заправочные станции.

1 На странице карты выберите транспортное средство.

2 Выберите **Больницы, Полиция, Остановки грузовиков** или **Топливо**.

ПРИМЕЧАНИЕ. некоторые категории служб доступны не во всех регионах.

ПРИМЕЧАНИЕ. если активирован профиль грузового транспортного средства, то вместо опции «Топливо» отображается опция для поиска стоянок грузовиков.

Отобразится список местоположений для выбранной службы. Ближайшие местоположения отображаются вверху списка.

3 Выберите нужное местоположение.

4 Выберите один из следующих вариантов:

- Для навигации к указанному местоположению выберите **Старт!**.
- Чтобы просмотреть номер телефона и другие подробные сведения о местоположении, выберите .

Поиск направлений к текущему местоположению

Если вам необходимо объяснить кому-либо путь к вашему текущему местоположению, на устройстве можно просмотреть список направлений.

1 На странице карты выберите транспортное средство.

2 Выберите  > **Движ. к моему местоп.**

3 Выберите начальную точку.

4 Выберите пункт **Выбрать**.

Добавление кнопки быстрого доступа

В меню «Куда?» можно добавлять кнопки быстрого доступа. Каждая такая кнопка может указывать на местоположение, категорию или инструмент поиска.

В меню «Куда?» можно добавлять до 36 кнопок быстрого доступа.

1 Выберите пункт **Куда?** > **Добавить кнопку быстрого доступа**.

2 Выберите элемент.

Удаление кнопки быстрого доступа

1 Выберите пункт **Куда?** >  > **Удал. кноп. быст. дост.**

2 Выберите кнопку быстрого доступа, которую необходимо удалить.

3 Еще раз выберите кнопку для подтверждения.

4 Выберите пункт **Готово**.

Сохранение местоположений

Сохранение местоположения

1 Выполните поиск местоположения (*Поиск местоположения по категории, стр. 15*).

2 Выберите местоположение из списка результатов поиска.

3 Выберите  > **Сохранить**.

4 При необходимости введите имя, а затем выберите пункт **Готово**.

5 Выберите **Сохранить**.

Сохранение текущего местоположения

- 1 На странице карты нажмите значок автомобиля.
- 2 Выберите **Сохранить**.
- 3 Введите имя, затем выберите пункт **Готово**.

Изменение сохраненного местоположения

- 1 Выберите пункт **Куда? > Сохраненные**.
- 2 При необходимости выберите категорию.
- 3 Выберите нужное местоположение.
- 4 Выберите пункт **i**.
- 5 Выберите **≡ > Правка**.
- 6 Выберите один из следующих вариантов:
 - Выберите пункт **Имя**.
 - Выберите пункт **Номер телефона**.
 - Выберите пункт **Категории**, чтобы назначить категории сохраненному местоположению.
 - Выберите пункт **Изменить символ карты**, чтобы изменить символ, используемый для отметки сохраненного местоположения на карте.
- 7 Измените данные.
- 8 Выберите пункт **Готово**.

Присвоение категорий сохраненным местоположениям

Для упорядочения сохраненных местоположений можно использовать категории.

ПРИМЕЧАНИЕ. категории в меню сохраненных мест будут отображаться после того, как на устройстве будет сохранено более 12 местоположений.

- 1 Выберите пункт **Куда? > Сохраненные**.
- 2 Выберите нужное местоположение.
- 3 Выберите пункт **i**.
- 4 Выберите **≡ > Правка > Категории**.
- 5 Введите одно или несколько имен категорий через запятую.
- 6 При необходимости выберите предложенную категорию.
- 7 Выберите пункт **Готово**.

Удаление сохраненного местоположения

ПРИМЕЧАНИЕ. восстановление удаленных местоположений невозможно.

- 1 Выберите пункт **Куда? > Сохраненные**.
- 2 Выберите **≡ > Удалить**.
- 3 Установите флажки рядом с сохраненными местоположениями, которые необходимо удалить, а затем выберите **Удалить > Да**.

Навигация к пункту назначения

Маршруты

Маршрут — это путь следования из текущего местоположения в один или несколько пунктов назначения.

- Устройство рассчитывает рекомендуемый маршрут к пункту назначения в соответствии с установленными параметрами, включая режим расчета маршрутов (*Изменение режима расчета маршрута, стр. 27*) и объезды (*Предотвращение задержек в движении по маршруту, объезд платных дорог и определенных областей, стр. 27*).
- Устройство также может автоматически обеспечивать объезд дорог, не подходящих для использования в соответствии с активным профилем транспортного средства.
- Можно быстро запустить навигацию к пункту назначения по рекомендуемому маршруту или выбрать альтернативный маршрут (*Начало навигации по маршруту, стр. 21*).
- При наличии дорог, которые необходимо использовать или исключить из маршрута, можно задать соответствующие настройки (*Формирование маршрута, стр. 26*).
- В маршрут можно добавить несколько пунктов назначения (*Добавление местоположения в маршрут, стр. 26*).

Начало навигации по маршруту

- 1 Выберите **Куда?**, после чего выполните поиск местоположения (*Поиск и сохранение местоположений, стр. 13*).
- 2 Выберите нужное местоположение.
- 3 Выберите один из следующих вариантов:
 - Чтобы начать навигацию с использованием рекомендуемого маршрута, выберите **Старт!**.
 - Чтобы использовать альтернативный маршрут, выберите **Y**, а затем выберите нужный маршрут. Альтернативные маршруты отображаются справа от карты.
 - Чтобы изменить направление маршрута, выберите **Y** > **Изменить маршрут**, а затем добавьте к маршруту точки пролегания (*Формирование маршрута, стр. 26*).

Устройство выполнит расчет маршрута до местоположения и обеспечит навигацию к нему с помощью голосовых подсказок и информации на карте (*Просмотр маршрута на карте, стр. 22*). В течение нескольких секунд у края карты отображается предварительный просмотр крупных дорог, используемых в маршруте.

При необходимости остановок в дополнительных пунктах назначения к маршруту можно добавить местоположения (*Добавление местоположения в маршрут, стр. 26*).

Начало навигации по маршруту с помощью карты

Навигацию по маршруту можно начать, выбрав местоположение на карте.

- 1 Выберите **Карта**.
- 2 Перетащите карту и измените ее масштаб, чтобы на ней была показана область поиска.
- 3 Выберите объект, например, улицу, перекресток или определенный адрес.
- 4 Выберите **Старт!**.

Навигация к местоположению «Дом»

При первом запуске навигации к местоположению «Дом» выводится запрос на ввод соответствующего местоположения.

- 1 Выберите **Куда? > Домой**.
- 2 При необходимости введите местоположение «Дом».

Изменение местоположения «Дом»

- 1 Выберите **Куда?** >  > **Задать местопол. Дом**.
- 2 Введите местоположение "Дом".

Просмотр маршрута на карте

Во время движения устройство обеспечивает навигацию к пункту назначения с помощью голосовых подсказок и информации на карте. Инструкции по следующему повороту, съезду или другим действиям отображаются в верхней части карты.

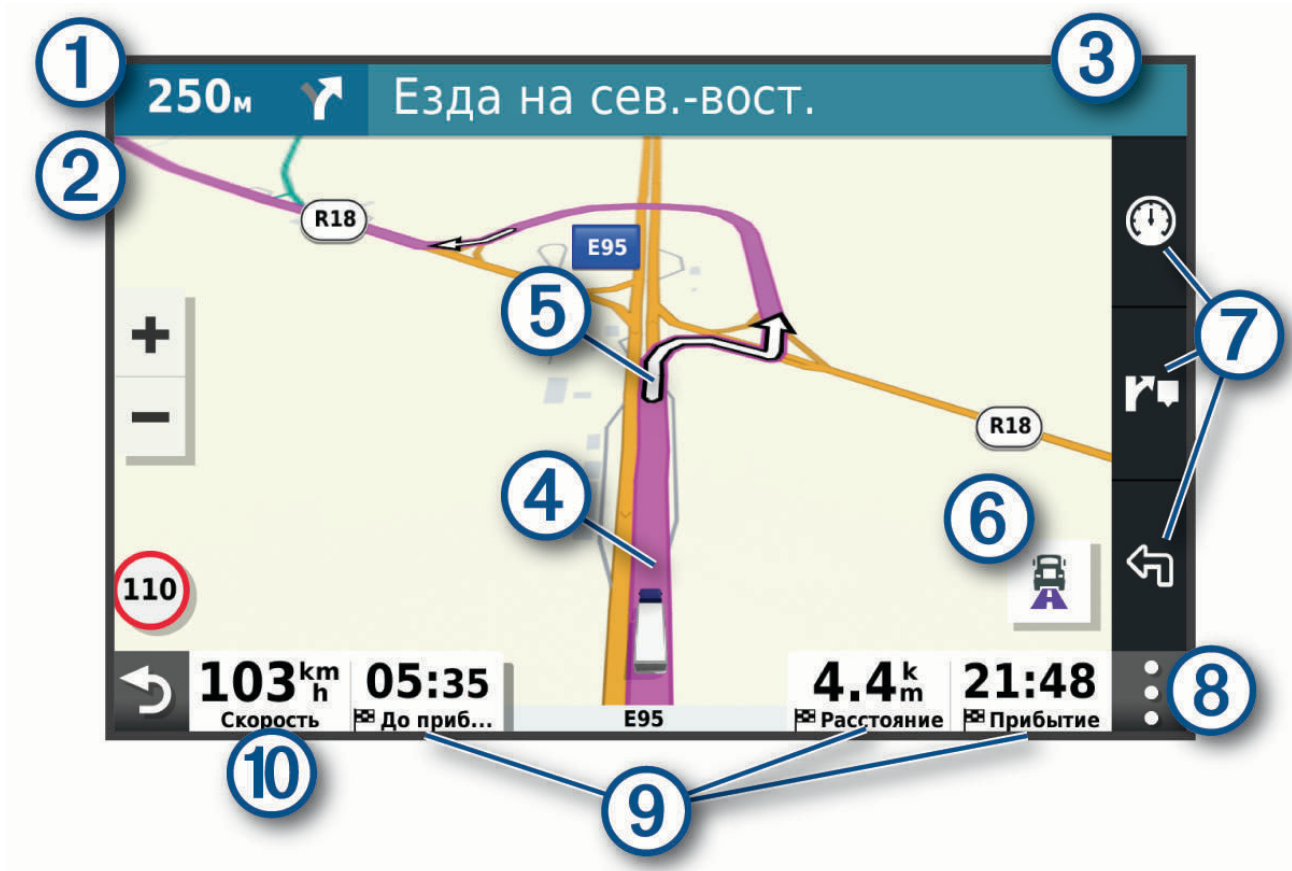

- ① Расстояние до места выполнения следующего действия.
- ② Следующее действие при навигации по маршруту. Указывает следующий поворот, съезд или другое действие, а также полосу, по которой следует двигаться (при наличии).
- ③ Название улицы или выезда, связанных с местом выполнения следующего действия.
- ④ Обозначение маршрута на карте.
- ⑤ Следующее действие при навигации по маршруту. Стрелки на карте указывают расположение места, в котором необходимо выполнить следующее действие.
- ⑥ Выберите для переключения популярных маршрутов для грузовых транспортных средств на карте.
- ⑦ Ярлыки инструментов карты.
- ⑧ Инструменты карты. Можно выбрать инструменты для отображения дополнительной информации о вашем маршруте и окрестностях.
- ⑨ Поля данных.
СОВЕТ. можно коснуться этих полей для изменения отображаемой информации (*Изменение поля данных на карте, стр. 33*).
- ⑩ Скорость транспортного средства.

Информация об активных полосах движения

При приближении к определенным поворотам, съездам или развязкам во время навигации по маршруту рядом с картой отображается виртуальная модель дороги (если доступно). Цветная линия

① обозначает соответствующую полосу для поворота.

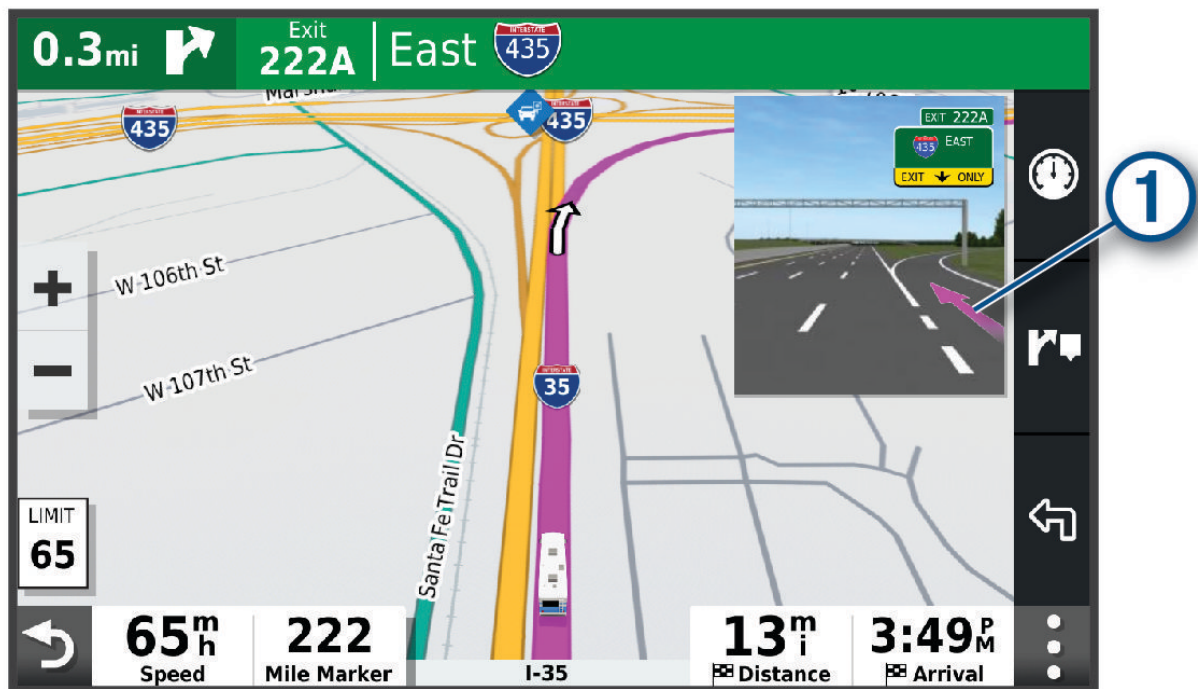

Просмотр популярных маршрутов для грузовиков на карте

Вы можете разрешить устройству выделять на карте популярные маршруты для грузовиков. Это может быть полезно для выбора дорог, доступных для вашего транспортного средства.

На странице карты выберите пункт .

Просмотр поворотов и инструкций

При навигации по маршруту можно просматривать информацию о предстоящих поворотах, смене полос или другие указания по маршруту.

- 1 На странице карты выберите один из вариантов:
 - Чтобы просматривать предстоящие повороты и указания во время навигации по маршруту, выберите  > **Повороты**.
Инструмент карты обеспечивает отображение нескольких следующих поворотов или указаний рядом с картой. По мере движения по маршруту список обновляется автоматически.
 - Чтобы просмотреть полный список поворотов и указаний по всему маршруту, коснитесь текстовой строки в верхней части карты.
- 2 Выберите поворот или указание (дополнительно).
На экране отобразится подробная информация. Если при просмотре развязки на крупной автомагистрали доступна ее схема, она также отобразится на экране.

Просмотр всего маршрута на карте

- 1 Во время навигации по маршруту коснитесь любой точки на карте.
- 2 Выберите .

Планирование прибытия

Прежде чем начать движение по маршруту, можно спланировать прибытие в популярные пункты назначения для грузовиков, например на погрузочную платформу или стоянку для грузовиков, в конце маршрута. Можно также добавить собственные пункты назначения на карту.

- 1 Выберите **Куда?**, после чего выполните поиск местоположения ([Поиск и сохранение местоположений](#), стр. 13).
- 2 Выберите нужное местоположение.
- 3 Выберите **Запланировать прибытие**.
На карте появится предварительный просмотр пункта назначения. Популярные пункты назначения для грузовиков будут отображаться рядом с картой. Если устройство dēzl сопряжено с приложением dēzl, оно автоматически загрузит спутниковое изображение BirdsEye.
- 4 Введите пункт назначения и выберите **Старт!**.

Прибытие в пункт назначения

При приближении к пункту назначения устройство предоставляет информацию, с помощью которой можно завершить движение по маршруту.

-  указывает местоположение пункта назначения на карте, а голосовая подсказка сообщает о приближении к пункту назначения.
- При приближении к определенным пунктам назначения устройство автоматически предлагает зоны парковки. Вы можете выбрать Высокая для просмотра полного списка предлагаемых зон парковки ([Стоянка рядом с пунктом назначения](#), стр. 25).
- При приближении к некоторым пунктам назначения при использовании профиля грузовика устройство автоматически предлагает найти пункт назначения для грузовика, например погрузочную площадку или стоянку для грузовиков. Вы можете выбрать рекомендуемую точку на карте, а затем выбрать **Старт!** для навигации к этому пункту назначения.
- При остановке в пункте назначения устройство автоматически завершит маршрут. Если устройство не регистрирует прибытие автоматически, можно нажать **Стоп** для завершения маршрута.

Завершение маршрута для грузовика

При приближении к некоторым пунктам назначения для грузовиков появляется инструмент карты, который помогает найти часто используемые пункты назначения для грузовиков, такие как зоны парковки и погрузочные площадки.

- 1 Выберите инструмент карты ①.

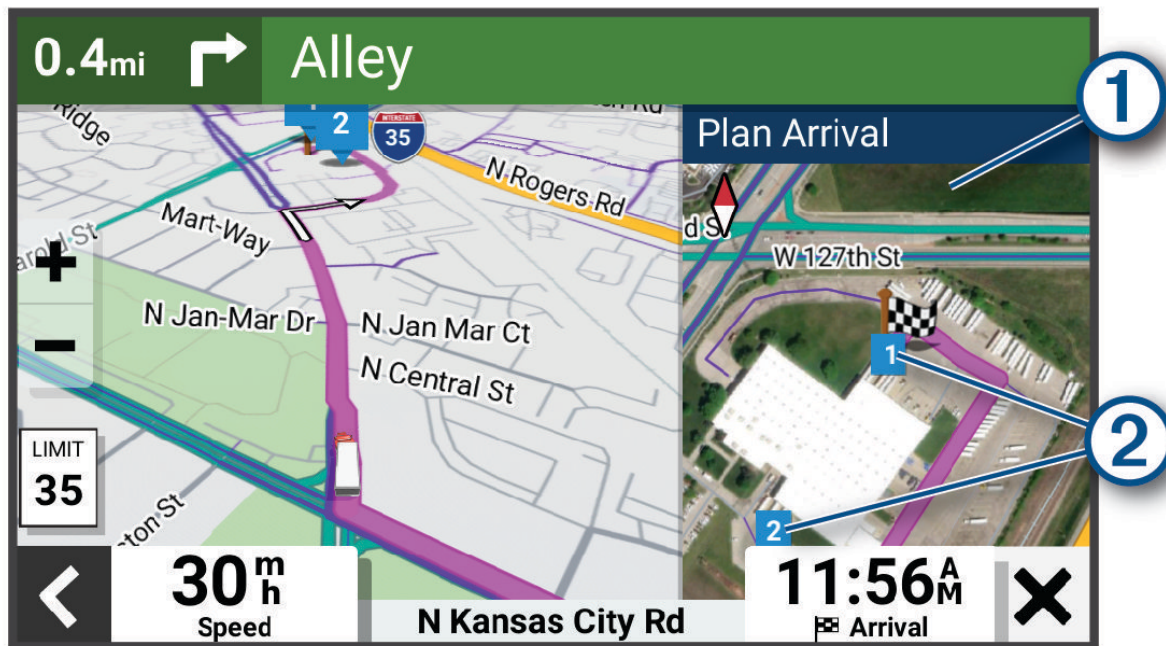

- 2 Коснитесь карты и выберите пронумерованный пункт назначения для грузовиков ②.
- 3 Выберите **Старт!**.

Стоянка рядом с пунктом назначения

Устройство можно использовать для поиска места стоянки рядом с пунктом назначения. При приближении к определенным пунктам назначения устройство автоматически предлагает зоны парковки.

ПРИМЕЧАНИЕ. эту функцию следует использовать только при использовании профиля легкового транспортного средства. При использовании профиля грузового транспортного средства можно выполнить поиск стоянки для грузовиков рядом с пунктом назначения (*Поиск стоянок для грузовиков*, стр. 17).

- 1 Выберите один из следующих вариантов:
 - Когда устройство предлагает стоянку, выберите **Высокая**, чтобы просмотреть все предлагаемые зоны парковки.
ПРИМЕЧАНИЕ. при выборе рекомендуемой зоны парковки устройство автоматически обновляет маршрут.
 - Если устройство не предлагает места для стоянки, выберите **Куда? > Категории > Стоянки** и выберите 📍 > **Пункт назначения**.
- 2 Выберите местоположение стоянки, а затем выберите **Старт!**.
Устройство направит вас к месту парковки.

Изменение активного маршрута

Добавление местоположения в маршрут

Для добавления местоположения в маршрут вы должны перемещаться по маршруту (*Начало навигации по маршруту, стр. 21*).

В середину или конец маршрута можно добавлять местоположения. Например, можно добавить заправочную станцию в качестве следующего пункта назначения по маршруту.

СОВЕТ. для создания сложных маршрутов с несколькими пунктами назначения или запланированными остановками можно использовать планировщик поездок, позволяющий планировать, редактировать и сохранять поездки (*Планирование маршрута, стр. 58*).

- 1 На странице карты выберите  > **Куда?**.
- 2 Выполните поиск местоположения (*Поиск и сохранение местоположений, стр. 13*).
- 3 Выберите нужное местоположение.
- 4 Выберите **Старт!**.
- 5 Выберите один из следующих вариантов:
 - Чтобы добавить местоположение в качестве следующего пункта назначения по маршруту, выберите **Добавить как следующую остановку**.
 - Чтобы добавить местоположение в конец маршрута, выберите **Добавить как последнюю остановку**.
 - Чтобы добавить местоположение к маршруту и изменить порядок пунктов назначения, выберите **Доб. к актив. маршр..**

Устройство выполняет перерасчет маршрута, чтобы включить в него добавленное местоположение, и обеспечивает навигацию к пунктам назначения в указанном порядке.

Формирование маршрута



Перед формированием маршрута необходимо начать навигацию по маршруту (*Начало навигации по маршруту, стр. 21*).

Чтобы изменить маршрут, можно вручную выполнять его формирование. Это позволяет включить в маршрут определенную дорогу или настроить его прохождение через определенную область без добавления пункта назначения.

- 1 На карте выберите  > **Изменить маршрут** > **Сформировать маршрут**.

СОВЕТ. чтобы увеличить масштаб карты и выбрать более точное местоположение, можно выбрать .

Устройство перейдет в режим формирования маршрута и пересчитает маршрут, чтобы обеспечить прохождение через выбранное местоположение.

- 2 Выберите  > .
- 3 При необходимости выберите один из вариантов ниже:
 - Чтобы добавить к маршруту дополнительные точки пролегания, выберите дополнительные местоположения на карте.
 - Чтобы удалить точку пролегания маршрута, выберите точку и нажмите .

Дорога в объезд

Устройство позволяет настроить объезд для указанного отрезка маршрута или для конкретных типов дорог. Эта функция полезна в том случае, если во время движения по маршруту вам встретятся строительные участки, перекрытые улицы или дороги, находящиеся в плохом состоянии.

- 1 На странице карты выберите  > **Изменить маршрут**.
- 2 Выберите один из следующих вариантов:
 - Чтобы добавить объезд для определенного отрезка маршрута, выберите **Объезд участка**.
 - Чтобы настроить объезд для определенной дороги по маршруту, выберите **Объезд дорог по маршруту**.

Изменение режима расчета маршрута

- 1 Выберите **Настройки > Навигация > Режим расчета**.
- 2 Выберите один из следующих вариантов:
 - Выберите пункт **Наименьшее время**, чтобы включить расчет минимальных по времени маршрутов; такие маршруты могут иметь большую протяженность.
 - Выберите пункт **Кратчайшее расстояние**, чтобы включить расчет минимальных по протяженности маршрутов; такие маршруты могут потребовать большего времени.

Остановка навигации по маршруту

- На карте выберите  > **Стоп**.
- На главном экране выберите **Стоп**.

Навигация по рекомендуемым маршрутам

Для доступа к этой функции необходимо сохранить по меньшей мере одно местоположение и включить функцию записи истории поездок (*Настройки навигации, стр. 65*).

При помощи функции myTrends™ устройство заблаговременно определяет пункт назначения исходя из истории поездок, дня недели и времени суток. После нескольких поездок к сохраненным объектам они могут отображаться на панели навигации на карте вместе с предполагаемой продолжительностью поездки и сведениями о дорожной обстановке.

Чтобы просмотреть рекомендуемый маршрут к тому или иному местоположению, перейдите на панель навигации.

Предотвращение задержек в движении по маршруту, объезд платных дорог и определенных областей

Объезд заторов на маршруте

Чтобы иметь возможность объезда заторов, необходимо получать информацию о дорожной обстановке (*Получение информации о трафике со смартфона, стр. 38*).

По умолчанию устройство оптимизирует маршрут, чтобы автоматически избежать простаивания в заторах. В случае отключения этой функции в настройках трафика (*Настройки данных о дорожной обстановке, стр. 66*) можно вручную просматривать информацию о заторах и объезжать их.

- 1 Во время навигации по маршруту выберите пункт  > **Трафик**.
- 2 Выберите пункт **Альтерн. маршрут**, если он доступен.
- 3 Выберите **Старт!**.

Объезд указанных типов дорог

- 1 Выберите пункт **Настройки > Навигация > Объезды**.
- 2 Укажите типы дорог, которые необходимо избегать при прокладке маршрутов, и выберите пункт **ОК**.

Объезд природоохранных зон

Ваше устройство может обеспечивать объезд областей с экологическими ограничениями или ограничениями по выбросу вредных веществ, которые могут распространяться на ваше транспортное средство. Данная функция применяется для типа транспортного средства, указанного в активном профиле транспортного средства (*Профили транспортного средства, стр. 10*).

- 1 Выберите **Настройки > Навигация > Природоохранные зоны**.
- 2 Выберите один из следующих вариантов:
 - Чтобы обеспечить вывод запроса каждый раз перед прокладкой маршрута через природоохранную зону, выберите **Всегда спрашивать**.
 - Чтобы всегда исключать природоохранные зоны из маршрутов, выберите **Объезжать**.
 - Чтобы всегда включать природоохранные зоны в маршруты, выберите **Разрешить**.

Пользовательские объезды

Пользовательские объезды позволяют выбирать определенные области или участки дороги, которые следует объезжать. Когда на устройстве выполняется расчет маршрута, эти области и дороги исключаются из него при наличии других допустимых вариантов проезда.

Объезд определенной дороги

- 1 Выберите пункт **Настройки > Навигация > Пользовательские объезды**.
- 2 При необходимости выберите **Добавить объезд**.
- 3 Выберите пункт **Добавить нежелательную дорогу**.
- 4 Выберите начальную точку нежелательного участка дороги, а затем выберите пункт **Далее**.
- 5 Выберите конечную точку участка дороги и выберите пункт **Далее**.
- 6 Выберите пункт **Готово**.

Объезд определенной области

- 1 Выберите пункт **Настройки > Навигация > Пользовательские объезды**.
- 2 При необходимости выберите **Добавить объезд**.
- 3 Выберите пункт **Добавить нежелательную зону**.
- 4 Укажите верхний левый угол области и выберите пункт **Далее**.
- 5 Укажите нижний правый угол области и выберите пункт **Далее**.
Выбранная область будет затенена на карте.
- 6 Выберите пункт **Готово**.

Отключение пользовательского объезда

Отключать пользовательские объезды можно без их удаления.



- 1 Выберите пункт **Настройки > Навигация > Пользовательские объезды**.
- 2 Выберите нужный объезд.
- 3 Выберите  > **Отключить**.

Удаление пользовательских объездов

- 1 Выберите **Настройки > Навигация > Пользовательские объезды > **.
- 2 Выберите один из следующих вариантов:
 - Чтобы удалить все пользовательские объезды, выберите пункт **Выбрать все > Удалить**.
 - Чтобы удалить один пользовательский объезд, укажите объезд и выберите пункт **Удалить**.

Работа с картой

Карту можно использовать для навигации по маршруту ([Просмотр маршрута на карте](#), стр. 22) или просмотра окружающей местности, если активные маршруты отсутствуют.

- 1 Выберите **Карта**.
- 2 Коснитесь любой точки на карте.
- 3 Выберите один из следующих вариантов:
 - Чтобы прокрутить карту влево, вправо, вверх или вниз, перетаскивайте ее в соответствующем направлении.
 - Чтобы добавить или удалить слои карты, например топографические карты и изображения BirdsEye, выберите .
 - Чтобы увеличить или уменьшить масштаб, выберите **+** или **-**.
 - Чтобы переключаться между режимами «Север сверху», 2D и 3D, выберите .
 - Чтобы открыть планировщик маршрутов, выберите  ([Планировщик маршрутов](#), стр. 57).
 - Чтобы начать навигацию по маршруту, выберите местоположение на карте и нажмите **Старт!** ([Начало навигации по маршруту с помощью карты](#), стр. 21).

Инструменты карты

Инструменты карты обеспечивают быстрый доступ к информации и функциям устройства во время просмотра карты. При активации инструмента карты он отображается на панели у края карты.

Стоп: остановка навигации на активном маршруте.

Изменить маршрут: настройка объезда или пропуск местоположения на маршруте (*Изменение активного маршрута, стр. 26*).

Без звука: отключение звука устройства.

Города впереди: отображение городов и пунктов обслуживания впереди по активному маршруту или по автомагистрали (*Города впереди, стр. 30*).

Впереди по маршруту: отображение предстоящих местоположений по маршруту или дороге, по которой вы движетесь (*Впереди по маршруту, стр. 29*).

Высота: отображение изменений высоты впереди по маршруту.

Трафик: отображение дорожной обстановки по маршруту или в вашем регионе (*Просмотр дорожных происшествий по маршруту, стр. 32*). В некоторых регионах и на некоторых моделях устройств эта функция недоступна.

Данные поездки: отображение настраиваемых данных о поездке, например, данных о скорости или пробеге (*Просмотр данных поездки на карте, стр. 32*).

Повороты: отображение списка предстоящих поворотов на маршруте (*Просмотр поворотов и инструкций, стр. 24*).

Телефон: отображение списка последних телефонных вызовов на подключенном смартфоне, а также отображение функций, доступных во время телефонного вызова (*Опции, доступные при приеме вызова, стр. 37*).

Погода: отображение погодных условий в вашем регионе.

photoLive: отображение камер трафика в режиме реального времени из подписки photoLive (*Камеры трафика photoLive, стр. 39*).

Garmin eLog: отображение информации о рабочих часах из приложения Garmin eLog™. Позволяет изменить рабочий статус, когда вы не находитесь за рулем.

Умные уведомления: отображение недавних умных уведомлений с подключенного смартфона (*Уведомления со смартфона, стр. 35*).

PrePass®: отображение уведомлений о предстоящих станциях взвешивания и вариантах пропуска (*PrePass®, стр. 43*).

Запланировать прибытие: отображение карты пункта назначения и поиск пункта назначения для грузовиков.



Love's: отображение предстоящих стоянок Love's Travel Stops® по маршруту.

Pilot Flying J: отображение предстоящих стоянок Pilot Flying J Travel Centers™ по маршруту.

Планировщик перерывов: отображение напоминаний о перерыве и рекомендованных мест остановок.

Обзорная карта: отображение общих сведений о маршруте на карте.

Просмотр инструментов карты

- 1 На странице карты выберите пункт .
- 2 Выберите инструмент карты.
Инструмент карты отобразится у края карты.
- 3 После завершения работы с инструментом выберите .

Впереди по маршруту

Инструмент Впереди по маршруту предоставляет информацию о предстоящих местоположениях на вашем маршруте или на дороге, по которой вы движетесь. Можно просматривать предстоящие объекты по категориям, включая рестораны, заправочные станции или зоны отдыха.

Можно настроить категории для отображения в инструменте Впереди по маршруту.

Просмотр местоположений по маршруту

1 На странице карты выберите  > **Вперед по маршруту**.

Во время поездки инструмент карты показывает следующее место по дороге или маршруту.

2 Выберите один из следующих вариантов:

- Если инструмент карты показывает категории, выберите одну из категорий, чтобы просмотреть список ближайших мест в этой категории.
- Если инструмент карты показывает предстоящие места, выберите одно из мест, чтобы просмотреть его данные или проложить к нему маршрут.

Настройка категорий «Вперед по маршруту»

Категории местоположений, отображаемые в инструменте Вперед по маршруту, можно изменить.

1 На странице карты выберите  > **Вперед по маршруту**.

2 Выберите категорию.

3 Выберите .

4 Выберите один из следующих вариантов:

- Чтобы переместить категорию вверх или вниз по списку, выберите и перетащите стрелку, расположенную рядом с именем нужной категории.
- Чтобы изменить категорию, выберите ее.
- Чтобы создать пользовательскую категорию, выберите категорию, а затем нажмите кнопку **Настроить поиск** и введите название компании или категории.

5 Выберите **Сохранить**.

Города вперед

Во время движения по автомагистралям или навигации по маршруту, в который входят автомагистрали, инструмент «Города вперед» предоставляет информацию о городах вперед по автомагистрали. Для каждого города инструмент карты показывает расстояние до съезда с автомагистрали и доступные пункты обслуживания аналогично информации о дорожных знаках на автомагистрали.

Обзор городов и пунктов обслуживания на съездах вперед по маршруту

1 На странице карты выберите  > **Города вперед**.

Во время движения по автомагистрали или по активному маршруту инструмент карты отображает информацию о городах и съездах вперед.

2 Выберите нужный город.

На устройстве отображается список объектов, расположенных в выбранном съезде в город, например заправочных станций, гостиниц или ресторанов.

3 Выберите местоположение, а затем выберите **Старт!**, чтобы начать навигацию.

Символы предупреждений и оповещений

ОСТОРОЖНО





Необходимо помнить, что определение характеристик профиля транспортного средства не гарантирует учет характеристик транспортного средства при прокладке всех маршрутов и отображение значков предупреждений во всех случаях. В данных карт могут присутствовать ограничения, из-за которых устройство не сможет учесть данные ограничения или дорожные условия во всех случаях. Принимая решения при управлении транспортным средством, всегда обращайтесь внимание на дорожные знаки и дорожные условия.

На карте или в инструкциях по маршруту могут появляться символы предупреждений и оповещений, предоставляющие пользователю информацию о потенциальных опасностях, дорожных условиях и станциях взвешивания, находящихся вперед по маршруту.



Предупреждения об ограничениях

	Высота
	Вес
	Нагрузка на ось
	Участок
	Ширина
	Движение грузовых ТС запрещено
	Движение трейлеров запрещено
	Ограничения в отношении материалов
	Перевозка воспламеняющихся материалов и взрывчатых веществ запрещена
	Перевозка веществ, загрязняющих воду, запрещена
	Нет поворота налево
	Нет поворота направо
	Нет разворота

Предупреждения о состоянии дороги

	Риск задевания днищем ТС дорожного покрытия
	Боковой ветер
	Узкая дорога
	Крутой поворот
	Крутой спуск
	Крутой подъем
	Низкие ветви деревьев

Оповещения

	Станция взвешивания
	Дорога не одобрена для грузовиков

Информация о поездке

Просмотр данных поездки на карте

На странице карты выберите  > **Данные поездки**.

Настройка полей данных поездки

1 На странице карты выберите  > **Данные поездки**.

2 Выберите поле данных поездки.

3 Выберите один из вариантов.

В инструменте карты отобразится новое поле данных поездки.

Просмотр журнала поездки

Устройство позволяет записывать журнал поездки, который представляет собой пройденный вами путь, или трек.

1 Выберите **Настройки** > **Карта и транспортное средство** > **Слои карты**.

2 Установите флажок **Журнал поездки**.

Сброс данных счетчика движения

1 На странице карты выберите пункт **Скорость**.

2 Выберите поле данных информации о поездке.

3 Выберите  > **Сбросить данные**.

4 Выберите один из следующих вариантов:

- Если навигация по маршруту не осуществляется, выберите пункт **Выбрать все**. При этом на первой странице будут сброшены все поля данных, за исключением спидометра.
- Выберите **Сбросить суммарные данные**, чтобы сбросить данные поездки А и суммарные данные.
- Выберите пункт **Сбросить максимальную скорость**, чтобы обнулить значение максимальной скорости.
- Выберите пункт **Сбросить поездку В**, чтобы сбросить одометр.

Просмотр дорожных происшествий по маршруту

УВЕДОМЛЕНИЕ

Garmin не несет ответственности за точность и актуальность информации о дорожной обстановке.

Для использования этой функции устройство должно принимать данные о дорожной обстановке (*Трафик*, стр. 38).

На устройстве можно просмотреть дорожные происшествия на вашем маршруте или на дороге, по которой вы едете.



1 Во время навигации по маршруту выберите  > **Трафик**.

На панели в правой части карты отобразятся ближайшие дорожные происшествия.



2 Выберите дорожное происшествие, чтобы просмотреть дополнительные сведения.

Просмотр трафика на карте

На карте трафика с помощью цветового кода отображается интенсивность движения и заторы на близлежащих дорогах.

- 1 В главном меню выберите  > **dēzl** > **Трафик**.
- 2 При необходимости выберите  > **Обозначения**, чтобы просмотреть обозначения, используемые на карте трафика.

Поиск дорожных происшествий

- 1 В главном меню выберите  > **dēzl** > **Трафик**.
- 2 Выберите  > **Происшествия**.
- 3 Выберите элемент в списке.
- 4 Если имеется несколько происшествий, используйте стрелки для просмотра других происшествий.

Настройка карты

Настройка слоев карты

Отображаемые на карте данные, например, значки объектов и дорожные условия, можно настроить.

- 1 Выберите пункт **Настройки** > **Карта и транспортное средство** > **Слои карты**.
- 2 Выберите слои, которые нужно отобразить на карте, а затем выберите пункт **Сохранить**.

Изменение поля данных на карте

- 1 На карте выберите поле данных.
ПРИМЕЧАНИЕ. изменение поля Скорость не предусмотрено.
- 2 Выберите тип данных для отображения.

Изменение перспективы карты

- 1 Выберите пункт **Настройки** > **Карта и транспортное средство** > **Вид автокарты**.
- 2 Выберите один из следующих вариантов:
 - Выберите пункт **По треку** для отображения двухмерной карты (2-D) и расположения текущего направления движения наверху страницы.
 - Выберите пункт **Север наверху**, чтобы включить отображение двухмерной карты (2-D); при этом верхняя часть карты ориентируется на север.
 - Выберите пункт **3-D**, чтобы включить отображение трехмерной карты.
- 3 Выберите **Сохранить**.

Интерактивные службы, трафик и функции смартфона

⚠ ОСТОРОЖНО

Не читайте и не взаимодействуйте с уведомлениями во время вождения, так как это способствует отвлечению внимания, которое может привести к ДТП и стать причиной серьезной травмы или смерти.

Приложение dēzl позволяет устройству получать умные уведомления и информацию в режиме реального времени, например информацию о трафике в реальном времени и информацию о погоде.

Данные о трафике в реальном времени: передает на устройство данные о трафике в режиме реального времени, например о дорожных происшествиях, заторах, зонах строительства и перекрытых дорогах (*Трафик, стр. 38*).

Метеоданные: отправляет информацию о погоде, дорожные условия и данные метеорадара в реальном времени на устройство (*Просмотр прогноза погоды, стр. 59*).

Уведомления со смартфона: отображение уведомлений и сообщений со смартфона на устройстве. Эта функция доступна не для всех языков.

Вызовы в режиме «hands-free»: прием и выполнение телефонных вызовов с помощью вашего устройства, а также использование устройства для громкой связи «hands-free». Если выбранный язык поддерживает функцию голосового управления, вы можете выполнять вызовы с помощью голосовых команд.

Отправка данных о местоположении на устройство: отправка данных о местоположении со смартфона на навигационное устройство.

Сопряжение со смартфоном

Можно выполнить сопряжение устройства dēzl со смартфоном и приложением dēzl для активации дополнительных функций и доступа к информации в режиме реального времени (*Интерактивные службы, трафик и функции смартфона, стр. 34*).

- 1 Установите приложение dēzl через магазин приложений на смартфоне.
- 2 Включите устройство dēzl и поместите его и смартфон на расстоянии не более 3 м (10 футов) друг от друга.
- 3 Откройте на телефоне приложение dēzl.
- 4 Следуйте инструкциям на экране, чтобы войти в учетную запись Garmin и выполнить сопряжение и настройку.

Откроется панель управления основного приложения. После сопряжения устройств их подключение выполняется автоматически, если оба устройства включены и находятся в пределах радиуса действия.

Советы по использованию устройства после установки сопряжения

- После сопряжения связь между устройствами будет устанавливаться автоматически при их включении.
- После установления соединения между телефоном и устройством можно использовать данное устройство для приема голосовых вызовов.
- После включения устройство автоматически попытается установить связь с последним телефоном, к которому было осуществлено подключение.
- При включении устройства может понадобиться настроить телефон для автоматического установления связи с устройством.
- Чтобы совершать вызовы, необходимо разрешить доступ к контактам для навигационного устройства, выбрав соответствующий параметр в меню Bluetooth телефона.
- Необходимо убедиться, что функции Bluetooth, которые вы хотите использовать, включены (*Включение или отключение функций Bluetooth, стр. 37*).

Сопряжение других устройств Bluetooth

- 1 Расположите гарнитуру или телефон и устройство Bluetooth на расстоянии не более 10 м (33 фт) друг от друга.
- 2 Включите на устройстве беспроводную связь Bluetooth.
- 3 На гарнитуре или телефоне включите беспроводную связь Bluetooth и сделайте ее видимой для других устройств Bluetooth.
- 4 На устройстве выберите **Настройки > Беспроводные сети > Bluetooth**.
Появится список расположенных рядом устройств Bluetooth.
- 5 Выберите в списке нужную гарнитуру или телефон.
- 6 При необходимости выберите **Pair**.

Навигация к адресу или местоположению с помощью приложения dēzl

Приложение dēzl можно использовать для поиска адреса, компании или объекта, а затем отправить их на устройство dēzl для навигации.

- 1 В приложении dēzl выберите **Куда?**.
- 2 Выберите один из следующих вариантов:
 - Для поиска адреса рядом с вами введите название улицы и номер дома.
 - Для поиска адреса в другом городе введите название улицы, номер дома, город и регион.
 - Для поиска компании по названию введите все название или его часть.
 - Для поиска города введите название города и региона.

По мере ввода текста подсказки появляются под полем поиска.

- 3 Выберите предлагаемый результат поиска.
Приложение отображает местоположение на карте.
- 4 Выберите **Старт!**, чтобы начать навигацию.

Устройство dēzl начнет навигацию к выбранному местоположению, а местоположение будет добавлено в список недавних поисковых запросов в меню **Куда?**.

Уведомления со смартфона

Если устройство подключено к приложению dēzl, на устройстве dēzl можно просмотреть уведомления со смартфона, например текстовые сообщения, входящие вызовы или встречи в календаре.

Получение уведомлений

ОСТОРОЖНО

Не читайте и не взаимодействуйте с уведомлениями во время вождения, так как это способствует отвлечению внимания и может привести к ДТП, став причиной серьезной травмы или смерти.

Прежде чем использовать данную функцию, необходимо подключить устройство к поддерживаемому смартфону с приложением *dēzl*.

На большинстве страниц при получении уведомления со смартфона появляется всплывающее окно. Перед просмотром уведомлений на устройстве во время движения необходимо подтвердить, что вы — пассажир, а не водитель.

ПРИМЕЧАНИЕ. если вы просматриваете карту, уведомления появляются в инструменте карты.

- Чтобы отклонить уведомление, выберите **ОК**.
Всплывающее окно закроется, однако на телефоне уведомление останется активным.
- Чтобы просмотреть уведомление, выберите **Просмотр**.
- Чтобы прослушать уведомление, выберите **Просмотр > Воспр..**
Устройство воспроизведет уведомление, используя технологию преобразования текста в речь. Эта функция доступна не для всех языков.
- Чтобы выполнить дополнительные действия, например, закрыть уведомление на телефоне, выберите **Просмотр** и выберите один из параметров.





ПРИМЕЧАНИЕ. дополнительные действия доступны только для некоторых типов уведомлений и должны поддерживаться приложением, от которого поступило уведомление.

Вызовы в режиме «hands-free»

ПРИМЕЧАНИЕ. несмотря на то, что большинство телефонов и гарнитур поддерживаются и могут использоваться, совместимость конкретного телефона или гарнитуры не гарантируется. При установке соединения с телефоном могут поддерживаться не все функции.

Подключив устройство к совместимому мобильному телефону, беспроводной гарнитуре или шлему через беспроводное соединение Bluetooth, вы сможете совершать и принимать вызовы по громкой связи. Для проверки совместимости перейдите по ссылке: www.garmin.com/bluetooth.

Выполнение вызова

- 1 Выберите пункт .
- 2 Выберите один из следующих вариантов:
 - Чтобы набрать номер телефона, выберите , введите номер телефона, а затем выберите .
 - Чтобы совершить вызов на недавно набранный номер телефона или номер телефона входящего вызова, выберите , а затем выберите номер.
 - Чтобы совершить вызов на номер контакта из телефонной книги, выберите , а затем выберите запись контакта.



Прием входящего вызова

При поступлении вызова выберите **Ответить** или **Отклонить**.

Опции, доступные при приеме вызова

Опции, доступные при приеме вызова, отображаются во время ответа на вызов. Ваш телефон может не поддерживать некоторые опции.



СОВЕТ. если вы закрыли страницу с опциями, доступными при приеме вызова, вы можете открыть ее снова, выбрав  в главном меню.

- Чтобы настроить конференц-вызов, выберите идентификатор вызывающего абонента и нажмите .
- Чтобы перевести звук на телефон, выберите пункт .

СОВЕТ. этой функцией можно воспользоваться для завершения соединения по Bluetooth без прерывания звонка, а также в том случае, если разговор требует конфиденциальности.



- Для использования клавиатуры для набора номера выберите идентификатор вызывающего абонента и нажмите .

СОВЕТ. эту функцию можно использовать при доступе к автоматизированным системам, например к голосовой почте.

- Чтобы отключить микрофон, выберите пункт .
- Чтобы завершить разговор, выберите пункт .

Сохранение номера телефона в качестве номера быстрого набора

Вы можете сохранить до трех контактов для быстрого набора с клавиатуры. Это позволит вам быстро совершать вызовы на домашний номер телефона, на номера телефонов членов семьи или часто набираемые контакты.

- 1 Выберите  > .
- 2 Удерживайте номер быстрого набора, например **Предустан. 1**.
- 3 Выберите контакт.

Беспроводные гарнитур

Устройство может воспроизводить голосовые подсказки по навигации через Bluetooth-гарнитуру.

Включение или отключение функций Bluetooth

Можно включить или отключить такие функции Bluetooth, как телефонные вызовы, аудио мультимедиа и интерактивные службы, для сопряженного смартфона.

- 1 Выберите **Настройки** > **Беспроводные сети** > **Bluetooth**.
- 2 Выберите имя телефона.
- 3 Выберите функцию для включения или выключения.



Отображение или скрытие уведомлений приложения (Android™)

Приложение dēzl можно использовать для настройки типов уведомлений со смартфона, отображаемых на устройстве dēzl.

- 1 Откройте на телефоне приложение dēzl.
- 2 Выберите  > **Интеллектуальные уведомления**.
Появится список категорий приложений на смартфоне.
- 3 Выберите категорию, чтобы включить или выключить уведомления от этого типа приложений.

Отображение или скрытие категорий уведомлений для устройства Apple®

Если выполнено подключение к устройству Apple, для уведомлений, отображаемых на устройстве dēzl, можно использовать фильтры, отображая и скрывая отдельные категории.

- 1 Выберите  > **Инструменты** > **Умные уведомления** > .
- 2 Установите флажки напротив уведомлений, которые нужно отобразить.

Отключение устройства Bluetooth

Устройство Bluetooth можно временно отключить, не удаляя его из списка сопряженных устройств. В дальнейшем устройство Bluetooth можно будет по-прежнему автоматически подключать к устройству dēzl.

- 1 Выберите **Настройки > Беспроводные сети > Bluetooth**.
- 2 Выберите отключаемое устройство.
- 3 Выберите **ОК**.

Удаление сопряженного устройства Bluetooth

Вы можете удалить сопряженное устройство Bluetooth, и после этого оно не будет автоматически подключаться к dēzl. При удалении сопряженного смартфона выполняется удаление всех синхронизированных контактов из телефонной книги и журнала вызовов с dēzl.

- 1 Выберите пункт **Настройки > Bluetooth**.
- 2 Выберите расположенный рядом с именем устройства Bluetooth значок  > **Забывать**.

Удаление сопряженного телефона

Для того чтобы отключить автоматическое подключение телефона к устройству, можно удалить сопряжение с ним.

- 1 Выберите **Настройки > Bluetooth > Bluetooth**.
- 2 Укажите телефон и выберите пункт **Забывать**.

Трафик

УВЕДОМЛЕНИЕ

Garmin не несет ответственности за точность и актуальность информации о дорожной обстановке.

Устройство может предоставлять сведения о заторах на дороге впереди или на маршруте. Вы можете настроить объезд заторов при расчете маршрутов и поиск нового маршрута к пункту назначения, если происходит большая задержка из-за затора на активном маршруте (*Настройки данных о дорожной обстановке, стр. 66*). Карта трафика позволяет просматривать карту с информацией о заторах поблизости от вас.

Для предоставления информации о дорожной обстановке устройство должно получать данные о дорожной обстановке.

- Все модели устройств могут получать данные о дорожной обстановке без оформления подписки при помощи приложения dēzl (*Получение информации о трафике со смартфона, стр. 38*).

Данные о дорожной обстановке доступны не везде. Дополнительные сведения о регионах с доступом к данным о дорожной обстановке см. на веб-сайте garmin.com/traffic.



Получение информации о трафике со смартфона

Это устройство может без действующей подписки получать информацию о трафике при подключении к смартфону, на котором запущено приложение dēzl.



- 1 Подключите устройство к приложению dēzl.
- 2 На устройстве dēzl выберите **Настройки > Трафик > Трафик** и убедитесь, что параметр **Garmin Live Traffic** выбран.

Просмотр трафика на карте

На карте трафика с помощью цветового кода отображается интенсивность движения и заторы на близлежащих дорогах.

- 1 В главном меню выберите  > dēzl > **Трафик**.
- 2 При необходимости выберите  > **Обозначения**, чтобы просмотреть обозначения, используемые на карте трафика.

Поиск дорожных происшествий

- 1 В главном меню выберите  > **dēzl** > **Трафик**.
- 2 Выберите  > **Происшествия**.
- 3 Выберите элемент в списке.
- 4 Если имеется несколько происшествий, используйте стрелки для просмотра других происшествий.

Камеры трафика photoLive

Прежде чем использовать данную функцию, необходимо подключить устройство к приложению dēzl (*Сопряжение со смартфоном, стр. 34*).

Камеры трафика photoLive в режиме реального времени предоставляют изображения дорожной обстановки на крупных дорогах и перекрестках.

Служба photoLive доступна не во всех регионах.

Просмотр и сохранение камер трафика photoLive

Можно просматривать изображения с расположенных поблизости камер трафика в режиме реального времени. Также можно сохранить камеры трафика в местах, куда вы часто ездите.

- 1 Выберите  > **photoLive**.
- 2 Выберите **Нажм., чтобы добавить**
- 3 Выберите дорогу.
- 4 Выберите местоположение камеры трафика.
Окно предварительного просмотра для изображения с камеры, полученного в режиме реальном времени, отображается рядом с местоположением камеры. Можно выбрать предварительный просмотр изображения, чтобы увидеть изображение в полноэкранном режиме.
- 5 Выберите **Сохранить**, чтобы сохранить камеру (не обязательно).
Предварительный просмотр миниатюрного изображения камеры добавлен на главный экран приложения photoLive.

Сохранение камеры трафика

- 1 Выберите  > **photoLive**.
- 2 Выберите пункт **Нажм., чтобы добавить**.
- 3 Выберите камеру трафика.
- 4 Выберите **Сохранить**.

Инструменты транспортного средства и водителя

Планирование перерыва

УВЕДОМЛЕНИЕ

Само по себе данное устройство НЕ соответствует требованиям к журналам учета согласно нормативам Федеральной администрации по безопасности автомобильных перевозок (FMCSA). Водители должны соблюдать все применимые федеральные и государственные требования к рабочему графику. При интеграции с устройством ведения журнала операций, совместимым с Garmin eLog, это устройство позволяет автоперевозчикам соблюдать требования регистрации рабочих часов и планирования перерывов. Для получения дополнительной информации или покупки устройства Garmin eLog перейдите по ссылке garmin.com/elog.

Когда включена функция планировщика перерывов, устройство оповещает вас за час до предполагаемого перерыва или достижения ограничения часов вождения и приводит рекомендованные места для остановки на маршруте. Эта функция позволяет фиксировать рабочее время для соблюдения действующих нормативов по безопасной эксплуатации транспортных средств.

ПРИМЕЧАНИЕ. функция планировщика перерывов недоступна при использовании профиля легкового транспортного средства.

Предложенный перерыв

Когда подходит время для перерыва, устройство уведомляет вас об этом и отображает рекомендованные места для остановок на маршруте.

Выберите объект из списка рекомендованных мест для остановки.

Устройство добавляет место для остановки на перерыв в качестве следующего пункта назначения маршрута.

Запуск таймера перерыва

Таймер перерыва запускается автоматически, если транспортное средство движется со скоростью минимум 8 км/ч (5 миль/ч) в течение 30 секунд. Таймер можно запустить вручную в любое время.

- 1 На карте выберите  > **Планировщик перерывов**.
- 2 Выберите **Запус. таймер**.

Приостановка и сброс таймера перерыва

Таймер перерыва приостанавливается автоматически при остановке автомобиля на три минуты или дольше. Вы можете приостановить таймер вручную для коротких остановок, например парковки или остановки на стоянке для грузовиков. В конце поездки можно вручную сбросить таймер.

- 1 Выберите **Остан. таймер**.
- 2 Выберите один из следующих вариантов:
 - Чтобы приостановить таймер, нажмите **Пауза**.
 - Чтобы остановить и сбросить таймер, нажмите **Сброс**.

Настройка часов вождения

Вы можете отрегулировать общее количество часов вождения для более точного соответствия записям по рабочим часам.

- 1 При использовании функции планировщика перерывов выберите **Общ. кол. ч. вожд..**
- 2 Введите общее количество часов вождения.
- 3 Выберите **Сохранить**.

Настройка ежедневного ограничения часов вождения

Можно отрегулировать ежедневное ограничение часов вождения в соответствии с законодательным требованиям в вашем регионе.

ПРИМЕЧАНИЕ. данная функция доступна не во всех регионах.

- 1 При использовании функции планировщика перерывов выберите **Вожд. за день (ч)**.
- 2 Установите ежедневное ограничение для часов вождения для вашего региона.
- 3 Выберите **Сохранить**.

IFTA

ПРИМЕЧАНИЕ. данная функция доступна не во всех регионах.

Для использования этой функции необходим активный профиль грузового транспортного средства. Журнал IFTA позволяет фиксировать сведения, необходимые для ведения документации в соответствии с Международным соглашением о налоге на горюче-смазочные материалы (IFTA; International Fuel Tax Agreement), например, для регистрации даты покупки топлива и километража.

Ввод данных о топливе



- 1 Выберите  > **dēzl** > IFTA > **На заправке**.
- 2 Введите цену топлива за установленную единицу объема (литр/галлон).
- 3 Выберите поле **Использованное топливо**.
- 4 Введите приобретенное количество топлива.
- 5 При необходимости выберите тип топлива:
 - Чтобы записать количество в литрах, выберите **Галлоны** > **Литры** > **Сохранить**.
 - Чтобы записать количество в галлонах, выберите **Литры** > **Галлоны** > **Сохранить**.
- 6 При необходимости установите флажок **Налог включен**.
- 7 Выберите **Далее**.
- 8 Выберите параметр, чтобы записывать заправочную станцию, на которой вы заправлялись:
 - Выберите ближайшую заправочную станцию из списка.
 - Нажмите на текстовое поле и введите имя и адрес заправочной станции.
- 9 Выберите покупателя топлива.

Изменение данных о топливе



- 1 Выберите  > **dēzl** > IFTA > **Журналы топлива**.
- 2 При необходимости выберите профиль транспортного средства.
- 3 При необходимости выберите квартал.
- 4 Выберите запись о топливе.
- 5 Выберите один из следующих вариантов:
 - Выберите поле, чтобы изменить указанные в нем данные.
 - Выберите , чтобы удалить запись.

Просмотр и экспорт сведений о юрисдикции

Сведения о юрисдикции приводятся по каждому региону, в котором ТС эксплуатировалось в течение каждого квартала. Сведения о юрисдикции доступны не во всех регионах.

- 1 Выберите  > **dēzl** > IFTA > **Сведения о юрисдикции**.
- 2 При необходимости выберите грузовик.
- 3 При необходимости выберите квартал.
- 4 Выберите  > **Экспорт** > **ОК**, чтобы экспортировать сведения о юрисдикции.
Устройство экспортирует сводку в файл с расширением .csv и сохранит ее в папке Reports на устройстве.

Редактирование и экспорт отчетов о поездках

- 1 В главном меню выберите  > **dēzl** > **IFTA** > **Отчеты о поездках**.
- 2 При необходимости выберите грузовик.
- 3 При необходимости выберите квартал.
- 4 Выберите отчет.
- 5 Выберите один из следующих вариантов:
 - Выберите  > **Удалить**, а затем установите флажок, чтобы удалить отчет.
 - Выберите  > **Объединить**, а затем установите флажок, чтобы объединить отчеты.
 - Выберите  > **Экспорт** > **ОК**. Устройство экспортирует отчет в файл с расширением .csv и сохранит его в папке **Reports** на устройстве.

Просмотр экспортированных сведений о юрисдикции и отчетов о поездках

УВЕДОМЛЕНИЕ

Если вам неизвестно назначение файла, не удаляйте его. В памяти устройства хранятся важные системные файлы, которые не подлежат удалению.



- 1 Подключите устройство к компьютеру.
- 2 С помощью обозревателя файлов на компьютере перейдите к внутреннему накопителю устройства и откройте папку **Reports**.
- 3 Откройте папку **IFTA**.
- 4 Откройте файл с расширением .csv.

Ведение журнала ТО

В устройство можно ввести дату техосмотра или техобслуживания автомобиля, а также показания одометра в этот момент. В устройстве содержится несколько категорий ТО; также можно вводить пользовательские категории ([Добавление категорий ТО](#), стр. 42).



- 1 Выберите  > **Инструменты** > **Журнал ТО**.
- 2 Выберите категорию ТО.
- 3 Выберите **Добавить запись**.
- 4 Введите показания одометра и выберите **Далее**.
- 5 Введите комментарий (не обязательно).
- 6 Выберите пункт **Готово**.

Добавление категорий ТО



- 1 Выберите  > **Инструменты** > **Журнал ТО**.
- 2 Выберите  > **Добавить категорию**.
- 3 Введите имя категории и нажмите **Готово**.

Удаление категорий ТО



При удалении категории ТО удаляются и все записи о ТО.

- 1 Выберите  > **Инструменты** > **Журнал ТО**.
- 2 Выберите  > **Удалить категории**.
- 3 Выберите категории ТО, которые необходимо удалить.
- 4 Выберите **Удалить**.

Переименование категорий ТО

- 1 Выберите  > **Инструменты** > **Журнал ТО**.
- 2 Выберите категорию, которую необходимо переименовать.
- 3 Выберите  > **Переименовать категорию**.
- 4 Введите имя, затем выберите пункт **Готово**.

Удаление записей о ТО

- 1 Выберите  > **Инструменты** > **Журнал ТО**.
- 2 Выберите категорию ТО.
- 3 Выберите  > **Удалить записи**.
- 4 Выберите записи о ТО, которые необходимо удалить.
- 5 Выберите **Удалить**.

Редактирование записи о ТО

В записи о техническом обслуживании (ТО) можно изменить комментарий, показания одометра и дату прохождения ТО.

- 1 Выберите  > **Инструменты** > **Журнал ТО**.
- 2 Выберите категорию.
- 3 Выберите нужное поле.
- 4 Введите новую информацию и нажмите **Готово**.

PrePass[®]

УВЕДОМЛЕНИЕ

Garmin не несет ответственности за точность и актуальность информации, предоставленной приложением PrePass.

ПРИМЕЧАНИЕ. прежде чем воспользоваться данной функцией, необходимо создать активную учетную запись PrePass.

Приложение PrePass позволяет водителям проверять безопасность, регистрационные данные и вес коммерческого транспортного средства перед станцией взвешивания. Можно выполнить сопряжение устройства dēzl с приложениями dēzl и PrePass, чтобы получать уведомления о предстоящих станциях взвешивания на устройстве dēzl.

ПРИМЕЧАНИЕ. данная функция доступна только в США.

Программы лояльности

С помощью устройства dēzl вы можете получать доступ к программам лояльности на некоторых туристических стоянках в США, включая Love's Travel Stops и Pilot Flying J Travel Centers. Приложения программ лояльности можно использовать на устройстве dēzl для проверки баланса баллов и другой информации о программе лояльности. Чтобы активировать функции программы лояльности, войдите в учетную запись программы лояльности в приложении dēzl.

ПРИМЕЧАНИЕ. данная функция доступна только в США.

Garmin eLog

The Garmin eLog adapter enables a motor carrier to comply with FMCSA Electronic Logging Device (ELD) regulations. When the dēzl device is paired with the Garmin eLog adapter, the dēzl device and the Garmin eLog adapter together provide a complete ELD solution without the need for an additional smartphone or mobile device. You can use your dēzl device to record and view hours of service information, change your duty status, create inspection reports, and more.

The Garmin eLog adapter is not available in all areas. For more information, or to purchase a Garmin eLog adapter, go to garmin.com/elog.

Setting Up Your Garmin eLog Adapter

NOTE: If you need to transfer Garmin eLog data from another device to your dēzl device, you must import the data during the setup process. You should create a data backup from your previous device before you start setting up the Garmin eLog adapter on your dēzl device ([Transferring Garmin eLog Data from Another Device, page 44](#)).

You must set up and pair your Garmin eLog adapter with the Garmin eLog app in order to be in compliance with FMCSA ELD regulations. For more information about installing the Garmin eLog adapter in your vehicle, see the *Garmin eLog Owner's Manual* at garmin.com/manuals/elog.

- 1 On your dēzl device, open the  Garmin eLog app.
- 2 Follow the instructions in the app to set up and configure the Garmin eLog system, administrator account, and driver profiles.

NOTICE

The administrator account is critical for some app functions. Choose an administrator password you can remember, and do not lose the password. The administrator password cannot be recovered without clearing all app data, which causes all recorded Garmin eLog data to be deleted.

NOTE: Until you complete the setup process, the Garmin eLog device has limited functionality and is not compliant with FMCSA ELD regulations.

Transferring Garmin eLog Data from Another Device

If you have previously used your Garmin eLog adapter with another device, you can transfer the Garmin eLog app data from the previous device to your dēzl device. You must complete this transfer during the initial setup.

- 1 From the Garmin eLog app on your previous device, create a data backup ([Backing Up Data, page 44](#)).
- 2 While setting up your Garmin eLog adapter with your dēzl device, restore the data backup ([Restoring Data, page 44](#)).

Backing Up Data

You can back up your recorded data to a USB storage device. You should back up regularly to help prevent data loss. This is also useful when you need to transfer data to another device.

- 1 From the Garmin eLog app, select **Settings > Back Up Data**.
- 2 Insert a USB storage device into the USB port on the Garmin eLog adapter.
The light ring on the adapter glows green and plays a tone when it is ready to back up data.
- 3 Select **Back Up Data**.

Restoring Data

You can restore backed up data from a USB storage device. This can be useful when transferring Garmin eLog app data from another device.

NOTE: You can restore backed up data only while you are setting up the Garmin eLog app.

- 1 Open the  Garmin eLog app to start the setup process.
- 2 Follow the on-screen instructions to install the Garmin eLog adapter in the vehicle diagnostic port and complete the pairing process.
- 3 Select **Restore from Backup**.
- 4 Insert a USB storage device containing backup files into the USB port on the Garmin eLog adapter.
The light ring on the adapter glows green and plays a tone when it is ready to restore data.
- 5 Select a backup file.
- 6 Select **Restore**.

Daily Operation Guidelines

The following points are guidelines to follow when using the Garmin eLog system. Your motor carrier may have different operation requirements. Follow your motor carrier's recommendations for daily operation.

- Verify the dēzl is securely mounted in the vehicle and its screen is visible from a normal seated position.
- Verify Bluetooth wireless technology and location services are enabled on your device at all times while using the Garmin eLog adapter.
- Verify the Garmin eLog app is running and the Garmin eLog adapter is secured to the vehicle diagnostic port before starting the vehicle.
- Log in to the Garmin eLog app at the start of each day.
- Review and claim all logs recorded for an unidentified driver, if applicable.
- At the end of each work day, log out of the Garmin eLog app after turning off the engine.
- Certify your records, and submit them to your motor carrier at the end of each day (*Certifying Daily Logs*, page 50).

Starting a Drive









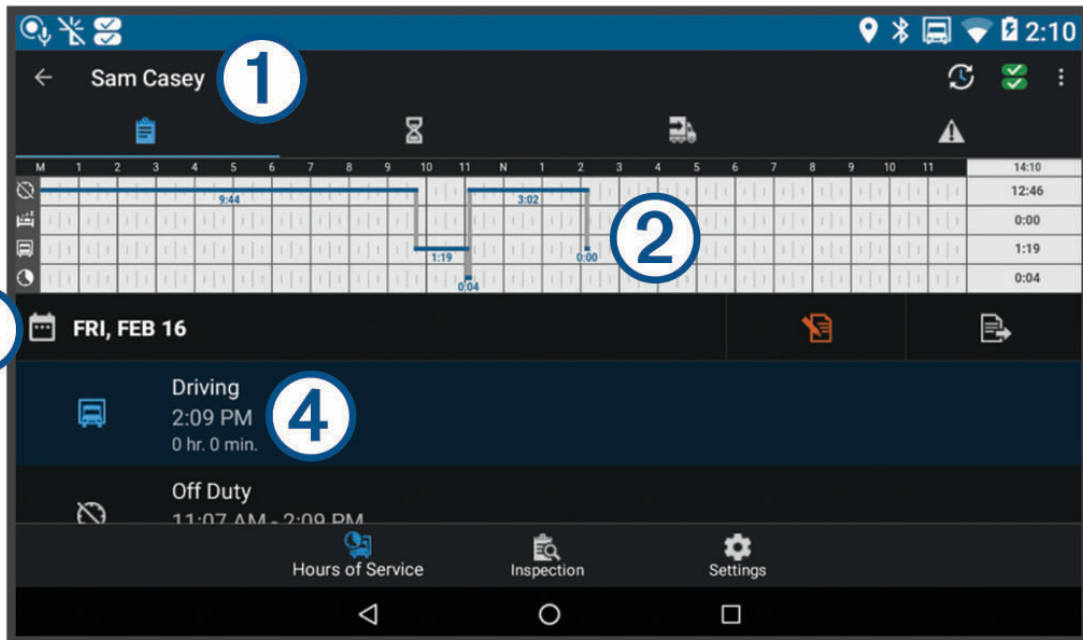







Each time you drive your vehicle, you should complete these actions to ensure your hours of service information is recorded correctly.

- 1** Verify the Garmin eLog adapter is secured to the vehicle diagnostic port.
For more information about installing the Garmin eLog adapter in your vehicle, see the *Garmin eLog Owner's Manual* at garmin.com/manuals/elog.
- 2** Open the Garmin eLog app, and log in as the driver.
- 3** Start your vehicle.
- 4** Before you start driving, change your duty status in the Garmin eLog app.

The Garmin eLog adapter syncs with the Garmin eLog app and records ELD Records of Duty Service (RODS) automatically.

Garmin eLog App Overview



	The name of the active driver.
	Select to change duty status.
	Diagnostic and malfunction indicator. Select to view detailed information about diagnostic or malfunction alerts (Viewing Diagnostics and Malfunctions, page 53).
	NOTE: The diagnostic and malfunction indicator also appears in the status bar or near the top of every screen on your dēzl device.
	Select to record adverse conditions, create a Records of Duty Status (RODS) report, or log out.
	Select to view a chart of your hours of service information.
	Select to view a summary of currently available on-duty hours.
	Select to review log information.
	Select to view a full-screen chart of your service hours.
	Select to review logs for a different day.
	Select to certify your logs for the selected day.
	Select to submit a 24-hour log to your motor carrier.
	A record of your status for the recorded time period. Select to edit status information and adjust the time.
	Select to view hours of service information.
	Select to manage trailer and shipment information or to create a driver vehicle inspection report.
	Select to view inspection reports and transfer reports to a roadside inspector.
	Select to view additional system settings.

Garmin eLog Map Tool Overview

The Garmin eLog map tool appears on the navigation map automatically while your device is connected to a Garmin eLog adapter. If you close the map tool, you can open it manually by selecting  > **Garmin eLog** from the map.

As you drive, the device displays your duty status and hours of service information in the Garmin eLog map tool.

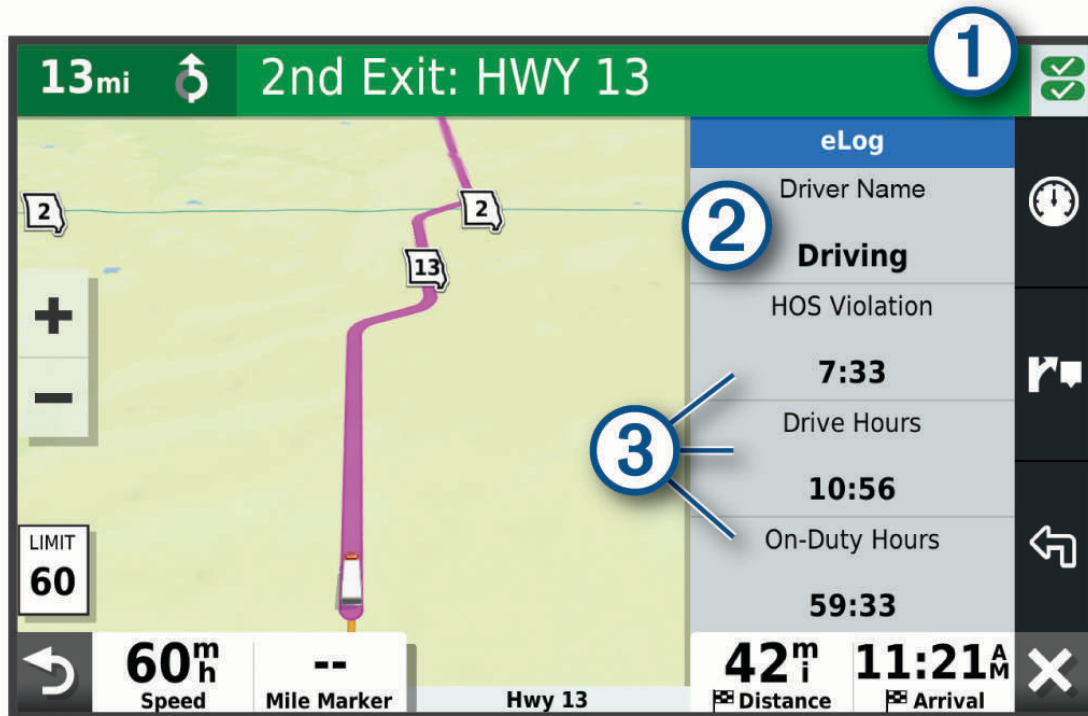

- ① Diagnostic and malfunction indicator. Select to view detailed information about diagnostic or malfunction alerts ([Viewing Diagnostics and Malfunctions, page 53](#)).
- ② Driver name and duty status. Select to change the driver's duty status ([Changing Duty Status, page 49](#)).
NOTE: You cannot change your duty status while driving.
- ③ Current remaining drive hours. Select to view detailed drive hours information in the Garmin eLog app.

Driving in a Team

If you are driving in a team, you can switch between active drivers at any time. Each driver must log in to the Garmin eLog app before they can be set as the active driver.



From the Garmin eLog app, select the icon **1** next to the user who should be listed as the active driver.

Changing Duty Status

For the most accurate records, you must change your duty status in the Garmin eLog app every time you change your driving status, such as when you start driving, take a break, switch drivers, or change the type of driving you are doing. The Garmin eLog adapter automatically switches to driving status when the vehicle's diagnostic port reports a speed greater than or equal to five miles per hour. The vehicle is stopped when the diagnostic port reports a speed of zero miles per hour.

NOTE: The vehicle must be stopped to change duty status. You cannot manually change duty status while you are driving.

1 Select an option:

- From the Garmin eLog app, select .
- From the Garmin eLog map tool, select the driver name.

2 Select an option:

NOTE: The Personal Conveyance and Yard Moves options are available only if the administrator has enabled them for your driver profile ([Editing a Driver Profile, page 55](#)).



- If you are on duty, select **On Duty**.
- If you are off duty, select **Off Duty**.
- If you are on duty and driving, select **Driving**.
- If you are moving to the sleeper berth, select **Sleeper Berth**.
- If you are using the vehicle for personal conveyance, select **Personal Conveyance**.
- If you are moving the vehicle within the yard, select **Yard Moves**.

Editing a Duty Status Record

You can update individual duty status entries to make corrections or updates to your duty status history as allowed by FMCSA regulations. This can be useful if you forget to change your duty status.

- 1 From the Garmin eLog app, select the duty status record for the affected time period.
- 2 Select **Duty Status**.
- 3 Select the correct duty status for the time period.
- 4 If necessary, update the start and end times for the duty status entry.
- 5 If necessary, enter the location where this duty status was active.
- 6 Enter an annotation describing the reason for the change.
- 7 Select **Save**.

Viewing Hours of Service

- 1 From the Garmin eLog app, select **HOS**.
- 2 Select an option:
 - To view a chart of your hours of service information, select .
 - TIP:** You can select the chart to view a larger image of your information.
 - To view a list of remaining drive hours, select .

Recording Adverse Conditions

If you require a time extension because of adverse conditions, you can add a two-hour extension to your hours for the day.

From the Garmin eLog app, select  > **Record Adverse Conditions** > **Да**.

Reviewing Logs

The Garmin eLog app keeps track of logs that may require review, including logs that have been edited or logs that exist for an unidentified driver. When a driver logs in, the app prompts them to review logs that contain an unidentified driver, if any are available. Drivers are responsible for reviewing and claiming logs, if applicable.

- 1 Select **HOS** > .
- 2 Select a log.
- 3 Select an option:
 - If the log applies to you and your hours of service, select **Accept**.
 - If the log does not apply to you, select **Decline**.

Certifying Daily Logs

After you are finished driving for the day, you should certify your daily log. If you update your duty status after certifying it, you must certify it again.

From the Garmin eLog app, select  > **Agree**.

Submitting a Daily Log

You can submit a daily log to your motor carrier.

- 1 From the Garmin eLog app, select .
- 2 Select an option to share your exported log.

Exporting and Saving a Record of Duty Status (RODS) Report

You can create a RODS report so you or your motor carrier can open your records of duty status outside of the Garmin eLog app.

- 1 From the Garmin eLog app, select  > **Create RODS Report**.
- 2 If necessary, select **Create Additional Graph Grid Report** to include a graph grid in your RODS report.
- 3 Select an option:
 - To save the report to the internal storage of your dēzl device, select **Save Report**.
 - To export the report to email, select **Export Report**.

Recording Trailers and Shipments

You can use the Garmin eLog app to keep records of trailers and shipments.

- 1 Select **Vehicle** > .
- 2 Select an option:
 - To add a trailer, select **Add Trailer**.
 - To add a shipment, select **Add Shipment**.
- 3 Enter the trailer number or shipping document number.

Roadside Inspection

Viewing Inspection Information

An authorized safety official may ask to view all information recorded by the Garmin eLog system for the current 24-hour period and any of the previous seven consecutive days. You can view this information on the Garmin eLog app at any time.

From the Garmin eLog app, select **Inspection**.

Transferring Data to an Inspector Using Web Services

Before you can use this feature, you must be connected to a wireless network.

You can submit your RODS report to the FMCSA over the web.

- 1 From the Garmin eLog app, select **Inspection**.
- 2 Select  > **Да**.
- 3 If necessary, enter an annotation.
- 4 Select **Web Services**.
- 5 Enter your email address, and select **Send Report**.

An email confirmation with your RODS report is sent to the email provided, and the report is submitted to the FMCSA.

Transferring Data to an Inspector Using Email

Before you can use this feature, you must be connected to a wireless network.

You can submit your RODS report to the FMCSA by sending an email.

- 1 From the Garmin eLog app, select **Inspection**.
- 2 Select  > **Да**.
- 3 If necessary, enter an annotation.
- 4 Select **Email**.
- 5 Enter your email address, and select **Send Report**.

An email confirmation with your RODS report is sent to the email provided, and the report is submitted to the FMCSA.

Transferring Data to an Inspector Using a USB Device

You can transfer data to a USB mass storage device to provide it to an authorized safety official. The Garmin eLog adapter supports USB mass storage devices formatted using the FAT32 file system.

- 1 From the Garmin eLog app, select **Inspection**.
- 2 Select  > **Да**.
- 3 If necessary, enter an annotation.
- 4 Select **USB**.
- 5 Connect a USB mass storage device to the USB port on your Garmin eLog adapter.
The adapter glows green when it is ready to send the inspection report.
- 6 Enter your password.
- 7 Select **Send to USB Device**.
The Garmin eLog app notifies you when the transfer is complete.
- 8 Remove the USB mass storage device from the adapter.

Transferring Data to an Inspector Using Bluetooth Wireless Technology

The inspector's device must support the Bluetooth Personal Area Networking (PAN) profile and must be able to connect to FMCSA Web Services to complete transfers using Bluetooth wireless technology. Ensure that Bluetooth wireless technology and a Wi-Fi hotspot are enabled on the inspector's mobile device.

The Garmin eLog device uses the inspector's mobile device as a network access point to send inspection information to FMCSA web services.

- 1 From the Garmin eLog app, select **Inspection**.
- 2 Select  > **Да**.
- 3 If necessary, enter an annotation.
- 4 Select **Bluetooth**.
- 5 Select **Enable Pairing Mode**.
- 6 Follow the on-screen instructions in the app to pair the Garmin eLog adapter with the inspector's mobile device.

The inspection report transfers automatically after the pairing process is complete.

Diagnostics and Malfunctions

The Garmin eLog app records malfunctions and diagnostic events when the app detects critical functions that do not conform to Federal Motor Carrier Safety Administration (FMCSA) specifications. When a malfunction is detected, the driver and motor carrier are subject to responsibilities as directed by FMCSA guidelines.

Driver Responsibilities





- The driver must note the malfunction of the ELD and provide written notice of the malfunction to the motor carrier within 24 hours.
- The driver must reconstruct the Record of Duty Status (RODS) for the current 24-hour period and the previous 7 consecutive days, and record the records of duty status on graph-grid paper logs that comply with 49 CFR 395.8, unless the driver already has the records or retrieves them from the ELD.
- The driver must continue to manually prepare RODS in accordance with 49 CFR 395.8 until the ELD is serviced and returned to a compliant status.

Motor Carrier Responsibilities

- The motor carrier must correct, repair, replace, or service the malfunctioning ELD within eight days of discovering the condition or a driver's notification to the motor carrier, whichever occurs first.
- The motor carrier must require the driver to maintain a paper RODS record until the ELD is back in service.

Viewing Diagnostics and Malfunctions

If the Garmin eLog adapter detects a diagnostic event or malfunction, an alert and an indicator appear in the app. A diagnostic and malfunction indicator also appears in the status bar or near the top of every screen.

	No diagnostic events or malfunctions are detected.
	A diagnostic event was detected.
	A malfunction was detected.
	Diagnostic events and malfunctions were detected.

You can view information about these alerts at any time. This can be useful for correcting errors or adjusting driver information.

Select the diagnostic or malfunction indicator.

The app displays information about the diagnostic or malfunction alert and provides recommendations for how to correct it.

Diagnostic Definitions

Power Data Diagnostic Event: The adapter did not receive power, or was not fully functional, for a period of time.

- 1 Check the vehicle diagnostic port connections.
- 2 Verify the adapter is firmly plugged into the vehicle diagnostic port.
- 3 Review all affected driver logs for missing or incorrect data.

Engine Synchronization Data Diagnostic Event: The adapter failed to synchronize with the vehicle engine computer to record required engine data for driver logs.

- 1 Check the vehicle diagnostic port connections.
- 2 Verify the adapter is firmly plugged into the vehicle diagnostic port.
- 3 Review all affected driver logs for missing or incorrect data.

Missing Required Data Elements Data Diagnostic Event: The Garmin eLog system failed to obtain one or more required data elements when recording driver logs.

- 1 Check the vehicle diagnostic port connections.
- 2 Verify the adapter is firmly plugged into the vehicle diagnostic port.
- 3 Check the Bluetooth settings on the device running the Garmin eLog app, and verify the device and the adapter are connected.
- 4 Check the GPS settings on the device running the Garmin eLog app, and verify the device settings allow location positions to be shared with the Garmin eLog app.
- 5 Review all affected driver logs for missing or incorrect data.

Data Transfer Data Diagnostic Event: A failure occurred with the method for transferring roadside inspection reports.

Perform the following actions:

- 1 Check the Bluetooth settings on the device running the Garmin eLog app, and verify the device and the adapter are connected.
- 2 Verify all USB storage devices used to transfer roadside inspection reports are operating correctly.
- 3 If you have not performed a data backup within the previous seven days, back up your recorded Garmin eLog data to a USB storage device.

Unidentified Driving Records Data Diagnostic Event: At least 30 minutes of unidentified driving was recorded within the current 24 hour period, and over the previous 7 days.

- Drivers: Review and claim the unidentified driving time.

- Administrator: Review and assign the unidentified driving time to the respective drivers.

Malfunction Definitions

Power Compliance Malfunction: The adapter did not receive power, or was not fully functional, for a period of time. At least 30 minutes of driving time may not have been correctly recorded across all drivers over the past 24 hours.

- 1 Check the vehicle diagnostic port connections.
- 2 Verify the adapter is firmly plugged into the vehicle diagnostic port.
- 3 Review all affected driver logs for missing or incorrect data.

Engine Synchronization Compliance Malfunction: The adapter failed to synchronize with the vehicle engine computer to record required engine data for driver logs. At least 30 minutes of inaccurate data may have been recorded across all drivers over the past 24 hours.

- 1 Check the vehicle diagnostic port connections.
- 2 Verify the adapter is firmly plugged into the vehicle diagnostic port.
- 3 Review all affected driver logs for missing or incorrect data.

Timing Compliance Malfunction: The Garmin eLog system failed to accurately verify the calendar date or time of day required for driver logs.

- 1 Verify the adapter is firmly plugged into the vehicle diagnostic port.
- 2 Check the Bluetooth settings on the device running the Garmin eLog app, and verify the device and the adapter are connected.
- 3 Check the date and time settings on the device running the Garmin eLog app.
- 4 Review all affected driver logs for missing or incorrect data.

Positioning Compliance Malfunction: The Garmin eLog system failed to acquire valid location positions required for driver logs. At least 60 minutes of inaccurate data may have been recorded across all drivers over the past 24 hours.

- 1 Verify the Garmin eLog app is running and a driver is logged in when driving the vehicle.
- 2 Check the Bluetooth settings on the device running the Garmin eLog app, and verify the device and the adapter are connected.
- 3 Check the GPS settings on the device running the Garmin eLog app, and verify the device settings allow location positions to be shared with the Garmin eLog app.
- 4 Review all affected driver logs for missing or incorrect data.

Data Recording Compliance Malfunction: The Garmin eLog system has reached the maximum storage capacity for driver logs and cannot store or retrieve more logs.

- 1 Create a RODS report for each driver for record keeping ([Exporting and Saving a Record of Duty Status \(RODS\) Report, page 51](#)).
- 2 Log in as an administrator.
- 3 Back up the system data ([Backing Up Data, page 44](#)).
- 4 Remove unneeded files from the storage of the device running the Garmin eLog app.

Data Transfer Compliance Malfunction: Multiple failures occurred with the method for transferring roadside inspection reports.

Perform the following actions:

- 1 Check the Bluetooth settings on the device running the Garmin eLog app, and verify the device and the adapter are connected.
- 2 Verify all USB storage devices used to transfer roadside inspection reports are operating correctly and are formatted using the FAT32 file system.
- 3 If you have not performed a data backup within the previous seven days, back up your recorded Garmin eLog data to a USB storage device.

Adapter Firmware Malfunction: A serious error occurred attempting to update the adapter firmware. Contact Garmin customer support for further help.

Outdated adapter firmware may not maintain compliance. Garmin recommends keeping paper logs until the adapter firmware is successfully updated.

Administrator Functions

NOTICE

The administrator account is critical for some app functions. Choose an administrator password you can remember, and do not lose the password. The administrator password cannot be recovered without clearing all app data, which causes all recorded Garmin eLog data to be deleted.

You must use the administrator account to perform some Garmin eLog app functions, including adding driver profiles, editing driver profiles, and resetting driver passwords. The administrator account and password are created during the initial Garmin eLog app setup. If the app is administered by a company, drivers may not have access to the administrator functions.

Adding Driver Profiles

You must log in as an administrator to add driver profiles.

- 1 From the Garmin eLog app, select **Add Driver**.
- 2 Enter the administrator password.
- 3 Enter the driver and motor carrier information.
- 4 If the driver has an exempt status, select **Exempt Driver**.
- 5 If the driver is allowed to use the vehicle for personal conveyance, select **Allow Personal Conveyance**.
- 6 If the driver is allowed to make yard moves, select **Allow Yard Moves**.
- 7 Select **Save**.

The first time the driver logs into the new profile, the app prompts the driver to enter their driver license number and create a password.

Editing a Driver Profile

An administrator can edit driver profiles to change driver privileges, reset profile passwords, or deactivate profiles.

NOTE: The administrator can edit basic driver information in the driver profile, but the Garmin eLog app does not support editing duty status records from the administrator account. To correct a duty status record, the driver must log in to the driver profile and edit the record ([Editing a Duty Status Record, page 50](#)).

- 1 Log in to an administrator account.
- 2 Select a driver profile.
- 3 Select  > **Edit Profile**.
- 4 Select an option:
 - To edit driver information, select a field to update it.
 - To reset the profile password, select **Reset Password**.
 - To deactivate the profile, select **Deactivate Profile**.

Clearing Garmin eLog App Data

NOTICE

Clearing the Garmin eLog app data will cause all retained ELD data to be deleted from your dēzl device. It is the responsibility of the driver and/or motor carrier to ensure ELD records are retained as required by applicable regulations.

You can clear the Garmin eLog app data to restore the app to the original factory state. This requires you to set up your Garmin eLog adaptor, administrator account, and all driver profiles again. Clearing the app data is also the only way to reset a lost or forgotten administrator password.

- 1 Log in to a driver or administrator account, and back up all data (*Backing Up Data*, page 44).
- 2 Wait for the backup to complete.
- 3 From the home screen, select **Настройки > Устройство > Приложения > eLog > Хранилище**.
- 4 Select **Очистить данные**.

Голосовое управление

ПРИМЕЧАНИЕ. функция голосового управления доступна не для всех языков и регионов и может не поддерживаться в некоторых моделях.

ПРИМЕЧАНИЕ. В условиях сильного окружающего шума с помощью навигации с голосовым управлением можно не достичь необходимого уровня производительности.

Функция голосового управления позволяет управлять устройством путем произнесения слов и команд. В меню голосового управления доступны голосовые подсказки и список имеющихся команд.

Советы по использованию голосового управления устройством

- Четко произносите голосовые команды в направлении устройства.
- Начинайте каждый запрос фразой *OK, Garmin*.
- Чтобы повысить точность распознавания голосовых команд, постарайтесь устранить фоновые шумы (голоса людей, звук радио).
- При необходимости следует отвечать на голосовые подсказки.
- Если вы не получили адекватного ответа, попробуйте перефразировать ваш запрос.
- Если устройство не отвечает на ваши запросы, убедитесь, что оно не находится рядом с динамиком или вентиляционным отверстием, что может привести к появлению помех, мешающих работе микрофона.

Запуск голосовой активации навигации Garmin

Голосовая активация навигации Garmin позволяет использовать простые голосовые команды для поиска местоположений и адресов, осуществлять навигацию по маршруту с подробными инструкциями, совершать вызовы в режиме «hands-free» и использовать другие функции.

- Скажите *OK, Garmin* и произнесите голосовую команду.

Например, можно произнести следующие фразы:

- *OK, Garmin, take me home.*
- *OK, Garmin, where's the library?*

Проверка времени прибытия

Пока маршрут активен, с помощью голосового управления вы можете проверить приблизительное время прибытия в пункт назначения.

Произнесите «*OK, Garmin, what time will we arrive?*».

Выполнение вызова при помощи голосового управления

Для вызова контакта из телефонной книги сопряженного смартфона можно использовать голосовое управление.

Произнесите «OK, Garmin, call» и назовите имя контакта.

Например вы можете сказать «OK, Garmin, call Mom.».

Изменение настроек устройства при помощи голоса

При помощи следующих фраз вы можете задать настройки устройства в диапазоне от 0 до 10.

- OK, Garmin, increase the volume.
- OK, Garmin, set the volume to 0.
- OK, Garmin, set the volume to 9.

Приложения

Просмотр руководства пользователя на устройстве

Можно просмотреть полное руководство пользователя на множестве языков на экране устройства.

1 Выберите  > **Инструменты** > **Руководство пользователя**.

Руководство пользователя отображается на том же языке, что и текст программного обеспечения ([Установка языка текстовых надписей, стр. 67](#)).

2 Выберите  для поиска руководства пользователя (необязательно).

Просмотр карты для грузовых транспортных средств

На карте для грузовых транспортных средств отмечаются проверенные маршруты грузовых перевозок, такие как рекомендуемые маршруты в соответствии с «Законом о содействии наземным перевозкам» (STAA; Surface Transportation Assistance Act), маршруты, рекомендуемые компанией TruckDown® (TD), и маршруты для перевозки нерадиоактивных опасных материалов (NRHM; Non-Radioactive Hazardous Materials). Состав рекомендуемых маршрутов может меняться в зависимости от региона и картографических данных, загруженных в устройство.

Выберите  > **dēzl** > **Карта для грузовых ТС**.



Планировщик маршрутов

Чтобы создать и сохранить маршрут для последующего использования при навигации, можно воспользоваться планировщиком маршрутов. Эта функция может оказаться полезной при планировании маршрута доставки, отпуска или поездки. При необходимости дополнительной настройки сохраненный маршрут можно отредактировать, включая изменение порядка местоположений, добавление предлагаемых интересных мест и добавление точек пролегания.





Планировщик маршрутов также можно использовать для редактирования и сохранения активного маршрута.

Планирование маршрута

В маршрут может входить большое количество местоположений, но при этом он обязательно должен включать в себя начальное местоположение и один пункт назначения. Начальная точка — это местоположение, из которого вы планируете начать маршрут. Если вы начнете маршрут из другого местоположения, устройство обеспечивает возможность сначала проследовать в начальную точку. В случае поездки туда и обратно начальная точка и конечный пункт назначения могут совпадать.

- 1 Выберите  > **dēzl** > **Планировщик маршрутов** > **Создать маршрут**.
- 2 Выберите пункт **Выбрать начальный пункт**.
- 3 Выберите местоположение для начальной точки и нажмите **Выбрать**.
- 4 Выберите пункт **Выбрать пункт назначения**.
- 5 Выберите местоположение для пункта назначения и нажмите **Выбрать**.
- 6 Выберите **Добавить местоположение**, чтобы добавить дополнительные местоположения (необязательно).
- 7 После добавления всех требуемых местоположений выберите **Далее** > .
- 8 Введите имя, затем выберите пункт **Готово**.

Редактирование и изменение порядка местоположений в маршруте

- 1 Выберите **Планировщик маршрутов**.
- 2 Выберите сохраненный маршрут.
- 3 Выберите пункт **Список**.
- 4 Выберите нужное местоположение.
- 5 Выберите один из следующих вариантов:
 - Чтобы изменить местоположение, коснитесь значка  и укажите новое местоположение.
 - Чтобы переместить местоположение вверх или вниз, выберите  и перетащите местоположение в новую позицию в маршруте.
 - Чтобы добавить новое местоположение после выбранного местоположения, выберите .
 - Для удаления местоположения выберите .

Изменение параметров прокладывания маршрута

Можно настраивать способ, с помощью которого устройство рассчитывает маршрут.

- 1 Выберите **Планировщик маршрутов**.
- 2 Выберите сохраненный маршрут.
- 3 Выберите .
- 4 Выберите один из следующих вариантов:
 - Для добавления точек пролегания маршрута нажмите **Формирование** и выберите не менее одного местоположения.
 - Для изменения режима расчета маршрута коснитесь сегмента маршрута и выберите режим расчета.

Навигация по сохраненному маршруту

- 1 Выберите **Планировщик маршрутов**.
- 2 Выберите сохраненный маршрут.
- 3 Выберите **Старт!**.
- 4 Выберите первое местоположение, к которому требуется проложить маршрут, и нажмите **ОК**.
Устройство рассчитывает маршрут от текущего местоположения до указанного, а затем обеспечивает навигацию к оставшимся пунктам назначения маршрута в соответствующем порядке.

Редактирование и сохранение активного маршрута

Если маршрут является активным, то для редактирования и сохранения маршрута можно использовать планировщик маршрутов.

- 1 Выберите **Планировщик маршрутов > Мой активный маршрут**.
- 2 Отредактируйте маршрут с помощью любых функций планировщика маршрутов.
Каждый раз при внесении изменений производится перерасчет маршрута.
- 3 Выберите **Сохранить** для сохранения маршрута, который впоследствии можно будет повторно использовать для навигации (необязательно).

Просмотр предыдущих маршрутов и пунктов назначения

Перед использованием этой функции необходимо включить функцию истории поездок (*Настройки устройства, стр. 67*).

Ранее использованные маршруты и объекты, рядом с которыми вы останавливались, можно просматривать на карте.

Выберите  > **dēzl** > **История поездок**.

Просмотр прогноза погоды

Для использования этой функции устройство должно получать метеоданные. Чтобы получать метеоданные, устройство можно подключить к приложению .Garmin Drive™

- 1 На главном экране выберите виджет погоды (*Главный экран, стр. 8*).
На устройстве отобразится информация о текущей погоде и прогноз погоды на следующие несколько дней.
- 2 Выберите день.
На экране появится подробный прогноз на этот день.

Просмотр прогноза погоды в другом городе

- 1 Выберите  > **dēzl** > **Погода > Текущее местоположение**.
- 2 Выберите один из следующих вариантов:
 - Чтобы просмотреть погоду в одном из городов, добавленных в список Избранного, выберите в списке город.
 - Чтобы добавить город в список Избранного, выберите пункт **Добавить город** и введите его название.

Музыкальный плеер

Медиаплеер позволяет устройству управлять воспроизведением текущего медиафайла из мультимедийного приложения на сопряженном телефоне. Медиаплеер можно в любое время открыть, выбрав  > **Инструменты** > **Музыка** в главном меню.

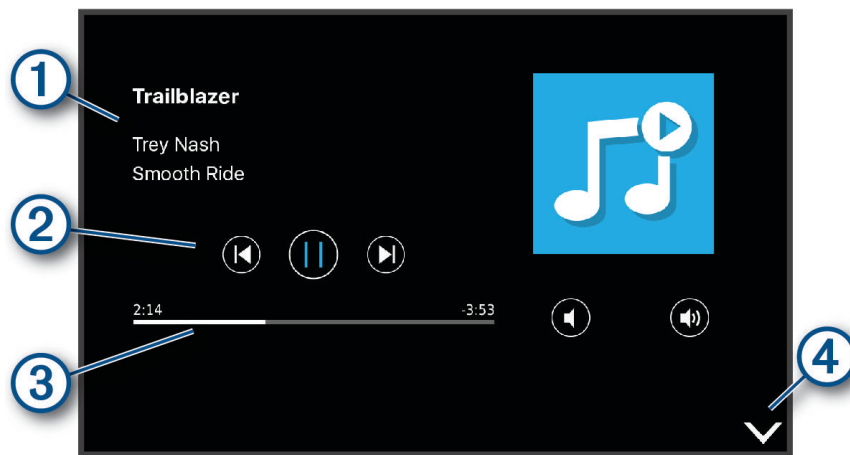

- | | |
|---|--|
| 1 | Информация о воспроизводимом медиаматериале, например название, исполнитель, альбом, станция или канал. |
| 2 | Прогресс воспроизведения текущего медиафайла. |
| 3 | Элементы управления воспроизведением. Элементы управления изменяются в зависимости от службы, предоставляющей медиафайл. |
| 4 | Нажмите, чтобы скрыть или свернуть медиаплеер. |

Добавление инструмента музыкального плеера на карту

Инструмент музыкального плеера позволяет управлять функциями музыкального плеера с карты.

1 Откройте карту.

2 Выберите  > **Музыка**.

На карте отобразятся элементы управления музыкальным плеером.

Приложение Garmin PowerSwitch™

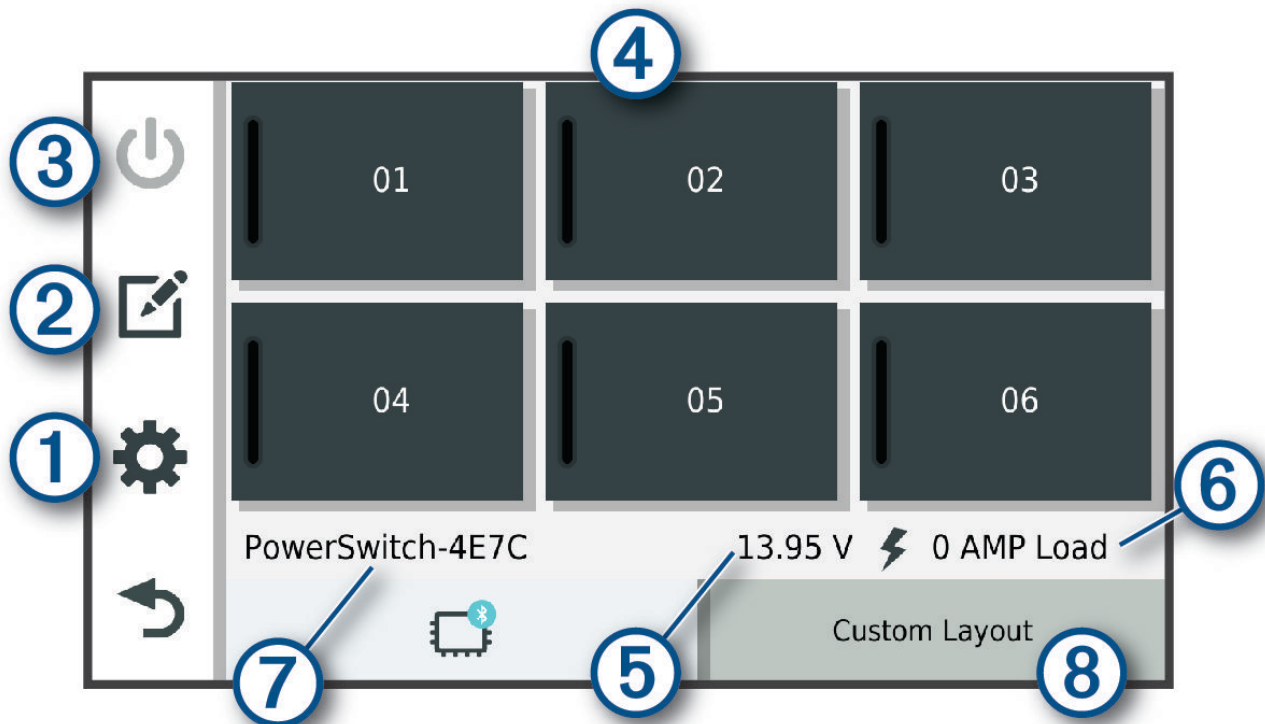

① 	Открывает меню настроек приложения
② 	Вход в режим редактирования для настройки компоновки и функций приложения
③ 	Выключение всех выходов
④ Кнопки питания	Активация каждого подключенного выхода
⑤	Отображение входного напряжения
⑥	Отображение общей силы тока выбранного устройства Garmin PowerSwitch
⑦	Отображение имени устройства
⑧	Отображение вкладок устройства Garmin PowerSwitch и пользовательских вкладок

Активация выключателя питания



Перед использованием приложения Garmin PowerSwitch для активации переключателя необходимо установить устройство Garmin PowerSwitch в транспортном средстве и выполнить сопряжение с приложением Garmin PowerSwitch.

В приложении Garmin PowerSwitch выберите кнопку питания для включения или выключения переключателя.

Выключение всех переключателей

Выберите .

Настройка кнопки

- 1 На экране приложения Garmin PowerSwitch выберите .
Приложение перейдет в режим редактирования.
- 2 Выберите  на кнопке, которую необходимо настроить.
- 3 Выберите один из следующих вариантов:
 - Чтобы изменить имя кнопки, выберите поле **Метка кнопки** и введите имя.
 - Чтобы добавить значок на кнопку, выберите поле **Значок** и выберите значок.
 - Чтобы изменить цвет кнопки, выберите цвет.
 - Чтобы изменить режим кнопки, выберите режим кнопки.
 - Для регулировки интенсивности переключателя используйте ползунок.
 - Чтобы настроить активацию кнопки с помощью управляющей команды, выберите управляющую команду.
- 4 Выберите .
- 5 Выберите пункт **Готово**.

Назначение переключателя управляющему входу



Перед использованием функций управляющих входов необходимо подключить управляющий вход к устройству Garmin PowerSwitch.

Можно настроить включение одного или нескольких переключателей при получении устройством Garmin PowerSwitch сигнала от управляющего входа.



- 1 Выберите пункт .
- 2 Выберите используемое устройство Garmin PowerSwitch.
- 3 Выберите управляющий вход.
- 4 Выберите один или несколько переключателей.

Добавление пользовательской компоновки



В приложение Garmin PowerSwitch можно добавить вкладку пользовательской компоновки. Кнопки, добавленные в пользовательскую компоновку, могут управлять несколькими переключателями одновременно.

- 1 В приложении Garmin PowerSwitch выберите .
Устройство перейдет в режим редактирования.
- 2 Выберите .



Добавление кнопки в пользовательскую компоновку

- 1 В приложении Garmin PowerSwitch выберите вкладку пользовательской компоновки.
- 2 Выберите .
Приложение перейдет в режим редактирования.
- 3 Выберите **Добавить кнопку**.
- 4 На новой кнопке выберите .
- 5 Выберите один из следующих вариантов:
 - Чтобы изменить имя кнопки, выберите поле **Метка кнопки** и введите имя.
 - Чтобы добавить значок на кнопку, выберите поле **Значок** и выберите значок.
 - Чтобы изменить цвет кнопки, выберите цвет.
- 6 Выберите **Добавить действие**.
- 7 При необходимости выберите устройство Garmin PowerSwitch и переключатель.
- 8 Выберите действие:
 - Чтобы настроить кнопку для включения или выключения переключателя при каждом нажатии, выберите **Переключение**.
 - Чтобы настроить кнопку для включения переключателя, выберите пункт **Включение**.
 - Чтобы настроить кнопку для выключения переключателя, выберите пункт **Выключить**.
- 9 Выберите режим кнопки:
 - Чтобы настроить активацию кнопки одним нажатием, выберите **Средняя**.
 - Чтобы настроить активацию кнопки только при ее касании, выберите **Мгновенный**.
 - Чтобы настроить кнопку на повторное включение и выключение, выберите **Импульс** и выберите интервалы времени.
- 10 Если применимо, используйте ползунок для настройки яркости.
- 11 Выберите .
- 12 При необходимости выберите **Добавить действие**, чтобы добавить дополнительные действия для кнопки.
Для каждого переключателя на устройстве Garmin PowerSwitch можно добавить одно действие.

Организация кнопок в пользовательской компоновке

- 1 В приложении Garmin PowerSwitch выберите вкладку пользовательской компоновки.
- 2 Выберите .
Приложение перейдет в режим редактирования.
- 3 Удерживайте значок  на кнопке, которую необходимо переместить, и перетащите ее в новое место.

Удаление пользовательской компоновки или кнопки

- 1 В приложении Garmin PowerSwitch выберите вкладку пользовательской компоновки.
- 2 Выберите .
Приложение перейдет в режим редактирования.
- 3 Выберите один из следующих вариантов:
 - Чтобы удалить кнопку, нажмите значок  на кнопке, которую необходимо удалить.
 - Чтобы удалить вкладку компоновки, нажмите значок  на вкладке компоновки.



Программы

Программы позволяют автоматизировать работу устройства Garmin PowerSwitch. При настройке программы на совместимом навигаторе Garmin переключатели устройства автоматически включаются и выключаются при наступлении заданных условий программы. Например, можно настроить программу включения переключателя в определенное время каждый день или при достижении транспортным средством определенной скорости. Программы доступны только при использовании совместимого навигатора Garmin.



Добавление программы

- 1 В приложении Garmin PowerSwitch выберите  > **Программы**.
- 2 При необходимости выберите **Добавить программу**.
- 3 Выберите **Когда**.
- 4 Выберите активатор:
 - Чтобы настроить активацию переключателя при достижении автомобилем определенной скорости, выберите **Скорость** > **Далее** и следуйте инструкциям на экране для ввода пороговых значений скорости.
 - Чтобы настроить активацию переключателя в определенное время каждый день, выберите **Время** > **Далее** и введите время.
 - Чтобы настроить активацию переключателя на рассвете, выберите **Восход солнца**.
 - Чтобы настроить активацию переключателя на закате, выберите **Заход солнца**.
- 5 Выберите **Добавить действие**.
- 6 Выберите устройство, переключатель, действие и режим кнопки.
- 7 При необходимости отрегулируйте уровень яркости с помощью ползунка.
- 8 Выберите **Сохранить**.

Редактирование программы

- 1 В приложении Garmin PowerSwitch выберите  > **Программы**.
- 2 Нажмите значок  в программе, которую необходимо отредактировать.
- 3 Выберите один из следующих вариантов:
 - Чтобы изменить активатор программы, выберите **Когда** и выберите активатор.
 - Чтобы изменить действие, выберите значок  в действии, которое необходимо изменить, и обновите действие.
 - Чтобы добавить в программу действие, выберите **Добавить действие** и введите информацию о действии.
- 4 Выберите **Сохранить**.

Удаление программы

- 1 В приложении Garmin PowerSwitch выберите  > **Программы**.
- 2 Нажмите значок  в программе, которую необходимо удалить.

Настройки

Настройки навигации

Выберите **Настройки > Навигация**.

Режим расчета: выбор способа расчета маршрута.

Объезды: выбор типов дорог, которые не следует включать в маршрут.

Пользовательские объезды: выбор определенных дорог и областей, которые не следует включать в маршрут.

Режим ограничения: отключение всех функций, требующих внимания.

Язык голосовых сообщений: выбор языка голосовых подсказок по навигации.

История поездок: хранение на устройстве записей о местах, в которых вы побывали. Вы можете просматривать журнал поездки, использовать функцию «История поездки» и рекомендуемые маршруты от myTrends.

Очистить историю поездок: позволяет удалить всю историю путешествий с устройства.

Настройки карты и транспортного средства

Выберите **Настройки > Карта и транспортное средство**.

Транспортное средство: выбор значка транспортного средства для обозначения текущего местоположения на карте.

Вид автокарты: выбор перспективы на странице карты.

Детализация карты: выбор уровня детализации карты. Для вывода карт с высоким уровнем детализации может потребоваться больше времени.

Тема карты: изменение цветовой схемы карты.

Слои карты: выбор данных, которые будут отображаться на карте (*Настройка слоев карты, стр. 33*).

Автомасштаб: автоматический выбор масштаба для удобства просмотра карты. Когда эта функция отключена, изменение масштаба выполняется вручную.

Единицы измерения: указание единиц измерения, используемых на карте.

Мои Карты: выбор установленных карт, используемых на устройстве.

Активация карт

Вы можете активировать карты, установленные на устройстве.

СОВЕТ. чтобы приобрести дополнительные картографические продукты, перейдите на веб-сайт garmin.com/maps.

- 1 Выберите пункт **Настройки > Карта и транспортное средство > Мои Карты**.
- 2 Выберите карту.

Подключение к беспроводной сети

- 1 Выберите **Настройки > Беспроводные сети > Wi-Fi**.
- 2 При необходимости установите переключатель, чтобы включить поддержку беспроводной сети.
- 3 Выберите беспроводную сеть.
- 4 При необходимости введите ключ шифрования.

Устройство будет подключено к беспроводной сети. Информация о сети будет сохранена на устройстве. Когда вы вернетесь в это местоположение в будущем, устройство автоматически подключится к сети.

Включение беспроводной технологии Bluetooth

Выберите **Настройки > Беспроводные сети > Bluetooth**.

Настройки помощи водителю

Выберите **Настройки > Помощь водителю**.

Звуковые оповещения для водителя: включение звуковых оповещений водителя различных типов ([Функции оповещения водителя, стр. 12](#)).

Оповещения о сближении: оповещение при приближении к камере контроля скорости или камере контроля проезда на запрещающий сигнал светофора.

Предварительный просмотр маршрута: отображение предварительного просмотра крупных дорог, используемых в маршруте, при запуске навигации.

Планирование перерыва: позволяет использовать функции планирования перерывов, которые отслеживают время нахождения за рулем, предлагают выполнить перерыв и показывают пункты обслуживания впереди по маршруту.

Настройки данных о дорожной обстановке

В главном меню выберите пункт **Настройки > Трафик**.

Трафик: включает функцию отслеживания дорожной обстановки.

Текущий провайдер: выбор поставщика, передающего данные о дорожной обстановке. При установке опции Авто оптимальные данные о дорожной обстановке будут выбираться автоматически.

Подписки: отображение текущих подписок на данные о дорожной обстановке.

Оптимизировать маршрут: обеспечивает возможность использования на устройстве альтернативных оптимизированных маршрутов в автоматическом режиме или по запросу ([Объезд заторов на маршруте, стр. 27](#)).

Настройки экрана

Выберите **Настройки > Устройство > Экран**.

Уровень яркости: установка уровня яркости экрана устройства.

Темная тема: включение или отключение темной темы.

Обои: установка фонового рисунка на экран устройства.

Таймаут отключения экрана: установка времени бездействия, по истечении которого устройство отключает экран, если питание осуществляется от батареи.

Размер шрифта: увеличение или уменьшение размера шрифта на устройстве.

Автоповорот экрана: выполнение автоматического поворота экрана для перехода из режима книжной ориентации в режим альбомной ориентации и обратно в зависимости от положения устройства или выбор текущего режима ориентации.

Настройки звука и уведомлений

Выберите **Настройки > Устройство > Звуки и уведомления**.

Ползунки для регулировки громкости: установка уровней громкости для навигации, мультимедиа, вызовов, сигналов и уведомлений.

Не беспокоить: установка правил для автоматической функции «Не беспокоить». Эта функция позволяет отключать звуковые оповещения на определенный период времени или во время определенных событий.

Звук уведомления по умолчанию: установка мелодии уведомления по умолчанию на устройстве.

Звук оповещения по умолчанию: установка мелодии оповещения по умолчанию на устройстве.

Другие звуки: позволяет включать и отключать звуки при других действиях с устройством, например при касании экрана, блокировке экрана или зарядке.

Регулировка уровня громкости звука и уведомлений

1 Выберите **Настройки > Устройство > Звуки и уведомления**.

2 Измените уровень громкости звука и уведомлений с помощью ползунка.

Включение или выключение служб определения местоположения

На устройстве необходимо включить службы определения местоположения для поиска текущего местоположения, выполнения расчета маршрута и получение помощи по навигации. Вы можете отключить службы определения местоположения для планирования маршрута в случае, если сигналы GPS недоступны. Если службы определения местоположения отключены, на устройстве включается имитация GPS для выполнения расчета и моделирования маршрута.

СОВЕТ. отключение служб определения местоположения может помочь сэкономить заряд батареи.

- 1 Выберите **Настройки > Личное > Местополож..**
- 2 Чтобы включить или выключить службы определения местоположения, установите переключатель в соответствующее положение.

Установка языка текстовых надписей

Вы можете выбрать язык текстовых элементов программного обеспечения устройства.

- 1 Выберите **Настройки > Личное > Язык и ввод > Язык.**
- 2 Выберите язык.

Настройки даты и времени

Выберите **Настройки > Система > Дата и время.**

Использовать указанное сетью время: автоматическая установка часового пояса на основе данных, полученных от подключенной сети.

Использовать часовой пояс, предоставленный сетью: установка часового пояса на устройстве, когда отключен параметр **Использовать указанное сетью время.**

Использовать 24-часовой формат: включение и отключение 24-часового формата времени.

Настройки устройства

Выберите **Настройки > Информация об устройстве.**

Юридическая информация: позволяет просмотреть лицензионное соглашение конечного пользователя (EULA) и сведения о лицензии на программное обеспечение.

Нормативные: отображение нормативной информации и сведений о соответствии стандартам (электронная этикетка).

Информация об устройстве Garmin: отображение информации о версии аппаратного и программного обеспечения.

Информация об устройстве

Просмотр нормативной информации и сведений о соответствии стандартам (электронная этикетка)

- 1 В меню настроек проведите пальцем по экрану вниз.
- 2 Выберите **Информация об устройстве > Нормативные.**

Технические характеристики

Диапазон рабочих температур	От -20° до 60 °C (от -4° до 131 °F)
Диапазон температур для зарядки	От 0° до 45 °C (от 32° до 113 °F)
Питание	Источник питания автомобиля с использованием входящего в комплект автомобильного кабеля питания. Источник питания переменного тока с использованием дополнительного аксессуара (только для использования в домашних условиях или в офисе).
Тип батареи	Перезаряжаемая литий-ионная батарея

Зарядка устройства

ПРИМЕЧАНИЕ. для данного изделия Класса III должно использоваться питание от источника LPS.

Аккумулятор устройства можно зарядить любым из следующих способов.

- Установите устройство в крепление и подключите крепление к источнику питания транспортного средства.
- Подключите устройство к дополнительному зарядному устройству, например к сетевому адаптеру. Одобренный адаптер переменного/постоянного тока Garmin, который подходит для использования в жилых и офисных помещениях, можно приобрести у дилера Garmin или на веб-сайте www.garmin.com. При подключении к адаптеру стороннего производителя зарядка устройства может выполняться медленно.

Обслуживание устройства

Центр технической поддержки Garmin

Перейдите на веб-сайт support.garmin.com для получения справки и информации, например руководств по эксплуатации продуктов, часто задаваемых вопросов, видеороликов, а также поддержки пользователей.

Обновление карт и программного обеспечения с помощью сети Wi-Fi

УВЕДОМЛЕНИЕ

Для обновления карт и программного обеспечения устройству может потребоваться загрузка больших файлов. Это может привести к расходованию месячного объема интернет-трафика, либо ваш поставщик интернет-услуг может взимать за это плату. Обратитесь к поставщику интернет-услуг для получения дополнительной информации о платежах и ограничениях на данные.

Вы можете обновлять карты и программное обеспечение, подключая устройство к сети Wi-Fi с доступом в Интернет. Это позволяет своевременно обновлять устройство, не подключая его к компьютеру.

1 С помощью кабеля USB из комплекта подключите устройство к внешнему источнику питания.

ПРИМЕЧАНИЕ. адаптер питания USB не входит в комплект поставки. Перейдите на страницу продукта на веб-сайте garmin.com, чтобы приобрести дополнительный адаптер питания.

2 Подключите устройство к сети Wi-Fi (*Подключение к беспроводной сети*, стр. 65).

При подключении к сети Wi-Fi устройство автоматически проверит наличие обновлений и отобразит уведомление о доступных обновлениях.

3 Выберите один из следующих вариантов:

- Когда на экране появится уведомление о наличии обновлений, проведите по экрану сверху вниз и выберите пункт **Доступно обновление..**
- Чтобы проверить наличие обновлений вручную, выберите **Настройки > Обновления.**

На экране устройства отобразятся доступные обновления карт и программного обеспечения. Если доступно обновление, сообщение **Доступно обновление** будет отображено под Карта или ПО.

4 Выберите один из следующих вариантов:

- Чтобы установить все доступные обновления, нажмите **Загрузить.**
- Для установки только обновлений карты выберите пункт **Карта.**
- Для установки только обновления программного обеспечения выберите пункт **ПО.**

5 При необходимости прочтите лицензионные соглашения и выберите **Принять все**, чтобы принять условия соглашений.



ПРИМЕЧАНИЕ. если вы не согласны с условиями лицензионного соглашения, вы можете нажать Отклонить. Это остановит процесс обновления. Вы не можете устанавливать обновления, пока не примете условия лицензионного соглашения.

6 Устройство должно быть подключено к внешнему источнику питания и находиться в зоне действия сети Wi-Fi до завершения процесса обновления.

СОВЕТ. если процесс обновления карты будет прерван или отменен до его завершения, некоторые картографические данные в устройстве могут быть утеряны. Для восстановления утерянных картографических данных необходимо обновить карты снова.

Обновление карт и ПО с помощью Garmin Express

Вы можете загрузить и установить актуальные карты и обновления ПО для устройства с помощью приложения Garmin Express.

- 1 Если на вашем компьютере не установлено приложение Garmin Express, перейдите на веб-страницу garmin.com/express и следуйте инструкциям на экране, чтобы установить его (*Установка Garmin Express*, стр. 71).
- 2 Откройте приложение  Garmin Express.
- 3 Подключите устройство к компьютеру с помощью кабеля USB.
Маленький разъем кабеля подключается к порту USB  на устройстве *dēzl*, а большой разъем подключается к свободному порту USB на компьютере.

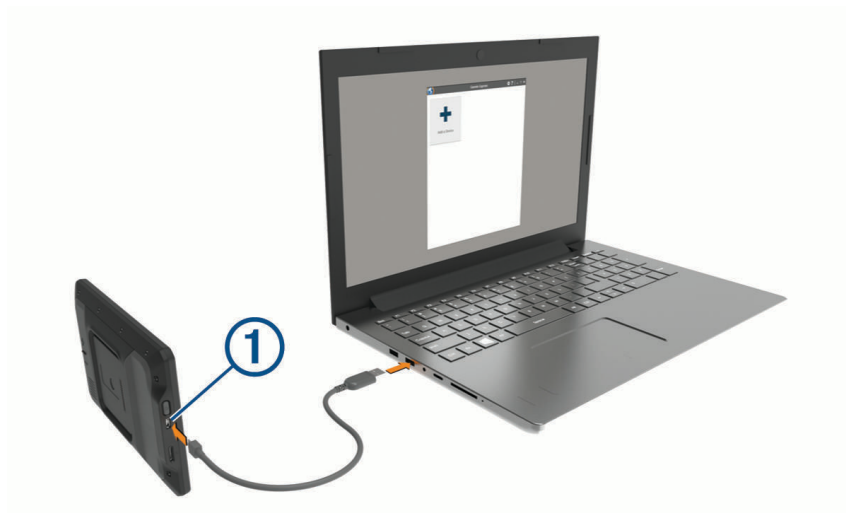

- 4 В приложении Garmin Express нажмите **Добавить устройство**.
Приложение Garmin Express выполняет поиск вашего устройства и отображает имя устройства и его серийный номер.
- 5 Нажмите **Добавление устройства** и следуйте инструкциям на экране, чтобы добавить свое устройство в приложение Garmin Express.
Когда настройка завершена, в приложении Garmin Express отображаются обновления, доступные для устройства.

Доступны обновления

Последняя проверка: минуту назад 

Расчетное время установки: 1 час и 37 мин

[Показать сведения](#)

[Установить все](#)

6 Выберите один из следующих вариантов:

- Чтобы установить все доступные обновления, нажмите **Установить все**.
- Чтобы установить определенное обновление, нажмите **Подробнее** и выберите **Установить** напротив нужного обновления.

Приложение Garmin Express загрузит и установит обновления на устройство. Обновления для карт имеют большой размер. При медленном интернет-соединении процесс может занять много времени.

ПРИМЕЧАНИЕ. если обновление карт слишком велико для внутренней памяти устройства, программное обеспечение может предложить вам установить карту памяти microSD® в устройство, чтобы увеличить свободное пространство (*Установка карты памяти для карт и данных, стр. 82*).

7 Следуйте инструкциям на экране во время процедуры обновления, чтобы завершить установку обновлений.

К примеру, во время обновления приложение Garmin Express может попросить отключить устройство и подключить его заново.

Установка Garmin Express

Приложение Garmin Express поддерживается на компьютерах с ОС Windows® и Mac®.

1 На компьютере перейдите на веб-сайт garmin.com/express.

2 Выберите один из следующих вариантов:

- Чтобы просмотреть системные требования и узнать, совместимо ли приложение Garmin Express с вашим компьютером, выберите **Системные требования**.
- В случае установки на компьютер с ОС Windows выберите **Загрузка для Windows**.
- В случае установки на компьютер на базе Mac выберите **Загрузка для Mac**.

3 Откройте загруженный файл и следуйте инструкциям по установке.

Уход за устройством

УВЕДОМЛЕНИЕ

Не роняйте устройство.

Не следует хранить устройство в местах, где оно может подвергаться длительному воздействию экстремальных температур. Такое воздействие может привести к необратимому повреждению устройства.

При работе с сенсорным экраном не используйте твердые или острые предметы — это может привести к повреждению экрана.

Не подвергайте устройство воздействию воды.

Очистка корпуса устройства

УВЕДОМЛЕНИЕ

Не рекомендуется использовать химические чистящие вещества и растворители, которые могут повредить пластиковые детали.

- 1 Тканью, смоченной в мягком очищающем средстве, очистите внешнюю поверхность корпуса (за исключением сенсорного экрана).
- 2 Затем вытрите устройство насухо.

Очистка сенсорного экрана

- 1 Используйте чистую мягкую ткань без ворса.
- 2 При необходимости слегка смочите ткань водой.
- 3 При использовании влажной ткани выключите устройство и отключите его от сети.
- 4 Аккуратно протрите сенсорный экран.

Предотвращение кражи устройства

- Не оставляйте устройство и держатель на виду, когда вы ими не пользуетесь.
- Стирайте с лобового стекла след от присоски.
- Не храните устройство в перчаточном ящике ("бардачке").
- Зарегистрируйте устройство с помощью программного обеспечения Garmin Express (garmin.com/express).

Перезагрузка устройства

Если устройство не функционирует, его рекомендуется перезагрузить.

Нажмите кнопку "Питание" и удерживайте ее в течение 12 секунд.

Снятие устройства, держателя и крепления на присоске

Снятие держателя с крепления на присоске

- 1 Ослабьте гайку, которая крепит магнитное крепление к шару на присоске.
- 2 Поверните держатель вправо или влево.
- 3 Чтобы извлечь шарик из круглого отверстия на держателе, необходимо приложить некоторое усилие.

Снятие крепления на присоске с лобового стекла

- 1 Наклоните к себе рычажок крепления на присоске.
- 2 Потяните язычок присоски на себя.

Устранение неполадок

Не удается прикрепить присоску на лобовое стекло

- 1 Очистите присоску и лобовое стекло спиртом.
- 2 Протрите насухо сухой чистой тканью.
- 3 Прикрепите присоску (*Установка устройства и подключение питания к нему в транспортном средстве, стр. 2*).

Держатель не фиксирует устройство достаточно крепко во время движения

Для получения наилучших результатов, необходимо следить за тем, чтобы держатель был чистым, а также расположить устройство как можно ближе к креплению на присоске.

Если устройство изменяет свое положение во время движения транспортного средства, выполните следующие действия.

- Отсоедините крепление с подачей питания от крепления на присоске и протрите шаровой шарнир и разъем тканью.
Пыль и другие посторонние частицы могут уменьшать трение между шаровым шарниром и шарнирным соединением, что может привести к изменению положения устройства во время движения.
- Поверните поворотный кронштейн в сторону крепления на присоске, насколько позволяет угол наклона ветрового стекла.
Чтобы уменьшить эффект дрожания и вибрации во время движения, установите устройство ближе к ветровому стеклу.

Устройство не получает спутниковые сигналы

- Убедитесь, что службы определения местоположения включены (*Включение или выключение служб определения местоположения, стр. 67*).
- Вынесите устройство на открытое место вдали от высоких зданий и деревьев (не оставайтесь в закрытом гараже или парковке).
- После этого оставайтесь на одном месте в течение нескольких минут.

Устройство не заряжается от автомобильного источника питания

- Убедитесь в том, что двигатель автомобиля запущен и на разъем прикуривателя подается напряжение.
- Убедитесь, что температура внутри автомобиля находится в пределах диапазона температур для зарядки, указанного в технических характеристиках.
- В коробке предохранителей транспортного средства проверьте предохранитель прикуривателя на наличие повреждений.

Батарея устройства быстро разряжается

- Уменьшите яркость экрана (*Настройки экрана, стр. 66*).
- Уменьшите время до отключения экрана (*Настройки экрана, стр. 66*).
- Уменьшите уровень громкости (*Регулировка уровня громкости звука и уведомлений, стр. 66*).
- Выключите модуль Wi-Fi, если он не используется (*Подключение к беспроводной сети, стр. 65*).
- Переводите устройство в режим энергосбережения, если оно не используется (*Включение и выключение устройства, стр. 7*).
- Не подвергайте устройство воздействию экстремальных температур.
- Не оставляйте устройство в зоне действия прямых солнечных лучей.

Устройство не подключается к телефону

- Выберите **Настройки > Bluetooth**.
Опция Bluetooth должна быть включена.
- Включите на телефоне функцию беспроводной связи Bluetooth и расположите его на расстоянии не более 10 м (33 футов) от устройства.
- Убедитесь в совместимости вашего телефона.
Дополнительную информацию см. на веб-сайте www.garmin.com/bluetooth.
- Выполните сопряжение еще раз.
Для повторного сопряжения необходимо отменить сопряжение телефона с устройством (*Удаление сопряженного телефона, стр. 38*) и завершить процесс сопряжения.

Приложение

Garmin PowerSwitch

ОСТОРОЖНО

Garmin настоятельно рекомендует при установке устройства воспользоваться услугами опытного специалиста со знанием электросистем. Неправильное подключение кабеля питания и неизолированных проволочных выводов может привести к повреждению автомобиля или аккумулятора или стать источником травм.

Подключенное устройство Garmin PowerSwitch можно использовать для управления освещением, вентиляторами и другими функциями с помощью устройства *dēzl*.

Информация об установке

- Устройство должно быть установлено рядом с аккумуляторной батареей в пределах досягаемости входящего в комплект кабеля питания.
- Монтажная поверхность должна быть достаточно прочной, чтобы выдержать вес устройства.
- Выбирайте место установки таким образом, чтобы обеспечить свободный доступ для прокладки и подключения всех кабелей.

Установка устройства

Перед установкой устройства необходимо выбрать место расположения и приобрести крепежное оборудование, подходящее для данной поверхности.

УВЕДОМЛЕНИЕ

При сверлении направляющих отверстий и установке крепления на транспортном средстве необходимо следить за проводами, датчиками, воздушными подушками безопасности и их чехлами, системами отопления, вентиляции и кондиционирования воздуха, а также за другими элементами. Компания Garmin не несет ответственности за любой ущерб или последствия, возникшие в результате установки.

- 1 Разместите крепление в выбранном месте.



- 2 Используя крепление в качестве шаблона, отметьте место расположения двух винтов ①.
- 3 Просверлите направляющие отверстия (дополнительно).
Для некоторых типов монтажных материалов необходимо просверлить направляющие отверстия. При сверлении не следует пропускать сверло через отверстия в креплении.
- 4 Надежно закрепите крепление на поверхности с помощью крепежа, подходящего для вашей монтажной поверхности.

Открытие передней крышки

Для выполнения электрических соединений необходимо открыть переднюю крышку.

1 Поднимите защелку передней крышки ① и поверните ее против часовой стрелки.



2 Снимите переднюю крышку с устройства.



Подключение аксессуаров

УВЕДОМЛЕНИЕ

Не используйте устройство как источник питания для лебедки или для управления ею. Несоблюдение этого требования может привести к повреждению транспортного средства или устройства.

Не подключайте источник питания к выходному разъему аксессуара. Несоблюдение этого требования может привести к повреждению транспортного средства или устройства.

Требования к аксессуарам:

- Проверьте номинальный ток каждого аксессуара перед его подключением к устройству Garmin PowerSwitch. Устройство поддерживает аксессуары с силой тока до 30 А на каждый канал и до 100 А для всей системы.
- Используйте провода 10 AWG (6 мм²) для аксессуаров, потребляющих от 20 до 30 А.
- Используйте провода 12 AWG (4 мм²) для аксессуаров, потребляющих от 10 до 20 А.
- Используйте провода 14 AWG (2,5 мм²) для аксессуаров, потребляющих менее 10 А.
- Используйте клеммы соответствующего размера для всех соединений с аксессуарами.
- Надежно обожмите все клеммные соединители.

- 1 Подсоедините положительный провод от аксессуара ① к одной из клемм для аксессуаров ② на устройстве Garmin PowerSwitch.

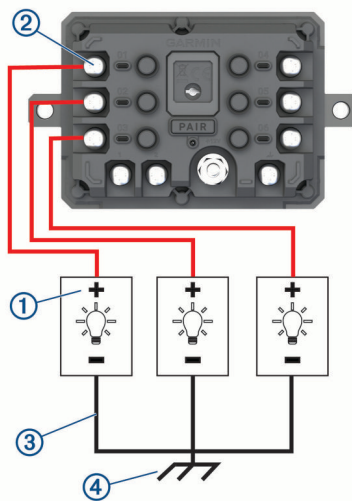

- 2 Подсоедините отрицательный провод или провод «массы» ③ к неокрашенной шпильке «массы» ④ на раме транспортного средства, к распределительному блоку «массы» или напрямую к отрицательной клемме аккумуляторной батареи.

⚠ ВНИМАНИЕ

Не подсоединяйте провода «массы» аксессуара к клемме «массы» (GND) на устройстве Garmin PowerSwitch, так как это может привести к получению травм или повреждению имущества, либо оказать негативное влияние на функционирование устройства.

- 3 Убедитесь, что все электрические соединения затянуты и не ослабятся во время использования.

Подключение входа управления

Вы можете подключиться к разъемам управления для включения на устройстве Garmin PowerSwitch настраиваемых выходов. Например, можно подключить зажигание автомобиля к входному разъему управления для автоматического включения аксессуаров при каждом запуске автомобиля. Разъемы управления распознают сигналы в диапазоне от 3,3 до 18 В. Настроить выходные функции можно с помощью приложения Garmin PowerSwitch.

Подключите провод управления от источника управления в транспортном средстве к одному из двух разъемов управления на устройстве Garmin PowerSwitch.

Подключение автомобильного кабеля питания к устройству

Перед подключением устройства к питанию транспортного средства необходимо снять предупредительный ярлык с клеммы +12V на устройстве.

Необходимо всегда проверять надежность всех электрических соединений, чтобы они не ослабли во время эксплуатации устройства.

- 1 Подсоедините конец с большим кольцом входящего в комплект провода заземления ① к отрицательной клемме аккумуляторной батареи транспортного средства.

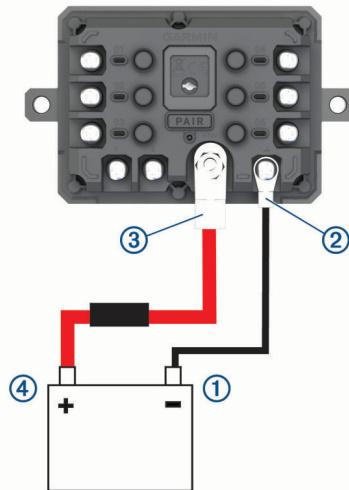

- 2 Подключите конец с малым кольцом провода заземления к клемме **GND** ② на устройстве.
- 3 Подключите конец с малым кольцом входящего в комплект кабеля 12 В к клемме **+12V** ③ на устройстве.
- 4 Затяните гайку $\frac{3}{8}$ дюйма на клемме +12V с максимальным крутящим моментом 4,52 Н·м (40 фунт-сила/дюйм).
Убедитесь, что гайку невозможно ослабить вручную.

УВЕДОМЛЕНИЕ

Не перетягивайте клемму +12V во избежание повреждения клеммы.

- 5 Подсоедините конец с большим кольцом входящего в комплект кабеля 12 В ④ к положительной клемме аккумуляторной батареи транспортного средства.

Сопряжение с навигатором Garmin

Можно выполнить сопряжение устройства Garmin PowerSwitch с совместимым навигатором Garmin.

- 1 Включите питание устройства Garmin PowerSwitch и расположите совместимый навигатор Garmin на расстоянии 1 м (3,3 фута) от него.
- 2 На совместимом навигаторе откройте приложение Garmin PowerSwitch.
- 3 Чтобы завершить процесс сопряжения и настройки, следуйте инструкциям на экране.

Откроется панель управления основного приложения. После сопряжения устройств их подключение выполняется автоматически, если оба устройства включены и находятся в пределах радиуса действия.

Технические характеристики Garmin PowerSwitch

Размеры (Г x Ш x В)	75 x 125 x 32 мм (2,95 x 4,92 x 1,26 дюйма)
Диапазон рабочих температур	От -25° до 85 °С (от -13° до 185 °F)
Частота беспроводной связи	2,4 ГГц при +15 дБм
Питание	От 12 до 16 В с помощью входящего в комплект автомобильного кабеля питания.
Максимальная выходная мощность аксессуаров	30 А
Максимальная выходная мощность системы	100 А
Потребляемый ток при всех выключенных выходах	3 мА
Водонепроницаемость	IEC 60529 IPX7 ¹

Устранение неполадок

Устройство Garmin PowerSwitch теряет связь

- Убедитесь, что на устройство Garmin PowerSwitch подается питание.
- Убедитесь, что на сопряженном навигаторе или смартфоне включена технология Bluetooth.
- Переместите навигатор или смартфон ближе к устройству Garmin PowerSwitch.
- Убедитесь, что аккумуляторная батарея транспортного средства обеспечивает питание не ниже 12 В. Устройство Garmin PowerSwitch автоматически отключает все выходы для экономии заряда аккумуляторной батареи транспортного средства, если оно получает менее 11 В напряжения (*Мои аксессуары не получают питание, стр. 78*).

Мои аксессуары не получают питание

- Убедитесь, что устройство Garmin PowerSwitch получает питание от аккумуляторной батареи транспортного средства.
- Убедитесь, что аккумуляторная батарея транспортного средства обеспечивает питание не ниже 12 В. Устройство Garmin PowerSwitch автоматически выключает все выходы для экономии заряда аккумуляторной батареи транспортного средства, если оно получает менее 11 В напряжения. Выходы снова включаются, когда устройство обнаруживает напряжение питания более 12 В.
- Убедитесь в надежности всех электрических соединений, чтобы они не ослабли во время эксплуатации транспортного средства.
- Убедитесь, что каждый подключенный аксессуар потребляет менее 30 А. Если аксессуар потребляет более 30 А, устройство автоматически отключает его выход.
- Убедитесь, что общая нагрузка системы составляет менее 100 А. Если устройство обнаруживает, что нагрузка системы более 100 А, оно автоматически отключает все выходы.
- Проверьте все электрические соединения на наличие короткого замыкания.

Беспроводные камеры

На экран устройства можно выводить изображение, передаваемое с одной или нескольких подключенных беспроводных камер (приобретается отдельно).

¹ Устройство может выдержать случайное погружение в воду на глубину до 1 м продолжительностью до 30 минут. Для получения дополнительной информации посетите сайт www.garmin.com/waterrating.

Сопряжение камеры заднего вида BC™ 50 с навигатором Garmin

Перед подключением к камере необходимо включить настройку Wi-Fi на навигаторе Garmin.

Беспроводная камера заднего вида BC 50 совместима с некоторыми навигаторами Garmin на базе ОС Android. Перейдите по ссылке garmin.com/bc50 для получения дополнительной информации о совместимости устройства.

Можно выполнить сопряжение до четырех беспроводных камер заднего вида BC 50 с совместимым навигатором Garmin.

1 Обновите навигатор до последней версии программного обеспечения.

Ваше устройство может не поддерживать камеру BC 50, если не установлена последняя версия программного обеспечения. Для получения дополнительной информации об обновлении программного обеспечения см. руководство пользователя навигатора.

2 Включите навигатор Garmin и расположите его на расстоянии не более 3 м (10 футов) от камеры.

3 Для включения камеры должна быть включена задняя передача.

4 Выберите  > **Инструменты** > **Вид сзади** >  > **BC50**.

5 Выберите камеру BC 50 в списке доступных камер.

6 Расположите направляющие линии с помощью стрелок на экране.

Если расположение камеры или транспортного средства не подходит для выравнивания направляющих линий, вы можете завершить выравнивание позднее.

7 Выберите **Сохранить**.

После выполнения процедуры сопряжения с камерой в первый раз камера и навигатор автоматически подключаются, когда они включены и находятся в пределах диапазона действия.

Подключение проводной камеры заднего вида

Чтобы подключить проводную камеру заднего вида, необходимо использовать дополнительный держатель для видеодержателя, оснащенный входным разъемом 3,5 мм для композитного видеосигнала. Перейдите на веб-сайт garmin.com, чтобы приобрести дополнительный держатель. Дополнительный держатель для видеодержателя входит в комплект поставки некоторых моделей.

К нему можно подключить проводную камеру заднего вида, чтобы просматривать выводимое с нее изображение на экране устройства.

1 Замените изначально установленный держатель на держатель для видеодержателя.

2 Подключите видеокабель камеры к входному разъему для видеосигнала  на держателе.



Просмотр изображения с камеры заднего вида

ОСТОРОЖНО

При правильном использовании данное устройство помогает повысить контроль за окружающей обстановкой. При неправильном использовании вы можете отвлекаться на экран, что может привести к дорожно-транспортному происшествию и получению серьезной травмы или летальному исходу. Беглого взгляда на экран устройства должно быть достаточно для получения информации. Необходимо постоянно следить за окружающей обстановкой. Не следует продолжительно смотреть на экран и отвлекаться на него. Сосредоточив внимание на экране, вы можете не успеть объехать препятствия или избежать опасных ситуаций.

После сопряжения камеры с совместимым навигатором Garmin при включении этого навигатора автоматически появляется изображение с камеры, при этом вы в любое время можете включить его вручную.

- Если навигатор подключен к источнику питания, соединенному с гнездом зажигания (рекомендуется), запустите двигатель транспортного средства.
- Если навигатор подключен к постоянно включенному источнику питания, включите навигатор.
- Для отображения камеры вручную выберите .
- Чтобы показать или скрыть камеру с помощью голосовых команд, произнесите **Показать видео** или **Скрыть видео**.

ПРИМЕЧАНИЕ. Голосовые команды доступны не на всех навигаторах. Голосовые команды могут различаться в зависимости от модели навигатора. Эта функция доступна не на всех языках. Для некоторых языков может потребоваться дополнительная настройка навигатора. Для получения дополнительной информации см. приложение ОК, Garmin на навигаторе или руководство пользователя навигатора.

Отобразится изображение с камеры. Когда камера определяет, что транспортное средство движется вперед, она автоматически прекращает передачу видео, и навигатор возвращается в обычный режим работы. Видео с камеры автоматически пропадает через 2 минуты 30 секунд, независимо от того, двигалось ли транспортное средство вперед.





Переключение между камерами

При использовании нескольких камер заднего вида можно переключаться на изображение с каждой из них.

- 1 Выберите  > **Инструменты** > **Вид сзади**.
- 2 Выберите камеру в нижней части экрана.
Отобразится видео с камеры.

Изменение ориентации камеры

В зависимости от места установки камеры на транспортном средстве видео на устройстве по умолчанию может отображаться в перевернутом виде или в зеркальном отображении. Для корректировки видеоизображения можно повернуть его по горизонтали или перевернуть по вертикали.

- 1 В режиме изображения с камеры выберите нужную опцию.
 - Выберите  > **Настройка видео**.
 - Коснитесь экрана и выберите .
- 2 Выберите , чтобы зеркально отобразить изображение, или , чтобы перевернуть изображение.
- 3 Выберите .

Подключение видеорегистратора к креплению с питанием

⚠ ОСТОРОЖНО

Вы несете полную ответственность за соблюдение всех применимых требований законодательства и постановлений по установке устройства. Устройство не должно закрывать обзор дороги и препятствовать безопасному управлению транспортным средством.

Перед подключением видеорегистратора к креплению с питанием необходимо установить видеорегистратор на лобовое стекло.

Крепление устройства dēzl можно использовать для питания видеорегистратора Garmin. Это может быть полезно, если необходимо подключить устройство dēzl и видеорегистратор к одному источнику питания в транспортном средстве.

- 1 Установите устройство dēzl в транспортном средстве и подключите его к источнику питания (*Установка устройства и подключение питания к нему в транспортном средстве, стр. 2*).
- 2 При необходимости снимите устройство dēzl с магнитного крепления для лучшего обзора порта USB.
- 3 Подключите кабель питания видеорегистратора ① к порту USB на креплении.



Управление данными

Благодаря разъему для карты памяти на устройстве можно хранить больше данных.

ПРИМЕЧАНИЕ. это устройство совместимо с ОС Windows 7 и более поздних версий, а также с ОС Mac OS 10.7 и более поздних версий. Для чтения и записи файлов на устройствах на компьютерах Apple может потребоваться дополнительное программное обеспечение сторонних производителей.

Карты памяти

Карты памяти можно купить в магазине электронных товаров, а также можно приобрести предварительно запрограммированные карты памяти с картографическим программным обеспечением Garmin (www.garmin.com). Карты памяти можно использовать для хранения таких файлов, как карты и пользовательские объекты.

Установка карты памяти для карт и данных

Для увеличения пространства для хранения карт и других данных на устройстве можно установить карту памяти. Карты памяти можно приобрести в магазине электроники. В устройстве используются карты памяти microSD емкостью от 4 до 256 ГБ. Необходимо использовать карты памяти с форматом файловой системы FAT32. Карты памяти емкостью более 32 ГБ необходимо отформатировать с помощью устройства (*Форматирование карты памяти, стр. 82*).

- 1 Найдите разъем для карт памяти с картографическими и прочими данными на устройстве (*Общая информация об устройстве, стр. 1*).
- 2 Вставьте карту памяти в разъем.
- 3 Нажмите на карту памяти до щелчка.

Форматирование карты памяти

Устройству требуется карта памяти, отформатированная в файловой системе FAT32. Устройство можно использовать для форматирования карты в этой файловой системе.

Необходимо отформатировать новую карту памяти, если она не отформатирована в файловой системе FAT32.

ПРИМЕЧАНИЕ. форматирование карты памяти приводит к удалению всех данных на ней.

- 1 Выберите **Настройки > Устройство > Хранилище и USB-накопители**.
- 2 Выберите карту памяти.
- 3 Выберите **⋮ > Настройки > Формат > ОЧИСТИТЬ И ОТФОРМАТИРОВАТЬ**.
- 4 Выберите пункт **Готово**.

Подключение устройства к компьютеру

Устройство можно подключить к компьютеру при помощи USB-кабеля.

- 1 Подключите конец USB-кабеля с малым разъемом к порту на устройстве.
- 2 Подключите конец USB-кабеля с большим разъемом к свободному порту USB на компьютере.

В зависимости от операционной системы компьютера навигатор может отображаться как портативное устройство либо съемный диск или том.

Перенос данных с компьютера

- 1 Подключите устройство к компьютеру (*Подключение устройства к компьютеру, стр. 82*).
В зависимости от операционной системы компьютера навигатор может отображаться как портативное устройство либо съемный диск или том.

- 2 Откройте на компьютере обозреватель файлов.
- 3 Выберите файл.
- 4 Выберите **Правка > Копировать**.
- 5 Перейдите к папке на устройстве.

ПРИМЕЧАНИЕ. если навигатор отображается как съемный диск или том, не помещайте файлы в папку Garmin.

- 6 Выберите **Правка > Вставить**.

Покупка дополнительных карт

- 1 Перейдите на страницу используемого устройства на сайте garmin.com.
- 2 Щелкните вкладку **Карты**.
- 3 Следуйте инструкциям на экране.

Приобретение аксессуаров

- Дополнительные аксессуары можно приобрести на веб-сайте garmin.com или у дилера Garmin.

